



> PRINT > COPY > SCAN > FAX

ECOSYS M2635dn  
ECOSYS M2635dw  
ECOSYS M2540dn  
ECOSYS M2540dw



# FAX BEDIENUNGSANLEITUNG



# Inhalt

Inhalt .....	i
Einleitung .....	v
Über diese Bedienungsanleitung .....	v
Aufbau der Anleitung .....	v
Konventionen in dieser Bedienungsanleitung .....	vi
1       Rechtliche Informationen und Sicherheitshinweise .....	1-1
Hinweis .....	1-2
Sicherheitskonventionen in dieser Bedienungsanleitung .....	1-2
Über diese Bedienungsanleitung .....	1-3
Rechtliche Hinweise .....	1-3
FCC PART 68 REQUIREMENTS .....	1-3
WICHTIGE SICHERHEITSHINWEISE .....	1-4
IMPORTANTES MESURES DE SECURITE .....	1-4
CANADIAN IC REQUIREMENTS .....	1-5
CONDITIONS DE L'IC CANADIENNE .....	1-5
Erklärungen zu EU-Richtlinien .....	1-5
Technische Regelungen für Endgeräte .....	1-6
Netzwerkcompatibilitäts-Erklärung .....	1-6
Zu den Markennamen .....	1-6
2       Vorbereitung zum Betrieb .....	2-1
Bezeichnung der Bauteile und Funktionen .....	2-2
Geräteansicht .....	2-2
Bedienfeld .....	2-4
Bedienung .....	2-6
Eingabe von Datum und Uhrzeit .....	2-7
Sendekennung eingeben .....	2-8
TTI (Transmit Terminal Identification - Sendekopfzeile) .....	2-8
Lokaler Faxname .....	2-8
Lokale FAX-ID .....	2-9
Lokale FAX-Kennung .....	2-9
Fax Wahlmodus .....	2-10
ECM Senden .....	2-10
Startgeschwindigkeit Sendung .....	2-10
Einstellung für Nebenstellenanlage (Nur Europa) .....	2-11
Speichern von Zielen im Adressbuch .....	2-12
Ziel im Adressbuch speichern .....	2-12
Ziel auf einer Zielwahltaste speichern .....	2-18
3       Faxe versenden .....	3-1
Grundsätzliche Vorgehensweise .....	3-2
Wiederwahl .....	3-3
Ziele prüfen und bearbeiten .....	3-4
Sendestatus prüfen .....	3-5
Abbruch einer Speicherübertragung während des Einlesens .....	3-5
Abbruch einer Speicherübertragung während der Übertragung .....	3-6
Abbruch einer Übertragung während der Übertragung .....	3-6
Direkte Eingabe von Zielen .....	3-7
Ziel mit den Zifferntasten eingeben .....	3-7
Ziel aus dem Adressbuch wählen .....	3-9
Wahl mit Zielwahltaste .....	3-10
Rundsendung .....	3-11
Anmelden/Abmelden .....	3-13
Anmelden bei aktivierter Benutzerverwaltung .....	3-13

	Anmelden, wenn die Kostenstellenverwaltung aktiviert ist .....	3-14
	Einstellmöglichkeiten für FAX-Übertragungen .....	3-15
	Originalformat .....	3-16
	Originalvorlage .....	3-16
	FAX Auflösung .....	3-16
	Originalausrichtung .....	3-17
	Mehrfach-Scan .....	3-17
	Dateinameneingabe .....	3-17
	Auftragsende Nachricht .....	3-18
	FAX spätere Übertragung .....	3-19
	Abbruch einer zeitversetzten Übertragung .....	3-20
	Sofortige Übertragung .....	3-20
	FAX-Direktübertragung .....	3-20
	Abbruch einer Direktübertragung .....	3-20
	FAX-Sendebericht .....	3-21
	Helligkeit .....	3-21
	Duplex (Nur bei Modellen mit Duplex-Scan) .....	3-21
	Manuelles Senden .....	3-22
	Nächste Sendung vorbereiten .....	3-23
	Sendeunterbrechung .....	3-24
	Kettenwahl verwenden .....	3-25
	Programme benutzen .....	3-27
4	Faxe empfangen .....	4-1
	FAX-Empfang .....	4-2
	Empfangsmethode .....	4-2
	Wählen Sie die Empfangsmethode aus .....	4-2
	Automatischer FAX-Empfang .....	4-3
	Ablauf des automatischen Empfangs .....	4-3
	Abbruch des Empfangs (Abbruch der Übertragung) .....	4-3
	Manueller Empfang .....	4-4
	Ablauf des manuellen Empfangs .....	4-4
	Funktionen für den FAX-Empfang .....	4-5
	Medientyp für den Ausdruck .....	4-6
	Empfangsdatum/-uhrzeit .....	4-7
	2-auf-1-Druck .....	4-7
	Stapeldruck .....	4-7
	Duplexdruck .....	4-7
5	Komfortfunktionen .....	5-1
	Weiterleitungseinstellungen .....	5-2
	Art des Weiterleitungsziels .....	5-2
	Weiterleitung einstellen .....	5-2
	Weiterleitungsziel speichern .....	5-2
	Weiterleitungsziel ändern .....	5-3
	Weiterleitungsziel löschen .....	5-3
	Einstellung des Dateiformats .....	5-4
	Einstellung der E-Mail-Betreff Zusatzinfo .....	5-4
	Einstellung verschlüsselte FTP-Sendung .....	5-4
	Zeitpunkt der Weiterleitung .....	5-5
	Dateinameneingabe .....	5-6
	Druckeinstellungen .....	5-6
	Weiterleitungseinstellungen vom Command Center RX .....	5-7
	Eigene Faxbox .....	5-8
	Eigene Faxbox .....	5-8
	Kommunikation über Subadresse .....	5-8
	Eigene Faxbox anlegen .....	5-9
	Eigene Faxbox ändern .....	5-10

	Eigene Faxbox löschen .....	5-11
	Originale aus der Eigenen Faxbox ausdrucken .....	5-12
	Details prüfen .....	5-13
	Löschen von Originalen nach dem Ausdruck aus einer Eigenen Faxbox .....	5-13
	Originale aus der Eigenen Faxbox löschen .....	5-14
	Subadress-Boxliste drucken .....	5-15
	Subadressen-Übertragung .....	5-16
	FAX-Abruf .....	5-17
	FAX-Abruf beim Senden .....	5-17
	FAX-Abrufempfang .....	5-20
	Aus einer Abrufbox ausdrucken .....	5-22
	Details prüfen .....	5-23
	Originale aus einer Abrufbox löschen .....	5-23
	Verschlüsselung .....	5-24
	Verschlüsselungscode speichern .....	5-25
	Inhalt eines gespeicherten Verschlüsselungscodes ändern .....	5-25
	Inhalt eines gespeicherten Verschlüsselungscodes löschen .....	5-26
	Verschlüsselte Übertragung verwenden .....	5-26
	Verschlüsselten Empfang einstellen .....	5-27
	Verwendung eines angeschlossenen Telefons .....	5-28
	Automatisches Umschalten FAX/Telefon .....	5-28
	Automatisches Umschalten FAX-Gerät und Anrufbeantworter .....	5-30
	Manuelles Senden .....	5-32
	Manuelles Empfangen .....	5-33
	Fernumschaltung .....	5-34
6	Fax vom PC senden .....	6-1
	Ablauf beim Senden eines Netzwerkfaxes .....	6-2
	Ablauf beim Empfangen eines Netzwerkfaxes .....	6-2
	Einrichtung .....	6-3
	FAX-Treiber installieren .....	6-4
	FAX-Treiber deinstallieren .....	6-7
	Standardübertragung .....	6-8
	Standardeinstellungen des Treibers .....	6-11
	Fenster der Standardeinstellungen .....	6-12
	Sendeeinstellungen ändern .....	6-16
	Arbeiten mit Deckblättern .....	6-21
	Standarddeckblatt festlegen .....	6-27
	Übertragungssteuerung .....	6-32
7	Aufträge verwalten .....	7-1
	Übertragungsergebnis und Sendestatus prüfen .....	7-2
	Historie der FAX-Aufträge prüfen .....	7-3
	Anzeige des Auftragslogbuchs .....	7-3
	Administrationsberichte drucken (Ergebnisbericht-Einstell.) .....	7-4
	Sendeergebnis-Bericht .....	7-4
	Bericht für vor der Sendung gelöschte Aufträge .....	7-5
	Empfangsformat .....	7-5
	FAX-Empfangsergebnisbericht .....	7-6
	Aktivitätsbericht (FAX-Bericht ausgehend und eingehend) .....	7-7
	Aktivitätsbericht drucken .....	7-7
	Automatischer Druck .....	7-7
	Statusseite .....	7-8
	Bericht des FAX-Empfangsergebnisses per E-Mail .....	7-9
	Bestätigungsanzeige für Ziele .....	7-11

8	FAX-Einstellungen .....	8-1
	FAX-StandardEinstellungen .....	8-2
	Grundlegende Bedienung .....	8-2
	Einstellungen im Systemmenü .....	8-3
	Listendruck .....	8-4
	Allgemeine Einstellungen .....	8-5
	FAX .....	8-6
	Sendebeschränkungen .....	8-11
	Zulässige FAX-Nummern speichern .....	8-12
	Zulässige FAX-Nummern ändern .....	8-13
	Zulässige FAX-Nummern löschen .....	8-13
	Abzuweisende FAX-Nummern speichern .....	8-14
	Abzuweisende FAX-Nummern ändern .....	8-14
	Abzuweisende FAX-Nummern löschen .....	8-15
	Zulässige ID speichern .....	8-15
	Zulässige ID-Nummern ändern .....	8-16
	Zulässige ID-Nummern löschen .....	8-16
	Sendebeschränkungen einstellen .....	8-17
	Empfangsbeschränkungen einstellen .....	8-17
	Unbekannte Empfangsnummer .....	8-18
	Ausdruck einer unzulässigen Zeit .....	8-19
	Zugangsverwaltung .....	8-21
9	Störungsbeseitigung .....	9-1
	Anzeigen während des Sende- und Empfangsvorgangs .....	9-2
	Maßnahmen bei blinkender Leuchte Warnung .....	9-2
	Vorsichtsmaßnahmen beim Ausschalten des Geräts .....	9-3
	Fehlermeldungen .....	9-4
	Fehlercodetabellen .....	9-6
	Störungsbeseitigung .....	9-9
	FAQs .....	9-11
10	Anhang .....	10-1
	Zeicheneingabe .....	10-2
	Verwendung der Tasten .....	10-2
	Auswahl der Zeichenart .....	10-3
	Zeichen über die Zifferntasten eingeben .....	10-3
	Eingabe von Symbolen .....	10-4
	Zeicheneingabe .....	10-5
	Technische Daten .....	10-7
	Menüplan .....	10-9
	Papierformat und Prioritätsfolge für empfangene Faxe .....	10-13
	Index .....	11-1

# Einleitung

In dieser Bedienungsanleitung lernen Sie, wie Sie das Gerät in Betrieb nehmen, die Routinewartung durchführen und erforderlichenfalls einfache Maßnahmen zur Behebung von Störungen vornehmen, damit das Gerät immer in gutem Betriebszustand bleibt.

Lesen Sie die Bedienungsanleitung vor der Benutzung des FAX-Geräts. Legen Sie die Anleitung in der Nähe des Geräts ab.

## Über diese Bedienungsanleitung

### Aufbau der Anleitung

Die vorliegende Bedienungsanleitung ist in folgende Kapitel unterteilt:

Kapitel		Inhalt
1	Rechtliche Informationen und Sicherheitshinweise	Enthält Vorsichtsmaßnahmen bei der Bedienung des Geräts und Informationen zu den eingetragenen Warenzeichen.
2	Vorbereitung zum Betrieb	Beschreibt die Komponenten und die Einstellungen, die vor der Verwendung des FAX-Geräts benötigt werden.
3	Faxe versenden	Beschreibt die Vorgehensweise zum Versenden von Faxen und die Sendeeinstellungen.
4	Faxe empfangen	Beschreibt die Vorgehensweise zum Empfang von Faxen und die Empfangseinstellungen.
5	Komfortfunktionen	Beschreibt hilfreiche FAX-Funktionen wie das Abspeichern empfangener Faxe in Boxen im Speicher, die Weiterleitung von Faxen und den Abruf (eine Funktion, die es ermöglicht, eine Gegenstelle anzurufen und den FAX-Empfang einzuleiten).
6	Fax vom PC senden	Beschreibt die Versendung von Faxen von einem PC.
7	Aufträge verwalten	Erläutert, wie der Status kürzlich durchgeführter Übertragungs- und Empfangsvorgänge in der Anzeige geprüft werden kann. Beschreibt den Ausdruck administrativer Berichte, die die Kommunikationsergebnisse, die Geräteeinstellungen und gespeicherte Informationen enthalten.
8	FAX-Einstellungen	Beschreibt die Einstellungen der FAX-Funktionen, wie die Beschränkung von Sendungen, die Sperrung des FAX-Empfangs oder die Nutzung nur zu bestimmten Zeiten.
9	Störungsbeseitigung	Beschreibt, wie auf Fehlermeldungen und Störungen reagiert werden sollte.
10	Anhang	Erläutert die Zeicheneingabe und die technischen Daten des Geräts.

# Konventionen in dieser Bedienungsanleitung

Für die weiteren Erklärungen wird Acrobat Reader XI vorausgesetzt.

Klicken Sie auf einen Punkt im Inhaltsverzeichnis, um direkt zur jeweiligen Seite zu springen.

Klicken Sie hier, um von der aktuellen Seite zur vorherigen umzublättern. Dies ist hilfreich, wenn Sie zu der Seite zurückkehren möchten, von der Sie gerade gekommen sind.

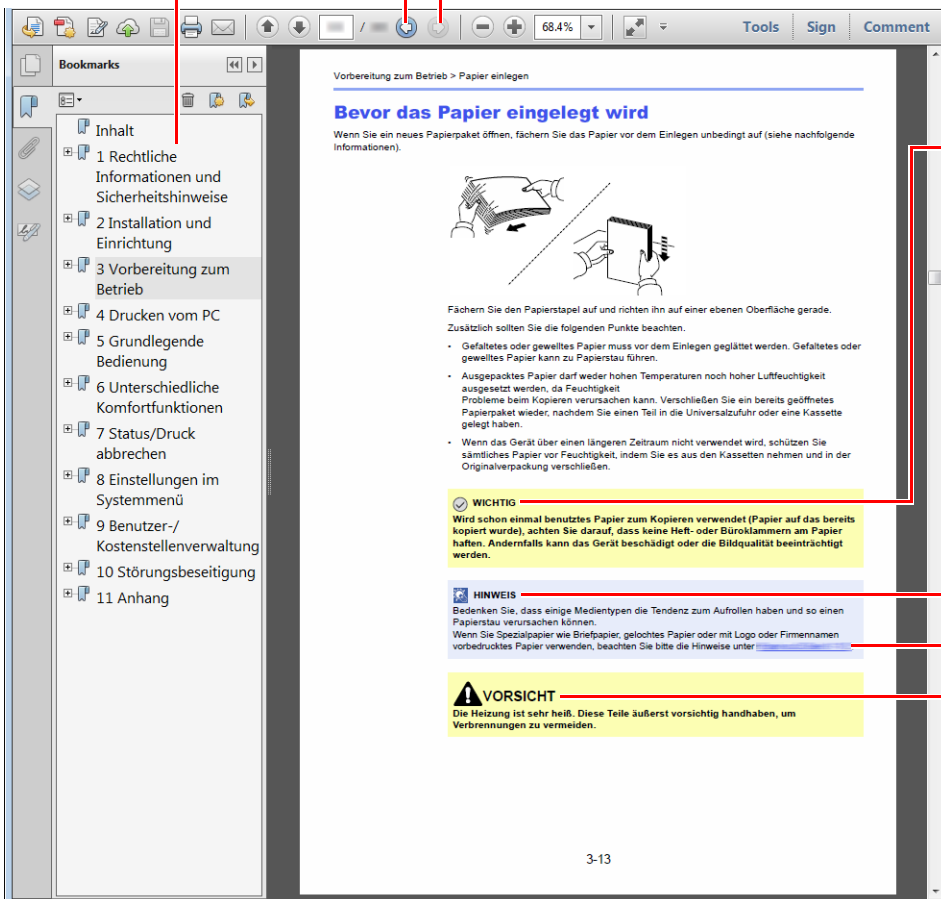

## ✓ WICHTIG

Weist auf Voraussetzungen oder Beschränkungen zur korrekten Bedienung hin, damit das Gerät nicht beschädigt wird und korrekt arbeitet.

## 💡 HINWEIS

Kennzeichnet zusätzliche Erklärungen und Hinweise zu Bedienung.

## [Siehe](#)

Klicken Sie auf den unterstrichenen Text, um zur jeweiligen Seite zu springen.

## ⚠️ VORSICHT

Dieses Symbol weist darauf hin, dass ein Abweichen von den Anweisungen höchstwahrscheinlich Gefahren für Leib und Leben oder Beschädigungen des Geräts zur Folge haben kann.

## 💡 HINWEIS

Die sichtbaren Menüpunkte des Acrobat Reader hängen von den jeweiligen Einstellungen ab. Falls die Lesezeichen oder die Werkzeugleiste nicht erscheint, schlagen Sie in der Acrobat Hilfe nach.

Viele Punkte in dieser Anleitung beziehen sich auf die folgenden Konventionen.

Konvention	Beschreibung
[Fett]	Hebt Tasten und Schaltflächen hervor.
"Standard"	Kennzeichnet eine Meldung oder eine Einstellung.

---

## Konventionen bei der Bedienung des Geräts

In dieser Bedienungsanleitung werden Abfolgen von Bedienschritten wie folgt angezeigt:

Bedienung am Gerät	In dieser Anleitung erklärte Bedienung
<p>Wählen Sie die Taste <b>[Systemmenü/Zähler]</b>.</p> <p>▼</p> <p>Wählen Sie die Taste <b>[▲]</b> oder <b>[▼]</b>, um <b>[Allg.Einstellung]</b> zu wählen.</p> <p>▼</p> <p>Wählen Sie die Taste <b>[OK]</b>.</p>	<p>Taste <b>[Systemmenü/Zähler]</b> &gt; Taste <b>[▲]</b> <b>[▼]</b> &gt; <b>[Allg.Einstellung]</b> &gt; Taste <b>[OK]</b></p>



# 1 Rechtliche Informationen und Sicherheitshinweise



Bitte lesen Sie diese Informationen, bevor Sie das Gerät benutzen. Dieses Kapitel enthält Informationen zu folgenden Themen.

Hinweis .....	1-2
Sicherheitskonventionen in dieser Bedienungsanleitung .....	1-2
Über diese Bedienungsanleitung .....	1-3
Rechtliche Hinweise .....	1-3
FCC PART 68 REQUIREMENTS .....	1-3
WICHTIGE SICHERHEITSHINWEISE .....	1-4
IMPORTANTES MESURES DE SECURITE .....	1-4
CANADIAN IC REQUIREMENTS .....	1-5
CONDITIONS DE L'IC CANADIENNE .....	1-5
Erklärungen zu EU-Richtlinien .....	1-5
Technische Regelungen für Endgeräte .....	1-6
Netzwerkcompatibilitäts-Erklärung .....	1-6
Zu den Markennamen .....	1-6

# Hinweis



## Sicherheitskonventionen in dieser Bedienungsanleitung

Abschnitte in dieser Anleitung und Teile des FAX-Geräts sind mit Warnungen und Symbolen gekennzeichnet, die auf Gefahren hinweisen und zur Gewährleistung des sicheren Betriebs des FAX-Geräts beachtet werden müssen.



-  **WARNUNG:** Dieses Symbol weist darauf hin, dass ein Abweichen von den Anweisungen höchstwahrscheinlich Gefahren für Leib und Leben oder sogar den Tod zur Folge haben kann.
-  **VORSICHT:** Dieses Symbol weist darauf hin, dass ein Abweichen von den Anweisungen zu Verletzungen des Bedienpersonals oder Beschädigungen des Geräts führen kann.

### Symbole



Das Symbol  weist auf eine Sicherheitswarnung hin. Die verwendeten Gefahrensymbole haben folgende Bedeutung:

-  ... [Allgemeine Warnung]
-  ... [Verbrennungsgefahr]

Das  Symbol weist auf eine Warnung vor nicht erlaubten Handlungen hin. Die verwendeten Verbotssymbole haben folgende Bedeutung:

-  ... [Unzulässige Aktion]
-  ... [Demontage untersagt]

Mit dem Symbol  gekennzeichnete Abschnitte enthalten Informationen zu Maßnahmen, die unbedingt durchgeführt werden müssen. Die verwendeten Gebotssymbole haben folgende Bedeutung:

-  ... [Erforderliche Maßnahme]
-  ... [Netzstecker ziehen]
-  ... [Gerät grundsätzlich an eine ordnungsgemäß geerdete Steckdose anschließen]

Wenden Sie sich unverzüglich an den Kundendienst, um eine neue Anleitung zu bestellen, wenn die Sicherheitshinweise in dieser Anleitung nicht lesbar sind oder Sie die Anleitung nicht im Internet herunterladen können (Die Bestellung einer neuen Anleitung ist kostenpflichtig).

### HINWEIS

Aufgrund von Aktualisierungen können die Informationen in dieser Anleitung ohne Ankündigung geändert werden.

## Über diese Bedienungsanleitung

Die Bedienungsanleitung enthält Informationen zur Verwendung der FAX-Funktionen dieses Geräts.

Lesen Sie die Bedienungsanleitung vor der Benutzung des FAX-Geräts.

Während der Verwendung können der Anleitung für das Gerät folgende Informationen entnommen werden.

Umgebungsbedingungen
Sicherheitshinweise zum Betrieb
Papier einlegen
Gerät reinigen
Tonerbehälter ersetzen
Fehlerbeseitigung
Maßnahmen bei Fehlermeldungen
Papierstaus beseitigen

## Rechtliche Hinweise

WIR SIND NICHT HAFTBAR FÜR VOLLSTÄNDIGE ODER TEILWEISE VERLUSTE VON EMPFANGSDOKUMENTEN, WENN DERARTIGE VERLUSTE DURCH BESCHÄDIGUNGEN DES FAXSYSTEMS, FUNKTIONSTÖRUNGEN, MISSBRAUCH ODER EXTERNE FAKTOREN WIE BEISPIELSGEWISSE STROMAUSFÄLLE VERURSACHT WERDEN. DIES GILT GLEICHERMASSEN FÜR WIRTSCHAFTLICHE VERLUSTE ODER ENTGANGENE GEWINNE, DIE DURCH VERPASSTE GESCHÄFTSCHANCEN BEDINGT SIND, DIE WIEDERUM AUF ENTGANGENE ANRUFEN ODER DARAUS RESULTIERENDE, AUFGEZEICHNETE NACHRICHTEN ZURÜCKZUFÜHREN SIND.

## FCC PART 68 REQUIREMENTS

- 1 This equipment complies with Part 68 of the FCC rules and the requirements adopted by the ACTA. On the rear side of the equipment to install Assembly Board is a label that contains, among other information, a product identifier in the format US:AAAEQ##TXXXX. If requested, this number must be provided to the telephone company.
- 2 This equipment connects to the network via USOC RJ11C.
- 3 A plug and jack used to connect this equipment to the premises wiring and telephone network must comply with the applicable FCC Part 68 rules and requirements adopted by the ACTA. A compliant telephone cord and modular plug is provided with this product. It is designed to be connected to a compatible modular jack that is also compliant. See installation instructions for details.
- 4 The REN is used to determine the number of devices that may be connected to a telephone line. Excessive RENs on a telephone line may result in the devices not ringing in response to an incoming call. In most but not all areas, the sum of RENs should not exceed five (5.0). To be certain of the number of devices that may be connected to a line, as determined by the total RENs, contact the local telephone company. For products approved after July 23, 2001, the REN for this product is part of the product identifier that has the format US:AAAEQ##TXXXX. The digits represented by ## are the REN without a decimal point (e.g., 03 is a REN of 0.3). For earlier products, the REN is separately shown on the label.
- 5 If this equipment causes harm to the telephone network, the telephone company will notify you in advance that temporary discontinuance of service may be required. But if advance notice isn't practical, the telephone company will notify the customer as soon as possible. Also, you will be advised of your right to file a complaint with the FCC if you believe it is necessary.
- 6 The telephone company may make changes in its facilities, equipment, operations or procedures that could affect the operation of the equipment. If this happens the telephone company will provide advance notice in order for you to make necessary modifications to maintain uninterrupted service.

- 7 If trouble is experienced with this equipment, please contact the following company for repair and (or) warranty information:

**KYOCERA Document Solutions America, Inc.**

225 Sand Road,  
Fairfield, New Jersey 07004-0008, USA  
Phone: +1-973-808-8444  
Fax: +1-973-882-6000

If the equipment is causing harm to the telephone network, the telephone company may request that you disconnect the equipment until the problem is resolved.

- 8 This equipment cannot be used on public coin service provided by the telephone company. Connection to Party line service is subject to state tariffs. Contact the state public utility commission, public service commission or corporation commission for information.
- 9 If your home has specially wired alarm equipment connected to the telephone line, ensure the installation of this equipment does not disable your alarm equipment. If you have questions about what will disable alarm equipment, consult your telephone company or a qualified installer.
- 10 The Telephone Consumer Protection Act of 1991 makes it unlawful for any person to use a computer or other electronic device, including FAX machines, to send any message unless such message clearly contains in a margin at the top or bottom of each transmitted page or on the first page of the transmission, the date and time it is sent and an identification of the business or other entity, or other individual sending the message and the telephone number of the sending machine or such business, other entity, or individual. (The telephone number provided may not be a 900 number or any other number for which charges exceed local or long-distance transmission charges.) In order to program this information into your FAX machine, you should complete the following steps: (Insure that it will be transmitted, see [Lokaler Faxname auf Seite 2-8](#), [Lokale FAX-Kennung auf Seite 2-9](#), [TTI \(Transmit Terminal Identification - Sendekopfzeile\) auf Seite 2-8](#) and [Eingabe von Datum und Uhrzeit auf Seite 2-7](#).)

## WICHTIGE SICHERHEITSHINWEISE

Bei Benutzung von Telekommunikationseinrichtungen sollten grundlegende Vorsichtsmaßnahmen getroffen werden, um das Risiko von Feuer, Stromschlägen oder Verletzung von Personen weitgehend auszuschließen:

**VORSICHT:** Um das Risiko von Feuer zu reduzieren, benutzen Sie nur folgende freigegebenen Telefonanschlusskabel: Nr.26 AWG oder höher, UL- gelistete oder CSA-zertifizierte Kabel.

- 1 Benutzen Sie das Gerät nicht in der Nähe von Wasser, z. B. einer Badewanne, Waschbecken, Spüle, in nassen Räumen oder am Swimming Pool.
- 2 Benutzen Sie kein Telefon, auch kein drahtloses, während eines Gewitters. Es besteht die Gefahr eines Blitzschlags.
- 3 Benutzen Sie kein Telefon, um eine undichte Gasleitung zu melden oder telefonieren Sie nicht in der Nähe eines Gaslecks.
- 4 Benutzen Sie nur die in dieser Bedienungsanleitung empfohlenen Netzkabel oder Batterien. Werfen Sie keine Batterien ins Feuer. Sie könnten explodieren. Befolgen Sie die lokalen Entsorgungsvorschriften.

## HALTEN SIE DIESE ANWEISUNGEN BEREIT

## IMPORTANTES MESURES DE SECURITE

Certaines mesures de sécurité doivent être prises pendant l'utilisation de matériel téléphonique afin de réduire les risques d'incendie, de choc électrique et de blessures. En voici quelques unes:

- 1 Ne pas utiliser l'appareil près de l'eau, p. ex., près d'une baignoire, d'un lavabo, d'un évier de cuisine, d'un bac à laver, dans un sous-sol humide ou près d'une piscine.
- 2 Eviter d'utiliser le téléphone (sauf s'il s'agit d'un appareil sans fil) pendant un orage électrique. Ceci peut présenter un risque de choc électrique causé par la foudre.
- 3 Ne pas utiliser l'appareil téléphonique pour signaler une fuite de gaz s'il est situé près de la fuite.

- 4 Utiliser seulement le cordon d'alimentation et le type de piles indiqués dans ce manuel. Ne pas jeter les piles dans le feu: elles peuvent exploser. Se conformer aux règlements pertinents quant à l'élimination des piles.

## CONSERVER CES INSTRUCTIONS

## CANADIAN IC REQUIREMENTS

"This product meets the applicable Innovation, Science and Economic Development Canada technical specifications."

"The Ringer Equivalence Number (REN) indicates the maximum number of devices allowed to be connected to a telephone interface. The termination of an interface may consist of any combination of devices subject only to the requirement that the sum of the RENs of all the devices not exceed five."

The REN (CANADA) of this product is 0.4.

## CONDITIONS DE L'IC CANADIENNE

"Le présent produit est conforme aux spécifications techniques applicables d'Innovation, Sciences et Développement économique Canada."

"L'indice d'équivalence de la sonnerie (IES) sert à indiquer le nombre maximal de dispositifs qui peuvent être raccordés à une interface téléphonique. La terminaison d'une interface peut consister en une combinaison quelconque de dispositifs, à la seule condition que la somme des IES de tous les dispositifs n'excède pas cinq."

Le IES (CANADA) pour ce produit est 0.4.

## Erklärungen zu EU-Richtlinien

ERKLÄRUNG DER KONFORMITÄT MIT 93/68/EEC, 1999/5/EC und 2009/125/EC

Wir erklären hiermit in Eigendeklaration, dass das Gerät den nachfolgenden Normen entspricht:

Telefonendgeräte (TE);

**TBR 21**

Die allgemeinen technischen europäischen Forderungen für den Anschluss von Endgeräten (mit Ausnahme von Endgeräten für Sprachtelefonie) an das analoge öffentliche Telefonnetz mit Netzwerkadressierung (sofern vorhanden) sind DTMF-Signale.

## Technische Regelungen für Endgeräte

Dieses Endgerät erfüllt

- TBR21
- AN 01R00 AN für P
- AN 02R01 AN für CH und N
- AN 05R01 AN für D, E, GR, P und N
- AN 06R00 AN für D, GR und P
- AN 07R01 AN für D, E, P und N
- AN 09R00 AN für D
- AN 10R00 AN für D
- AN 11R00 AN für P
- AN 12R00 AN für E
- AN 16R00 Allgemeiner Beratungshinweis
- DE 03R00 Nationale AN für D
- DE 04R00 Nationale AN für D
- DE 05R00 Nationale AN für D
- DE 08R00 Nationale AN für D
- DE 09R00 Nationale AN für D
- DE 12R00 Nationale AN für D
- DE 14R00 Nationale AN für D
- ES 01R01 Nationale AN für E
- GR 01R00 Nationale AN für GR
- GR 03R00 Nationale AN für GR
- GR 04R00 Nationale AN für GR
- NO 01R00 Nationale AN für N
- NO 02R00 Nationale AN für N
- P 03R00 Nationale AN für P
- P 08R00 Nationale AN für P

## Netzwerkcompatibilitäts-Erklärung

Der Hersteller erklärt, dass das Gerät für den Betrieb in den öffentlichen Telefonnetzen der folgenden Länder geeignet ist:

- |              |                |                 |                  |
|--------------|----------------|-----------------|------------------|
| ■ Österreich | ■ Frankreich   | ■ Liechtenstein | ■ Slowakei       |
| ■ Belgien    | ■ Deutschland  | ■ Litauen       | ■ Slowenien      |
| ■ Bulgarien  | ■ Griechenland | ■ Luxemburg     | ■ Spanien        |
| ■ Zypern     | ■ Ungarn       | ■ Malta         | ■ Schweden       |
| ■ Tschechien | ■ Island       | ■ Norwegen      | ■ Schweiz        |
| ■ Dänemark   | ■ Irland       | ■ Polen         | ■ Niederlande    |
| ■ Estland    | ■ Italien      | ■ Portugal      | ■ Großbritannien |
| ■ Finnland   | ■ Lettland     | ■ Rumänien      |                  |

## Zu den Markennamen

- Microsoft, Windows, Windows XP, Windows Server 2003, Windows Vista, Windows Server 2008, Windows 7, Windows Server 2012, Windows 8, Windows 8.1, Windows 10 und Internet Explorer sind eingetragene Warenzeichen oder Warenzeichen von Microsoft Corporation in den USA und/oder anderen Ländern.
- Adobe Acrobat, Adobe Reader und PostScript sind Warenzeichen von Adobe Systems Incorporated.
- Ethernet ist ein eingetragenes Warenzeichen der Xerox Corporation.
- IBM und IBM PC/AT sind Warenzeichen von International Business Machines Corporation.

Alle anderen in dieser Anleitung erwähnten Hersteller- und Produktnamen sind Marken der jeweiligen Unternehmen. Die Symbole <sup>TM</sup> und ® werden in dieser Anleitung nicht verwendet.

# 2 Vorbereitung zum Betrieb

In diesem Kapitel werden folgende Themen behandelt:

Bezeichnung der Bauteile und Funktionen .....	2-2
Geräteansicht .....	2-2
Bedienfeld .....	2-4
Bedienung .....	2-6
Eingabe von Datum und Uhrzeit .....	2-7
Sendekennung eingeben .....	2-8
TTI (Transmit Terminal Identification - Sendekopfzeile) .....	2-8
Lokaler Faxname .....	2-8
Lokale FAX-ID .....	2-9
Lokale FAX-Kennung .....	2-9
Fax Wahlmodus .....	2-10
ECM Senden .....	2-10
Startgeschwindigkeit Sendung .....	2-10
Einstellung für Nebenstellenanlage (Nur Europa) .....	2-11
Speichern von Zielen im Adressbuch .....	2-12
Ziel im Adressbuch speichern .....	2-12
Ziel auf einer Zielwahltaste speichern .....	2-18

# Bezeichnung der Bauteile und Funktionen

## Geräteansicht

Dieser Abschnitt beschreibt die Namen der Bauteile, wenn das Gerät als FAX betrieben wird. Für weitere Hinweise zu den Bauteilen, die für andere als die FAX-Funktionen benötigt werden, siehe auch

➔ *Bedienungsanleitung des Geräts*

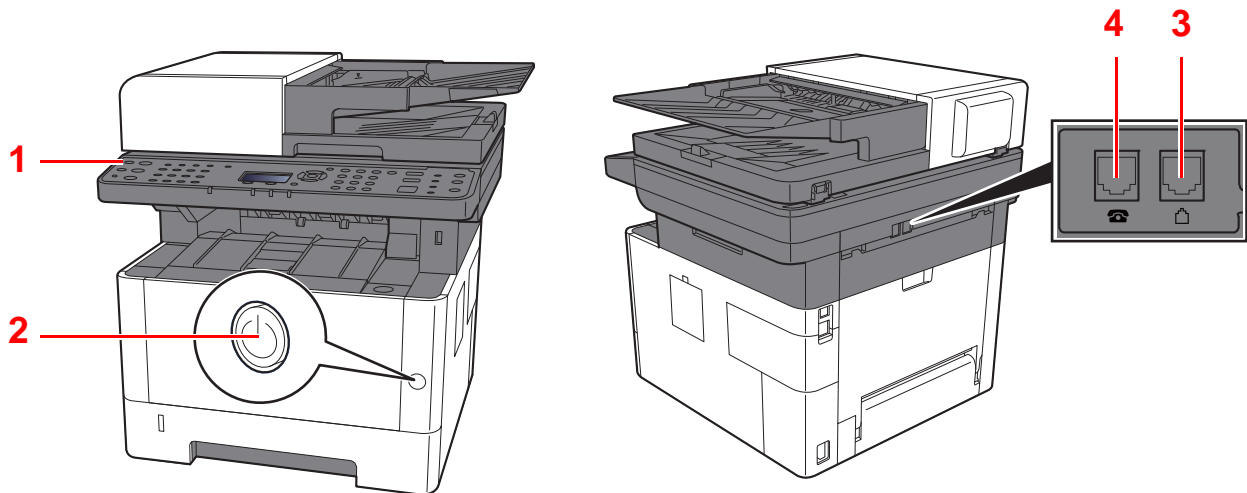

1	Bedienfeld	Hiermit bedienen Sie den FAX-Teil.
2	Netzschalter	Nur wenn dieser Schalter auf ON (I) steht, kann das Gerät Faxe versenden oder empfangen und kopieren. Die Anzeige leuchtet, um die Bedienung zu ermöglichen.
3	Anschluss für Telefonleitung	Verbinden Sie diesen Anschluss mit der Telefondose.
4	Anschluss für Zusatztelefon	Hier kann ein Telefon (im freien Handel erhältlich) angeschlossen werden.



### WICHTIG

Ein automatischer FAX-Empfang ist nicht möglich, wenn das Gerät am Netzschalter ausgeschaltet ist.



## Vorlageneinzug

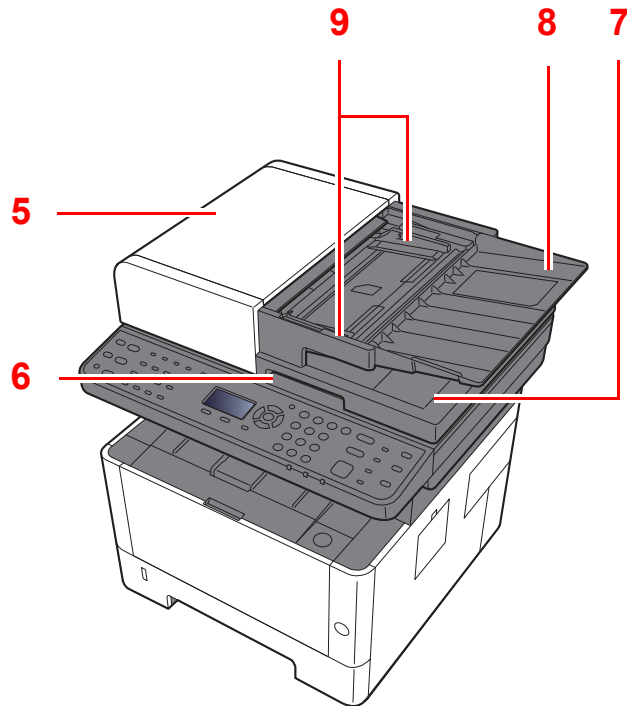

5	Abdeckung des Vorlageneinzugs	Öffnen Sie diese Abdeckung, wenn es zum Papierstau im Vorlageneinzug kommt.
6	Griff zum Öffnen und Schließen des Vorlageneinzugs	Fassen Sie zum Öffnen oder Schließen des Vorlageneinzugs hier an.
7	Auswurfablage für Originale	Eingescannte Originale werden hier abgelegt.
8	Dokumentenablage	Legen Sie den Originalstapel auf dieser Ablage ab.
9	Dokumentenführungen	Justieren Sie die Führungen entsprechend der Breite der Originale.

## Bedienfeld

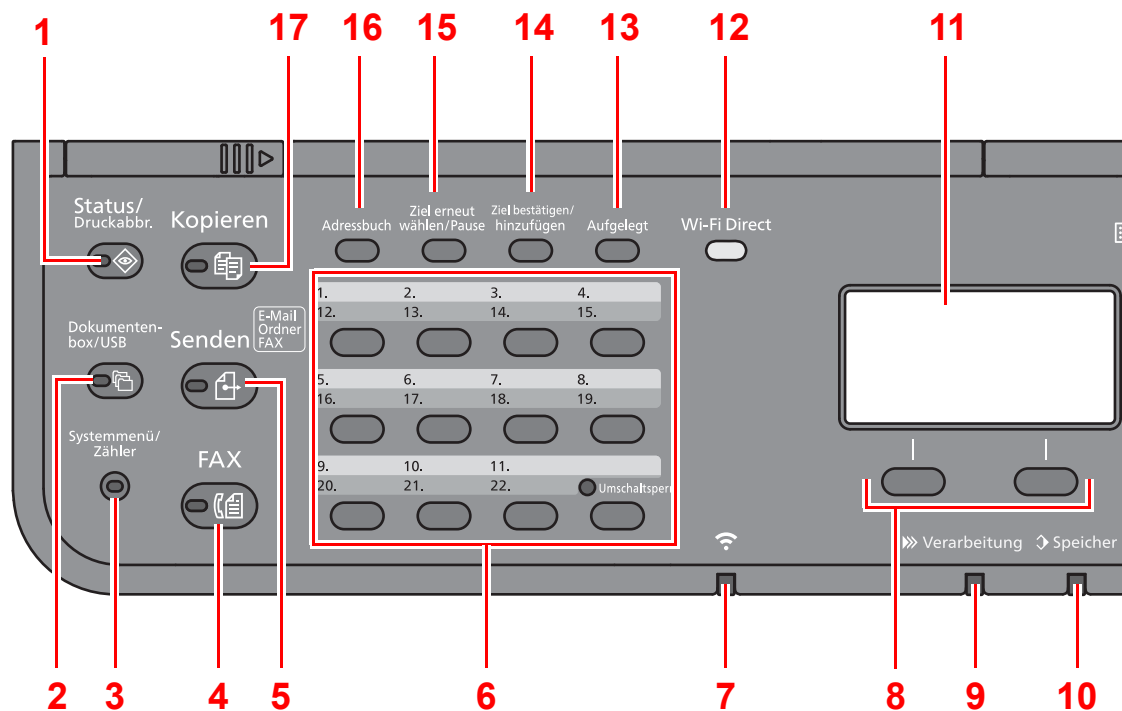

- 1 Taste **[Status/Druckabbr.]**: Zeigt den Bildschirm Status/Druckabbr.
- 2 Taste **[Dokumentenbox/USB]**: Zeigt den Bildschirm Dokumentenbox/USB.
- 3 Taste **[Systemmenü/Zähler]**: Zeigt den Bildschirm Systemmenü/Zähler an.
- 4 Taste **[FAX]**: Zeigt den Bildschirm FAX.
- 5 Taste **[Senden]**: Zeigt den Bildschirm Senden. Wird auch zur Anzeige des Adressbuchs verwendet.
- 6 Zielwahlkosten: Ruft das Ziel über die Zielwahlkosten auf.
- 7 Anzeige **[Wi-Fi]**\*1: Blinkt während einer Wi-Fi-Verbindung.
- 8 Auswahltasten: Auswahl des Menüs, das unten in der Bildschirmanzeige erscheint.
- 9 Anzeige **[Verarbeitung]**: Blinkt während eines Druck- oder Sende-/Empfangsvorgangs.
- 10 Anzeige **[Speicher]**: Blinkt bei Zugriff auf den FAX-/USB-Speicher oder den Gerätespeicher (Universalanzeige).
- 11 Bildschirmanzeige: Anzeige von Einstellmenüs, Systemstatus und Fehlermeldungen.
- 12 Taste **[Wi-Fi Direct]**\*1: Stellt Wi-Fi Direct ein und zeigt benötigte Informationen zur Verbindung und zum Verbindungsstatus an.
- 13 Taste **[Aufgelegt]**: Wechselt bei manuellem FAX-Versand bzw. -Empfang zwischen aufgelegtem und abgenommenem Hörer.
- 14 Taste **[Ziel bestätigen/hinzufügen]**: Bestätigt ein gewähltes Ziel oder fügt ein Ziel hinzu.
- 15 Taste **[Ziel erneut wählen/Pause]**: Ruft das letzte Ziel erneut auf. Gibt auch eine Wahlpause bei FAX-Zielen ein.
- 16 Taste **[Adressbuch]**: Zeigt das Adressbuch an.
- 17 Taste **[Kopieren]**: Zeigt den Bildschirm Kopieren.

\*1 Nur bei Modellen mit Wi-Fi.

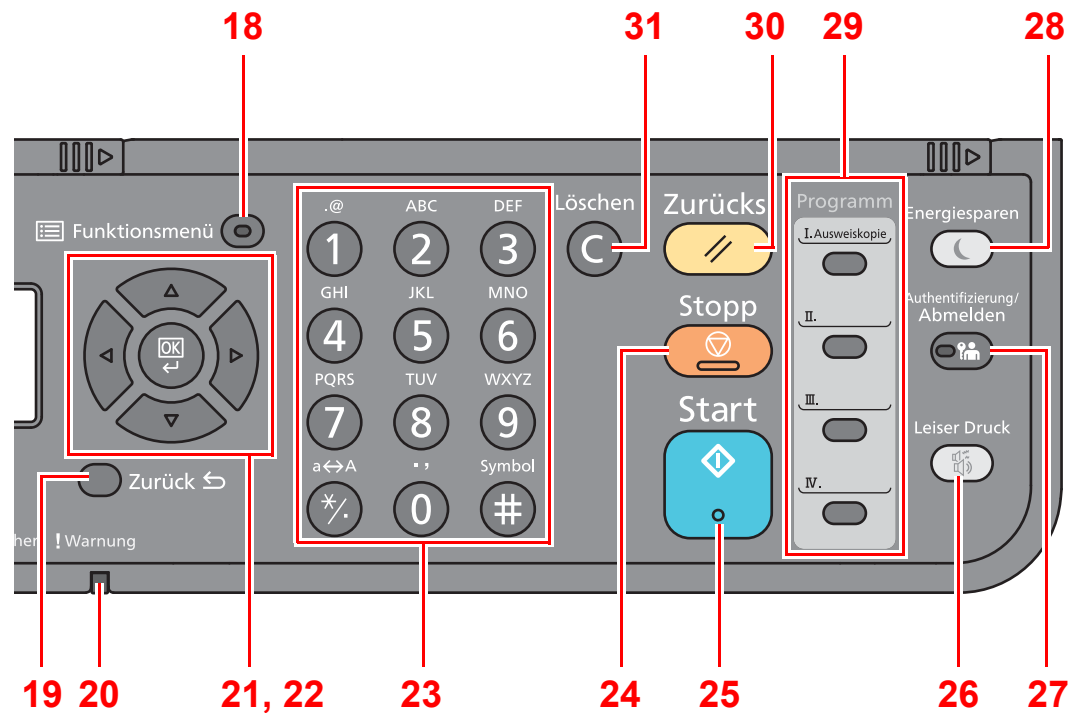

18 Taste **[Funktionsmenü]**: Aufruf des Funktionsmenüs.

19 Taste **[Zurück]**: Kehrt zur vorherigen Anzeige zurück.

20 Anzeige **[Warnung]**: Leuchtet oder blinkt, wenn ein Fehler auftritt und ein Auftrag abgebrochen wird.

21 Pfeiltasten: Vergrößert oder verringert den Zahlenwert in der Anzeige oder wählt ein Menü in der Bildschirmanzeige. Bewegt den Cursor bei der Eingabe von Zeichen.

22 Taste **[OK]**: Bestätigt Funktionen, Menüs und eingegebene Zahlen.

23 Zifferntasten: Dienen zur Eingabe von Ziffern und Symbolen.

24 Taste **[Stopp]**: Löscht oder hält laufende Aufträge an.

25 Taste **[Start]**: Startet Kopie- und Scannvorgänge und die Verarbeitung von Einstellungen.

26 Taste **[Leiser Druck]**: Niedrigere Druckgeschwindigkeit für leisere Verarbeitung.

27 Taste **[Authentifizierung/Abmelden]**: Ruft die Benutzeranmeldung auf oder meldet einen Benutzer vom System ab.

28 Taste **[Energiesparen]**: Versetzt das System in den Ruhemodus. Aktiviert das System aus dem Ruhemodus.

29 Programmtasten: Dienen zum Aufruf oder Speichern von Programmen.

30 Taste **[Zurücks.]**: Stellt die Standardeinstellungen wieder her.

31 Taste **[Löschen]**: Löscht eingegebene Zahlen und Buchstaben.

# Bedienung

Dieser Abschnitt beschreibt die Einstellungsmenüs in der Anzeige.

## Menüs und Konfigurationseinstellungen anzeigen

Wählen Sie die Taste **[Systemmenü/Zähler]** oder **[Funktionsmenü]**, um die Menüeinstellungen aufzurufen. Wählen Sie die Taste **[▲]**, die Taste **[▼]**, die Taste **[◀]**, die Taste **[▶]**, die Taste **[OK]** oder die Taste **[Zurück]**, um ein Menü auszuwählen und Einstellungen vorzunehmen.

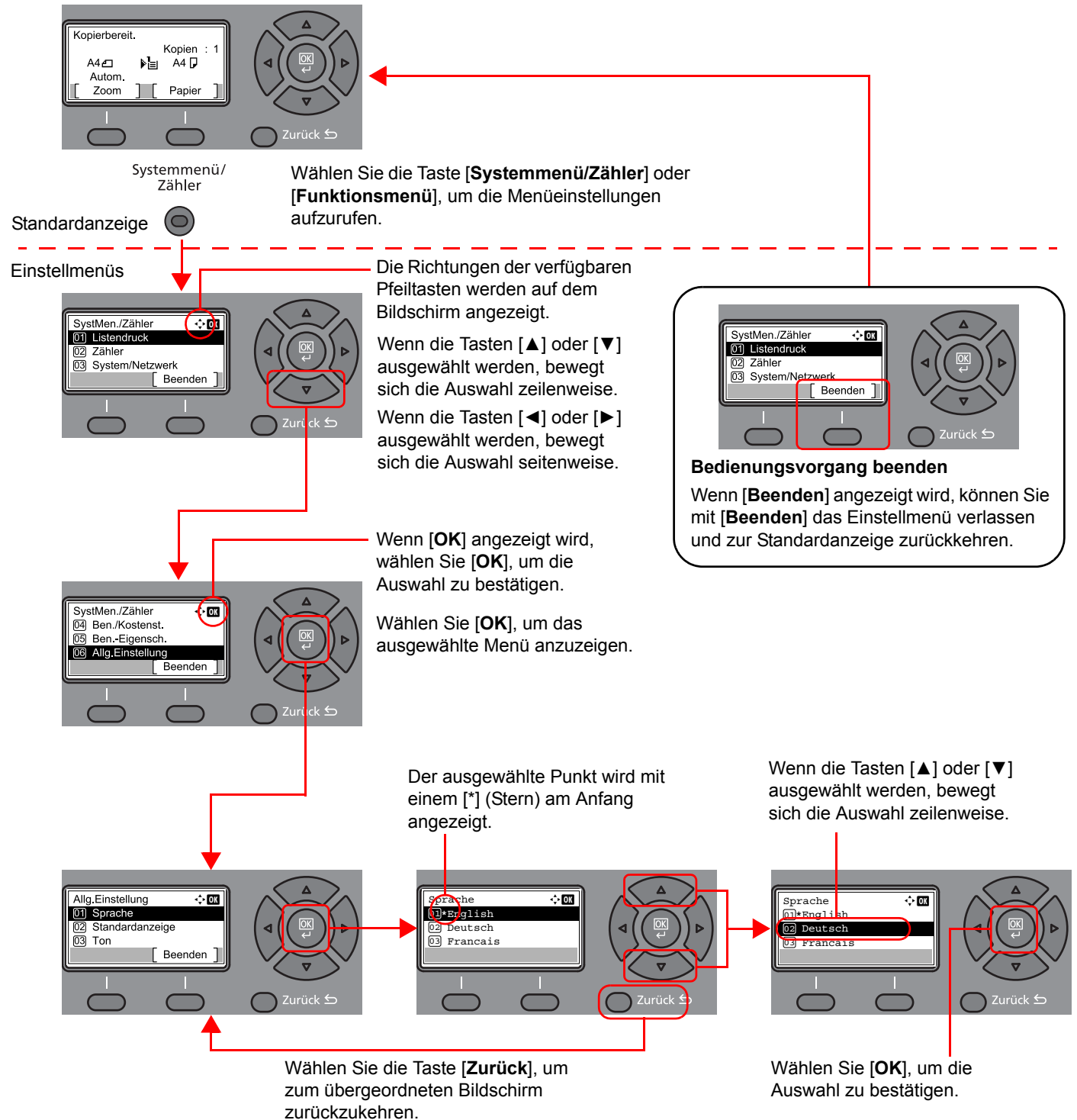

# Eingabe von Datum und Uhrzeit

Geben Sie das aktuelle Datum und die Uhrzeit ein.

Beim Versenden eines Faxes werden Datum und Uhrzeit in der Sendekopfzeile gedruckt. Stellen Sie das Datum, die Uhrzeit und die Abweichung von der GMT-Zeit der Region ein, in der das Gerät benutzt wird.

## HINWEIS

Achten Sie darauf, den Zeitunterschied vor dem Einstellen von Datum und Uhrzeit festzulegen.

Falls das Fenster für die Eingabe des Login-Namens erscheint, melden Sie sich an wie in der *Bedienungsanleitung* des Geräts beschrieben und geben den Login-Namen und das Passwort für den Administrator ein.

Die Werkseinstellungen für Login-Namen und Passwort lauten:

Modell	Login-Benutzername	Login-Passwort
ECOSYS M2635dn/ECOSYS M2635dw	3500	3500
ECOSYS M2540dn/ECOSYS M2540dw	4000	4000

## 1 Anzeige aufrufen.

Taste [**S**ystemmenü/Zähler] > Taste [**▲**] [**▼**] > [**Allg.Einstellung**] > Taste [**OK**] > Taste [**▲**] [**▼**] > [**Datumseinstell.**] > Taste [**OK**]

## 2 Einstellungen konfigurieren.

Taste [**▲**] [**▼**] > [**Zeitzone**] > Taste [**OK**] > Zeitzone wählen > Taste [**OK**] > Taste [**▲**] [**▼**] > [**Datum/Zeit**] > Taste [**OK**] > Datum/Zeit einstellen > Taste [**OK**] > Taste [**▲**] [**▼**] > [**Datumsformat**] > Taste [**OK**] > Datumsformat auswählen > Taste [**OK**]

Menüpunkt	Beschreibung
<b>Zeitzone</b>	Geben Sie die Zeitdifferenz ein. Wählen Sie den am nächsten gelegenen Standort aus der Liste aus. Falls Sie eine Region auswählen, in der Sommerzeit angewendet wird, müssen Sie die Sommerzeit einstellen.
<b>Datum/Zeit</b>	Hier stellen Sie das Datum und die Uhrzeit des Standorts des Geräts ein. Wenn Sie "Als E-Mail senden" verwenden, enthält der Kopf das Datum und die Uhrzeit, die Sie hier einstellen. <b>Mögliche Werte:</b> Jahr (2000 bis 2037), Monat (1 bis 12), Tag (1 bis 31), Stunde (00 bis 23), Minuten (00 bis 59), Sekunden (00 bis 59)
<b>Datumsformat</b>	Legen Sie fest, in welchem Format die Datumsangaben angezeigt werden sollen. Das Jahr wird in westlicher Schreibweise angezeigt. <b>Mögliche Werte:</b> MM/TT/JJJJ, TT/MM/JJJJ, JJJJ/MM/TT

## HINWEIS

Wählen Sie die Taste [**▲**] oder [**▼**], um eine Zahl einzugeben.

Mit den Tasten [**◀**] oder [**▶**] können Sie die eingegebene Position, die hervorgehoben ist, bewegen.

# Sendekennung eingeben

Speichern Sie die lokalen FAX-Informationen wie unten beschrieben.

## TTI (Transmit Terminal Identification - Sendekopfzeile)

Aktivieren Sie den Druck der Sendekopfzeile auf der Gegenseite als Standard.

### 1 Anzeige aufrufen.

Taste [**Systemmenü/Zähler**] > Taste [**▲**] [**▼**] > [**FAX**] > Taste [**OK**] > Taste [**▲**] [**▼**] > [**Übertragung**] > Taste [**OK**] > Taste [**▲**] [**▼**] > [**TTI**] > Taste [**OK**]

### 2 Sendekopfzeile einstellen.

- 1 Wählen Sie entweder die gewünschte Druckposition oder [**Aus**], wenn Sie die Information nicht drucken möchten.
- 2 Bestätigen Sie mit [**OK**].

## Lokaler Faxname

Speichern Sie den lokalen Faxnamen, damit dieser beim Empfänger auf dem Ausdruck erscheint.

### 1 Anzeige aufrufen.

Taste [**Systemmenü/Zähler**] > Taste [**▲**] [**▼**] > [**FAX**] > Taste [**OK**] > Taste [**▲**] [**▼**] > [**Übertragung**] > Taste [**OK**] > Taste [**▲**] [**▼**] > [**Lokaler Faxname**] > Taste [**OK**]

### 2 Lokalen Faxnamen eingeben.

- 1 Geben Sie den lokalen Faxnamen ein.



#### HINWEIS

Bis zu 32 Zeichen können eingegeben werden.

Für weitere Hinweise zur Zeicheneingabe siehe auch

➔ [Zeicheneingabe \(Seite 10-2\)](#)

- 2 Bestätigen Sie mit [**OK**].

## Lokale FAX-ID

Geben Sie die lokale FAX-ID nur in Sonderfällen ein. Wenn Sie diese Funktion aktivieren, schränken Sie die Gegenstellen ein, mit denen Sie kommunizieren können. Die lokale FAX-ID wird für die Übertragungsbeschränkung verwendet. Geben Sie im Normalfall nichts ein. Für weitere Hinweise zur lokalen FAX-ID siehe auch

➔ [Sendebeschränkungen \(Seite 8-11\)](#)

### 1 Anzeige aufrufen.

Taste [**Systemmenü/Zähler**] > Taste [**▲**] [**▼**] > [**FAX**] > Taste [**OK**] > Taste [**▲**] [**▼**] > [**Übertragung**] > Taste [**OK**] > Taste [**▲**] [**▼**] > [**Lokale FAX-ID**] > Taste [**OK**]

### 2 Lokale FAX-ID eingeben.

1 Geben Sie die lokale FAX-ID ein.



#### HINWEIS

Bis zu vier Zeichen können eingegeben werden.

Zur Eingabe einer Nummer können Sie die Tasten [**▲**] oder [**▼**] oder die Zifferntasten verwenden.

2 Bestätigen Sie mit [**OK**].

## Lokale FAX-Kennung

Speichern Sie Ihre lokale FAX-Kennung, damit diese beim Empfänger auf dem Ausdruck erscheint.

### 1 Anzeige aufrufen.

Taste [**Systemmenü/Zähler**] > Taste [**▲**] [**▼**] > [**FAX**] > Taste [**OK**] > Taste [**▲**] [**▼**] > [**Übertragung**] > Taste [**OK**] > Taste [**▲**] [**▼**] > [**Lok. FAX-Kennung**] > Taste [**OK**]

### 2 Lokale FAX-Kennung eingeben.

1 Geben Sie die lokale FAX-Kennung ein.



#### HINWEIS

Bis zu 20 Zeichen können für die lokale FAX-Kennung verwendet werden.

Verwenden Sie die Zifferntasten zur Eingabe der Nummer.

Wählen Sie die Symbole [**\*/.**] auf den Zifferntasten, um das Symbol "+" einzugeben.

2 Bestätigen Sie mit [**OK**].

## Fax Wahlmodus

Wählen Sie die Wahlmethode, je nach Telefonleitung.



### HINWEIS

Diese Einstellung steht nicht in allen Ländern zur Verfügung.

#### 1 Anzeige aufrufen.

Taste [**Systemmenü/Zähler**] > Taste [**▲**] [**▼**] > [**FAX**] > Taste [**OK**] > Taste [**▲**] [**▼**] > [**Übertragung**] > Taste [**OK**] > Taste [**▲**] [**▼**] > [**Fax Wahlmodus**] > Taste [**OK**]

#### 2 Fax Wahlmodus einstellen.

[**Tonwahl (DTMF)**] oder [**Pulswahl(10pps)**] > Taste [**OK**]

## ECM Senden

Legt fest, ob ECM bei Sendungen benutzt werden soll. ECM ist eine Kommunikationsart, die von der ITU-T (International Telecommunication Union) festgelegt wurde und die erneute Übertragung bei Auftritt eines Fehlers ermöglicht. FAX-Geräte, die mit ECM ausgerüstet sind, überprüfen während der Kommunikation, ob Fehler aufgrund von Leitungsgeräuschen aufgetreten sind, und verhindern die fehlerhafte Darstellung des Bilds.



### HINWEIS

Wird eine Leitung mit hohen Störgeräuschen verwendet, kann die Übertragung ein wenig länger als bei der Auswahl [**Aus**] dauern.

#### 1 Anzeige aufrufen.

Taste [**Systemmenü/Zähler**] > Taste [**▲**] [**▼**] > [**FAX**] > Taste [**OK**] > Taste [**▲**] [**▼**] > [**Übertragung**] > Taste [**OK**] > Taste [**▲**] [**▼**] > [**ECM Senden**] > Taste [**OK**]

#### 2 Einstellungen konfigurieren.

[**Ein**] oder [**Aus**] > Taste [**OK**]

## Startgeschwindigkeit Sendung

Legt die Anfangsgeschwindigkeit der Übertragung fest. Bei schlechten Übertragungsbedingungen kann die korrekte Übertragung erschwert sein. In diesem Fall ist die Wahl einer geringeren Anfangsgeschwindigkeit zu empfehlen.



### HINWEIS

Im Normalfall sollten die Standardeinstellungen benutzt werden.

#### 1 Anzeige aufrufen.

Taste [**Systemmenü/Zähler**] > Taste [**▲**] [**▼**] > [**FAX**] > Taste [**OK**] > Taste [**▲**] [**▼**] > [**Übertragung**] > Taste [**OK**] > Taste [**▲**] [**▼**] > [**SendStartgesch.**] > Taste [**OK**]

#### 2 Einstellungen konfigurieren.

[**9600Bit/s**], [**14400Bit/s**] oder [**33600Bit/s**] > Taste [**OK**]



## Einstellung für Nebenstellenanlage (Nur Europa)

Wenn dieses Gerät in einer Umgebung verwendet wird, in der eine Nebenstellenanlage zum Anschluss mehrerer Telefone für den Geschäftseinsatz installiert ist, führen Sie für den Nebenstellenanschluss folgende Einstellung durch.

 **HINWEIS**  
 Bevor dieses Gerät an eine Nebenstellenanlage angeschlossen wird, ist es empfehlenswert, die Firma zu kontaktieren, die die Nebenstellenanlage installiert hat, um den Anschluss dieses Geräts vornehmen zu lassen. Beachten Sie, dass in einer Umgebung, in der dieses Gerät an eine Nebenstellenanlage angeschlossen wird, kein korrekter Betrieb garantiert werden kann, weil die Funktionen dieses Geräts eingeschränkt sein können.

Menüpunkt	Einstellung	Beschreibung
Anschluss wählen	PSTN	Hauptanschluss. Verwenden Sie diese Einstellung, wenn Sie dieses Gerät an ein öffentliches Telefonnetz (Standard) anschließen.
	PBX	Nebenstelle. Verwenden Sie diese Einstellung, wenn Sie dieses Gerät an eine Nebenstellenanlage anschließen.
Wähl Nr. zu PSTN	0-9 00-99	Stellen Sie eine Nummer für den Zugang zu einer Amtsleitung ein. Wenden Sie sich bezüglich der Nummer an den Administrator der Nebenstellenanlage.

# Speichern von Zielen im Adressbuch

Sie können häufig verwendete Ziele im Adressbuch eingeben oder auf Zielwahltasten legen. Die gespeicherten Ziele können geändert werden. Als Ziele stehen "Als E-Mail senden", "In Ordner senden" und "FAX-Übertragung" zur Verfügung.



## HINWEIS

Sie können das Adressbuch auch im Command Center RX bearbeiten und speichern.

➔ [Bedienungsanleitung des Geräts](#)

## Ziel im Adressbuch speichern

Sie können ein neues Ziel im Adressbuch speichern. Zwei Arten stehen zur Verfügung: Kontakte und Gruppen. Wenn Sie eine Gruppe hinzufügen, geben Sie den Gruppennamen ein und wählen Sie Gruppenmitglieder aus dem Adressbuch aus.



## HINWEIS

Wenn die Benutzerverwaltung aktiviert ist, können Sie Ziele im Adressbuch nur ändern, nachdem Sie sich als Administrator angemeldet haben.

## Kontakt hinzufügen

Maximal 200 Kontakte können gespeichert werden. Zielname, FAX-Nummer, Kommunikation über Subadresse, Verschlüsselung, Anfangsgeschwindigkeit für die Übertragung und ECM-Kommunikation können für jedes Ziel gespeichert werden.

### 1 Anzeige aufrufen.

Taste [**Systemmenü/Zähler**] > Taste [**▲**] [**▼**] > [**Ziel bearbeiten**] > Taste [**OK**] > Taste [**▲**] [**▼**] > [**Adressbuch**] > Taste [**OK**]

### 2 Ziel hinzufügen.

[**Menü**] > Taste [**▲**] [**▼**] > [**Adresse zufügen**] > Taste [**OK**]

### 3 Speicherart wählen.

Taste [**▲**] [**▼**] > [**Kontakt**] > Taste [**OK**]

### 4 Kontaktnamen eingeben.

1 Taste [**◀**] [**▶**] > [**Kontaktname**] > [**Bearbeiten**]

2 Geben Sie den Zielnamen ein.



## HINWEIS

Bis zu 32 Zeichen können eingegeben werden.

Für weitere Hinweise zur Zeicheneingabe siehe auch

➔ [Zeicheneingabe \(Seite 10-2\)](#)

3 Bestätigen Sie mit [**OK**].

## 5 FAX-Nummer eingeben.

- 1 Taste [**◀**] [**▶**] > [**FAX-Nr.**] > [**Bearbeiten**]
- 2 Geben Sie die FAX-Nummer ein.

### HINWEIS

Bis zu 32 Zeichen können eingegeben werden.

Geben Sie die FAX-Nummer über Zifferntasten ein.

Wenn Sie die Taste [**Ziel erneut wählen/Pause**] wählen, wird beim Wählen eine Pause von rund drei Sekunden eingefügt. Beispiel: Wenn Sie die Gegenstelle über eine Telefonzentrale anwählen, können Sie diese Pause einfügen, nachdem Sie mit einer Vorwahl eine Amtsleitung geholt haben.

## 6 Übertragungseinstellungen festlegen.

Kommunikation über Subadresse, Verschlüsselung, Anfangsgeschwindigkeit für die Übertragung und ECM-Kommunikation können festgelegt werden.

- 1 Wählen Sie [**Detail**].
- 2 Wählen Sie den zu ändernden Eintrag und dann [**Bearbeiten**] oder [**Ändern**].

Menüpunkt	Beschreibung
Subadresse	Ermöglicht die Übertragung mit Subadresse. ➔ <a href="#">Subadressen-Übertragung (Seite 5-16)</a>
Verschlüs.Send.	Hier nehmen Sie Einstellungen vor, wenn Sie Daten verschlüsselt versenden. ➔ <a href="#">Verschlüsselte Übertragung verwenden (Seite 5-26)</a>
SendStartgesch.	Hier können Sie die Startgeschwindigkeit für die Übertragung ändern. Sie können eine Geschwindigkeit von 33600 Bit/s, 14400 Bit/s und 9600 Bit/s wählen.   <b>HINWEIS</b> Im Normalfall wählen Sie die Standardwerte.
ECM	ECM ist eine Kommunikationsart, die von der ITU-T (International Telecommunication Union) festgelegt wurde und die erneute Übertragung bei Auftritt eines Fehlers ermöglicht. FAX-Geräte, die mit ECM ausgerüstet sind, überprüfen während der Kommunikation, ob Fehler aufgrund von Leitungsgeräuschen aufgetreten sind, und verhindern die fehlerhafte Darstellung des Bilds.

- 3 Taste [**OK**] > Taste [**OK**]

## 7 Adressnummer eingeben.

- 1 Taste [**◀**] [**▶**] > [**Adressnummer**] > [**Bearbeiten**]

- 2 Geben Sie die Adressnummer ein.

 **HINWEIS**

Sie können einen Wert zwischen 1 und 250 eingeben.

Zur Eingabe einer Nummer können Sie die Tasten [▲] oder [▼] oder die Zifferntasten verwenden.

Die Adressnummer ist eine Kennung für ein Ziel. Sie können jede verfügbare Zahl für Gruppen wählen.

Wenn Sie eine Adressnummer angeben, die bereits verwendet wird, erscheint eine Fehlermeldung, sobald Sie mit [OK] bestätigen, und die Nummer kann nicht gespeichert werden.

- 3 Bestätigen Sie mit [OK].

## 8 Ziel speichern.

Bestätigen Sie mit [OK].

[Fertig.] wird angezeigt und das Ziel ist gespeichert.

## Gruppe hinzufügen

Sie können Kontakte in Gruppen zusammenfassen. Die in einer Gruppe zusammengefassten Ziele können auf einmal hinzugefügt werden. Sie können bis zu 50 Gruppen in das Adressbuch einfügen.

Bevor Sie einem Adressbuch eine Gruppe hinzufügen, müssen die Kontakte in dieser Gruppe eingegeben werden.

 **HINWEIS**

Wenn die Benutzerverwaltung aktiviert ist, können Sie Ziele im Adressbuch nur ändern, nachdem Sie sich als Administrator angemeldet haben.

### 1 Anzeige aufrufen.

Taste [Systemmenü/Zähler] > Taste [▲] [▼] > [Ziel bearbeiten] > Taste [OK] > Taste [▲] [▼] > [Adressbuch] > Taste [OK]

### 2 Neues Ziel hinzufügen.

[Menü] > Taste [▲] [▼] > [Adresse zufügen] > Taste [OK]

### 3 Speicherart wählen.

Taste [▲] [▼] > [Gruppe] > Taste [OK]

### 4 Gruppennamen eingeben.

1 Taste [◀] [▶] > [Gruppenname] > [Bearbeiten]

2 Geben Sie den Gruppennamen ein.

 **HINWEIS**

Bis zu 32 Zeichen können eingegeben werden.

Für weitere Hinweise zur Zeicheneingabe siehe auch

➔ [Zeicheneingabe \(Seite 10-2\)](#)

- 3 Bestätigen Sie mit [OK].

## 5 Gruppenmitglieder (Ziele) auswählen.

- 1 Taste [**◀**] [**▶**] > [**Gruppenmitglied**] > [**Bearbeiten**] > [**Menü**] > Taste [**▲**] [**▼**] > [**Mitglied zufügen**] > Taste [**OK**]
- 2 Wählen Sie das Mitglied, das Sie hinzufügen möchten > Taste [**OK**]  
Die FAX-Nummer und die Adresse des gewählten Mitglieds werden angezeigt.



### HINWEIS

Wenn Sie Informationen zum Ziel prüfen möchten, wählen Sie [**Menü**] > [**Detail**] > Taste [**OK**].

- 3 Bestätigen Sie mit [**OK**].  
Das ausgewählte Mitglied wurde zu Gruppenmitglied hinzugefügt.  
Sie können weitere Mitglieder hinzufügen, indem Sie die Schritte 5-1 bis 5-3 wiederholen.

## 6 Mitglieder löschen.

- 1 Wählen Sie das Mitglied, das Sie löschen möchten.
- 2 [**Menü**] > Taste [**▲**] [**▼**] > [**Löschen**] > Taste [**OK**] > [**Ja**]  
Das ausgewählte Mitglied wurde aus Gruppenmitglied gelöscht.

## 7 Gespeichertes Mitglied bestätigen.

Wählen Sie die Taste [**Zurück**], wenn alle Mitglieder gespeichert sind.

## 8 Adressnummer eingeben.

- 1 Taste [**◀**] [**▶**] > [**Adressnummer**] > [**Bearbeiten**]
- 2 Geben Sie die Adressnummer ein.



### HINWEIS

Sie können einen Wert zwischen 1 und 250 eingeben.

Zur Eingabe einer Nummer können Sie die Tasten [**▲**] oder [**▼**] oder die Zifferntasten verwenden.

Die Adressnummer ist eine Kennung für ein Ziel. Sie können jede verfügbare Zahl für Gruppen wählen.

Wenn Sie eine Adressnummer angeben, die bereits verwendet wird, erscheint eine Fehlermeldung, sobald Sie mit [**OK**] bestätigen, und die Nummer kann nicht gespeichert werden.

## 9 Gruppe speichern.

Bestätigen Sie mit [**OK**].  
[**Fertig.**] wird angezeigt und die Gruppe ist gespeichert.

## Adressbucheinträge bearbeiten oder löschen

Im Adressbuch gespeicherte Ziele (Kontakte) können bearbeitet oder gelöscht werden.

### Adressbuch bearbeiten

#### 1 Anzeige aufrufen.

- 1 Taste [**Systemmenü/Zähler**] > Taste [**▲**] [**▼**] > [**Ziel bearbeiten**] > Taste [**OK**] > Taste [**▲**] [**▼**] > [**Adressbuch**] > Taste [**OK**]
- 2 Wählen Sie das Ziel (Kontakte) oder die Gruppe, die Sie bearbeiten möchten, und bestätigen Sie mit [**OK**].

#### 2 Ziel bearbeiten.

- 1 Wählen Sie den Punkt, den Sie ändern möchten.
- 2 Wählen Sie [**Bearbeiten**].
  - ➔ [Kontakt hinzufügen \(Seite 2-12\)](#)  
[Gruppe hinzufügen \(Seite 2-14\)](#)
- 3 Nachdem Sie alle Änderungen vorgenommen haben, bestätigen Sie mit [**OK**] > [**Ja**]

### Kontakt oder Gruppe löschen

#### 1 Anzeige aufrufen.

- 1 Taste [**Systemmenü/Zähler**] > Taste [**▲**] [**▼**] > [**Ziel bearbeiten**] > Taste [**OK**] > Taste [**▲**] [**▼**] > [**Adressbuch**] > Taste [**OK**]

#### 2 Ziel löschen.

- 1 Wählen Sie das Ziel oder die Gruppe, die gelöscht werden soll.
- 2 [**Menü**] > Taste [**▲**] [**▼**] > [**Löschen**] > Taste [**OK**] > [**Ja**]

## Adressliste drucken

Die im Adressbuch gespeicherten Daten können ausgedruckt werden.

Die Liste kann nach Namen (Index) oder Adressnummern sortiert werden.

### 1 Anzeige aufrufen.

Taste [**Systemmenü/Zähler**] > Taste [**▲**] [**▼**] > [**Ziel bearbeiten**] > Taste [**OK**] > Taste [**▲**] [**▼**] > [**Listendruck**] > Taste [**OK**]

### 2 Ausdrucken.

[**Liste FAX (Index)**] oder [**Liste FAX (Nr.)**] > Taste [**OK**] > [**Ja**]

Die Liste wird gedruckt.

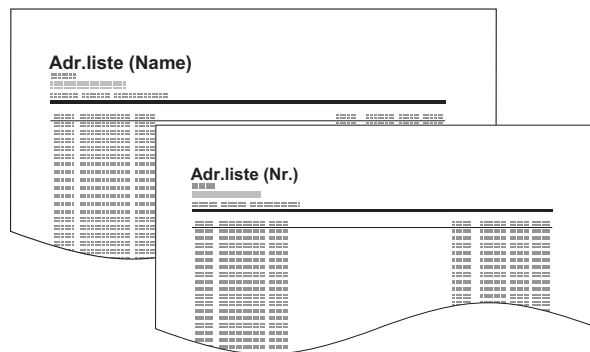

## Ziel auf einer Zielwahltaste speichern

### Ziel hinzufügen

Sie können ein neues Ziel (Kontakt oder Gruppe) hinzufügen. Bis zu 22 Ziele können gespeichert werden. Speichern Sie FAX-Ziele in der FAX-Anzeige.

Zum Speichern auf einer Zielwahltaste muss sich das Ziel im Adressbuch befinden. Daher speichern Sie zuerst ein Ziel ab.



#### HINWEIS

Die Nummern 1 bis 11 sind die Zielwahltasten, wenn die **[Umschaltsperr]** ausgeschaltet ist. Wählen Sie **[Umschaltsperr]** an, wird die **[Umschaltsperr]** eingeschaltet; die Nummern 12 bis 22 sind dann die Zielwahltasten.

### 1 Zielwahltaste speichern.

- 1 Wählen Sie eine Zielwahltaste. Halten Sie diese ca. 2 Sekunden (oder länger) gedrückt.

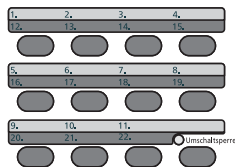

- 2 Wählen Sie eine Tastennummer und bestätigen Sie mit **[OK]**.  
Wenn Sie eine nicht belegte Zielwahltaste wählen, erscheint das Adressbuch. Gehen Sie zum nächsten Schritt.  
Wenn Sie eine belegte Zielwahltaste wählen, erscheint die Anzeige zur Bearbeitung der Tastenbelegung. Sie können eine weitere Tastennummer wählen oder die Zielwahltaste bearbeiten oder löschen.  
Für weitere Hinweise zum Bearbeiten und Löschen der Zielwahltasten siehe auch

➔ [Zielwahltasten bearbeiten und löschen \(Seite 2-19\)](#)

### 2 Ziel wählen.

- 1 Wählen Sie das Ziel (Kontakt oder Gruppe), das Sie einer Zielwahltaste zuweisen möchten, aus dem Adressbuch und bestätigen Sie mit **[OK]**.  
Die FAX-Nummer und die Adresse des ausgewählten Ziels werden angezeigt.



#### HINWEIS

Wählen Sie **[Menü]** und dann **[Suchen (Name)]**, um nach einem Namen zu suchen.

- 2 Bestätigen Sie mit **[OK]**.  
**[Gespeichert.]** wird angezeigt und die Zielwahltaste ist gespeichert.



## Zielwahltasten bearbeiten und löschen

Gespeicherte Zielwahlen können bearbeitet oder gelöscht werden.

### 1 Zielwahltaste zum Bearbeiten oder Löschen auswählen.

- 1 Halten Sie die Zielwahltaste, die Sie bearbeiten oder löschen möchten, für 2 Sekunden (oder länger).

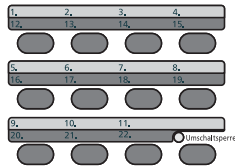

- 2 Wählen Sie eine Tastennummer und bestätigen Sie mit **[OK]**.  
Wenn Sie eine belegte Zielwahltaste wählen, erscheint die Anzeige zur Bearbeitung der Tastenbelegung. Gehen Sie zum nächsten Schritt.  
Wenn Sie eine nicht belegte Zielwahltaste wählen, erscheint das Adressbuch. Wählen Sie das Ziel aus dem Adressbuch, um die Zielwahltaste zu belegen.  
Für weitere Hinweise zum Speichern der Zielwahltasten siehe auch

➔ [Ziel hinzufügen \(Seite 2-18\)](#)

### 2 Ziel löschen oder bearbeiten.

#### Zum Prüfen des gespeicherten Ziels

- 1 Taste **[▲]** **[▼]** > **[Detail]** > Taste **[OK]**  
Der Name des Ziels wird angezeigt.
- 2 Bestätigen Sie mit **[OK]**.

#### Zum Ändern des Ziels

- 1 Taste **[▲]** **[▼]** > **[Bearbeiten]** > Taste **[OK]**
- 2 Wählen Sie das neue Ziel.



#### HINWEIS

Wenn Sie Informationen zum Ziel prüfen möchten, wählen Sie **[Menü]** > **[Detail]** und bestätigen Sie mit **[OK]**.

- 3 Bestätigen Sie mit **[OK]**.  
Die FAX-Nummer und die Adresse des ausgewählten Ziels werden angezeigt.
- 4 Bestätigen Sie mit **[OK]**.  
**[Gespeichert.]** wird angezeigt und das Ziel ist geändert.

#### Zum Löschen des gespeicherten Inhalts

Taste **[▲]** **[▼]** > **[Löschen]** > Taste **[OK]** > **[Ja]**  
**[Fertig.]** wird angezeigt und die Zielwahltaste ist nicht mehr gespeichert.

# 3 Faxe versenden

In diesem Kapitel werden folgende Themen behandelt:

Grundsätzliche Vorgehensweise .....	3-2
Wiederwahl .....	3-3
Ziele prüfen und bearbeiten .....	3-4
Sendestatus prüfen .....	3-5
Abbruch einer Speicherübertragung während des Einlesens .....	3-5
Abbruch einer Speicherübertragung während der Übertragung .....	3-6
Abbruch einer Übertragung während der Übertragung .....	3-6
Direkte Eingabe von Zielen .....	3-7
Ziel mit den Zifferntasten eingeben .....	3-7
Ziel aus dem Adressbuch wählen .....	3-9
Wahl mit Zielwahltaste .....	3-10
Rundsendung .....	3-11
Anmelden/Abmelden .....	3-13
Anmelden bei aktivierter Benutzerverwaltung .....	3-13
Anmelden, wenn die Kostenstellenverwaltung aktiviert ist .....	3-14
Einstellmöglichkeiten für FAX-Übertragungen .....	3-15
Originalformat .....	3-16
Originalvorlage .....	3-16
FAX Auflösung .....	3-16
Originalausrichtung .....	3-17
Mehrfach-Scan .....	3-17
Dateinameneingabe .....	3-17
Auftragsende Nachricht .....	3-18
FAX spätere Übertragung .....	3-19
Abbruch einer zeitversetzten Übertragung .....	3-20
Sofortige Übertragung .....	3-20
FAX-Direktübertragung .....	3-20
Abbruch einer Direktübertragung .....	3-20
FAX-Sendebericht .....	3-21
Helligkeit .....	3-21
Duplex (Nur bei Modellen mit Duplex-Scan) .....	3-21
Manuelles Senden .....	3-22
Nächste Sendung vorbereiten .....	3-23
Sendeunterbrechung .....	3-24
Kettenwahl verwenden .....	3-25
Programme benutzen .....	3-27

# Grundsätzliche Vorgehensweise

## 1 Taste [FAX] wählen.

Die Grundanzeige zum Senden von Faxen erscheint.

## 2 Originale einlegen.

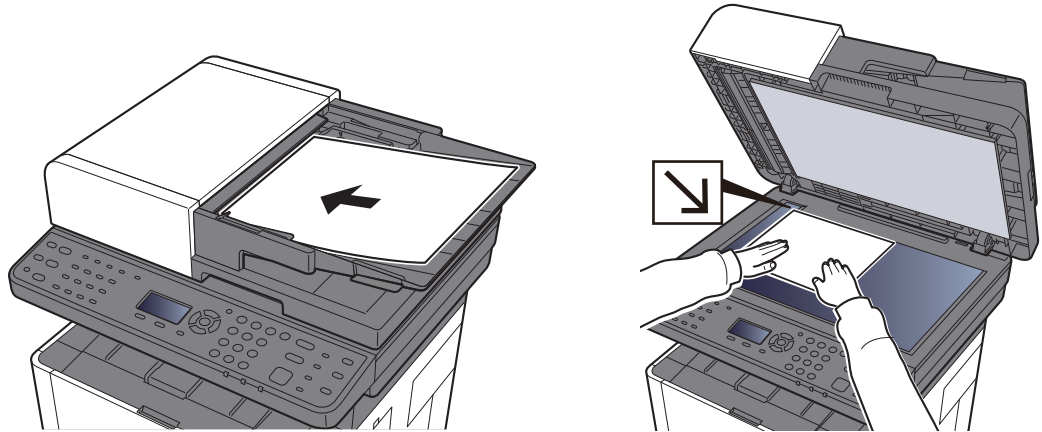

Zum korrekten Anlegen von Originalen siehe auch

➔ [Bedienungsanleitung des Geräts](#)

## 3 Übertragungsmethode auswählen.

Zwei Übertragungsmethoden werden angeboten: Speicherübertragung und Direktübertragung.

**Speicherübertragung:** Das Original wird vor der Übertragung in den Speicher eingelesen. Standardmäßig wird die Speicherübertragung gewählt.

**Direktübertragung:** Das Ziel wird gewählt und die Kommunikation beginnt, bevor das Original eingelesen wird.

➔ [FAX-Direktübertragung \(Seite 3-20\)](#)

## 4 Das Ziel angeben.

Wählen Sie ein Ziel aus.

➔ [Direkte Eingabe von Zielen \(Seite 3-7\)](#)

## 5 Funktion wählen.

Wählen Sie die Taste [**Funktionsmenü**] und stellen Sie die verfügbaren Übertragungsfunktionen ein.

➔ [Einstellmöglichkeiten für FAX-Übertragungen \(Seite 3-15\)](#)

## 6 Sendevorgang starten.

Wählen Sie die Taste **[Start]**.

Sobald die Vorlage eingelesen ist, startet die Übertragung.

### Bei Verwendung des Vorlageneinzugs

Nachdem die Originale in den Vorlageneinzug gelegt und in den Speicher eingelesen wurden, wird die Gegenstelle angewählt.

### Bei Verwendung des Vorlagenglases

Nachdem die Originale auf das Vorlagenglas gelegt und in den Speicher eingelesen wurden, wird die Gegenstelle angewählt.



#### HINWEIS

Wenn "Mehrfach-Scan" eingestellt ist, können Sie die nächsten Originale ohne Unterbrechung einlesen, nachdem ein Original vom Vorlagenglas in den Speicher eingelesen wurde. Wenn eine Seite eingescannt wurde, setzen Sie den Scan fort. Nachdem alle Originale in den Speicher eingelesen wurden, wird die Gegenstelle angewählt.

➔ [Mehrfach-Scan \(Seite 3-17\)](#)

## Wiederwahl

Bei der Wiederwahl wird die zuletzt gewählte Nummer nochmals gewählt.

Benutzen Sie diese Funktion, wenn die Gegenstelle beim FAX-Versand nicht antwortet. Wenn Sie ein Fax an dieselbe Gegenstelle senden möchten, wählen Sie die Taste **[Ziel erneut wählen/Pause]**, um die Gegenstelle anzurufen, die Sie zum letzten Mal aus der Zielliste angerufen haben.

### 1 Taste **[FAX]** > Taste **[Ziel erneut wählen/Pause]**

### 2 Taste **[Start]** wählen.

Die Übertragung beginnt.



#### HINWEIS

Die Wahlwiederholung wird unter folgenden Bedingungen gelöscht.

- Wenn Sie das Gerät ausschalten
- Wenn Sie den nächsten Sendevorgang durchführen (wird durch neue Informationen überschrieben)
- Wenn Sie sich vom System abmelden

## Ziele prüfen und bearbeiten

Bei Bedarf können Sie ein Ziel überprüfen und bearbeiten.

### 1 Taste [FAX] > Taste [Ziel bestätigen/hinzufügen]

### 2 Ziel prüfen.

- 1 Wählen Sie das Ziel, das Sie prüfen möchten, und bestätigen Sie mit [OK].
- 2 Taste [▲] [▼] > [Detail/Bearb.] > Taste [OK]  
Informationen über das Ziel werden angezeigt.



#### HINWEIS

Wenn Sie Informationen zum Ziel prüfen möchten, wählen Sie [Detail].

- 3 Wenn die Prüfung des Ziels abgeschlossen ist, bestätigen Sie mit [OK].

### 3 FAX-Nummer ändern.

- 1 Wählen Sie das Ziel, für das Sie die FAX-Nummer ändern möchten, und bestätigen Sie mit [OK].
- 2 Taste [▲] [▼] > [Detail/Bearb.] > Taste [OK]
- 3 Geben Sie die FAX-Nummer erneut über die Zifferntasten ein.



#### HINWEIS

Für weitere Informationen zur Bearbeitung eines Ziels, das im Adressbuch oder auf einer Zielwahltaste gespeichert ist, siehe auch

- ➔ [Adressbucheinträge bearbeiten oder löschen \(Seite 2-16\)](#)
- [Zielwahltasten bearbeiten und löschen \(Seite 2-19\)](#)

- 4 Bestätigen Sie mit [OK].

### 4 Ziel hinzufügen (bei Eingabe der FAX-Nummer über die Zifferntasten).

- 1 Wählen Sie [Zufügen].
- 2 Geben Sie die FAX-Nummer der Gegenstelle über die Zifferntasten ein.



#### HINWEIS

Für weitere Informationen zur Eingabe der FAX-Nummer über die Zifferntasten siehe auch

- ➔ [Ziel mit den Zifferntasten eingeben \(Seite 3-7\)](#)

- 3 Bestätigen Sie mit [OK].

## 5 Ziel löschen.

- 1 Wählen Sie das Ziel, das Sie löschen möchten, und bestätigen Sie mit **[OK]**.
- 2 **[Löschen]** > Taste **[OK]** > **[Ja]**  
**[Fertig.]** wird angezeigt und das Ziel ist gelöscht.

## 6 Den Vorgang beenden.

Wählen Sie **[Beenden]**.

## Sendestatus prüfen

### 1 Taste **[Status/Druckabbr.]** wählen.

### 2 Sendestatus anzeigen.

Taste **[▲]** **[▼]** > **[Sendestatus]** > Taste **[OK]**  
Der Sendestatus wird angezeigt.

### 3 Details der Übertragung prüfen.

- 1 Den zu prüfenden Auftrag wählen.
- 2 **[Menü]** > Taste **[▲]** **[▼]** > **[Detail]** > Taste **[OK]**
- 3 Prüfen Sie die Details eines Auftrags.
- 4 Wenn die Prüfung des Auftrags abgeschlossen ist, bestätigen Sie mit **[OK]**.

## Abbruch einer Speicherübertragung während des Einlesens

### 1 Die Taste **[Stopp]** wählen.

Um während einer Speicherübertragung das Einlesen der Originale abubrechen, wählen Sie die Taste **[Stopp]**.  
Das Einlesen der Originale wird abgebrochen und die Originale werden ausgeworfen. Wenn Originale im Vorlageneinzug verbleiben, entnehmen Sie sie dem Ausgabefach.

## Abbruch einer Speicherübertragung während der Übertragung

### HINWEIS

Auch wenn die Übertragung abgebrochen wurde, besteht die Möglichkeit, dass schon eingescannte Seiten zur Gegenstelle versendet wurden. Fragen Sie die Gegenstelle, ob Seiten versehentlich gesendet wurden.

- 1 **Taste [Stopp] wählen.**
- 2 **Sendejob löschen anzeigen.**  
[Sendejob löschen] > Taste [OK]  
Sendejob löschen wird angezeigt.
- 3 **Übertragung abbrechen.**
  - 1 Wählen Sie den Auftrag, den Sie abbrechen möchten.
  - 2 [Menü] > Taste [▲] [▼] > [Auftragsabbruch] > Taste [OK] > [Ja]  
Der ausgewählte Auftrag wird gelöscht.

## Abbruch einer Übertragung während der Übertragung

Gehen Sie wie folgt vor, um die Übertragung abzubrechen und Sendung/Empfang zu stoppen.

- 1 **Taste [Status/Druckabbr.] wählen.**
- 2 **Übertragung abbrechen.**
  - 1 [FAX] > Taste [OK]
  - 2 Prüfen Sie den Status der Kommunikation.
  - 3 Wählen Sie [Offline].  
Sobald die Verbindung unterbrochen wurde, stoppt die Übertragung.

### HINWEIS

Zur Unterbrechung einer direkten Übertragung, einer zeitversetzten Übertragung oder eines Abrufs schlagen Sie im jeweiligen Kapitel nach.

Weitere Hinweise zum Abbruch einer direkten Übertragung siehe auch

➔ [Abbruch einer Direktübertragung \(Seite 3-20\)](#)

Hinweise zum Abbruch bzw. Versenden einer zeitversetzten Übertragung siehe auch

➔ [Abbruch einer zeitversetzten Übertragung \(Seite 3-20\)](#)

Weitere Hinweise zum Abbruch einer Abrufübertragung siehe auch

➔ [FAX-Abrufempfang \(Seite 5-20\)](#)

# Direkte Eingabe von Zielen

## Ziel mit den Zifferntasten eingeben

Ziele können schnell und einfach über die Zifferntastatur eingegeben werden.

 **HINWEIS**  
 Falls [**Eing. Ziel (FAX)**] auf [**Abweisen**] eingestellt ist, ist es nicht möglich, eine FAX-Nummer direkt einzugeben. Wählen Sie das Ziel aus dem Adressbuch oder verwenden Sie Zielwahltasten.

➔ [Eing. Ziel \(FAX\) \(Seite 8-10\)](#)

- 1 **Taste [FAX] wählen.**
- 2 **FAX-Nummer der Gegenstelle eingeben.**

 **HINWEIS**  
 Bis zu 64 Zeichen können eingegeben werden.  
 Verwenden Sie die Zifferntasten zur Eingabe der FAX-Nummer.

Taste	Beschreibung
Taste [ <b>Ziel erneut wählen/Pause</b> ]	Wenn Sie die Taste [ <b>Ziel erneut wählen/Pause</b> ] wählen, wird beim Wählen eine Pause von rund drei Sekunden eingefügt. Beispiel: Wenn Sie die Gegenstelle über eine Telefonzentrale anwählen, können Sie diese Pause einfügen, nachdem Sie mit einer Vorwahl eine Amtsleitung geholt haben.

### 3 **Übertragungseinstellungen festlegen.**

Kommunikation über Subadresse, Verschlüsselung, Anfangsgeschwindigkeit für die Übertragung und ECM-Kommunikation können festgelegt werden.

- 1 Wählen Sie [**Detail**].
- 2 Wählen Sie den zu ändernden Eintrag und dann [**Bearbeiten**] oder [**Ändern**].

Taste	Beschreibung
Subadresse	Aktivieren Sie diese Einstellung, um eine Subadresse für die Übertragung verwenden zu können. ➔ <a href="#">Subadressen-Übertragung (Seite 5-16)</a>
Verschlüss.Übertragung	Hier nehmen Sie Einstellungen vor, wenn Sie Daten verschlüsselt versenden. ➔ <a href="#">Verschlüsselung (Seite 5-24)</a>



Taste	Beschreibung
SendStartgesch.	<p>Hier können Sie die Startgeschwindigkeit für die Übertragung ändern. Sie können eine Geschwindigkeit von 33.600 Bit/s, 14.400 Bit/s und 9.600 Bit/s wählen.</p> <p> <b>HINWEIS</b> Im Normalfall sollten die Standardeinstellungen benutzt werden.</p>
ECM	<p>ECM ist eine Kommunikationsart, die von der ITU-T (International Telecommunication Union) festgelegt wurde und die erneute Übertragung bei Auftreten eines Fehlers ermöglicht. FAX-Geräte, die mit ECM ausgerüstet sind, überprüfen während der Kommunikation, ob Fehler aufgrund von Leitungsgeräuschen aufgetreten sind, und verhindern die fehlerhafte Darstellung des Bilds.</p>

3 Bestätigen Sie mit **[OK]**.

#### 4 Mit **[OK]** bestätigen.

Die Eingabe der Ziele ist abgeschlossen.



#### **HINWEIS**

Wurde in **[NeuesZiel prüfen]** die Einstellung **[Ein]** gewählt, erscheint eine Bestätigungsanzeige nach der Eingabe der FAX-Nummer. Geben Sie die gleiche FAX-Nummer erneut ein und bestätigen Sie mit **[OK]**.

➔ *Bedienungsanleitung des Geräts*

Sie können die nächste FAX-Nummer eingeben.

➔ [Rundsendung \(Seite 3-11\)](#)

Zusätzlich zur FAX-Sendung können Sie eine E-Mail-Übertragung und eine Ordnerübertragung (SMB/FTP) in einem Arbeitsgang übertragen.

➔ *Bedienungsanleitung des Geräts*

## Ziel aus dem Adressbuch wählen

### HINWEIS

Für weitere Informationen zur Speicherung eines Ziels im Adressbuch siehe auch

➔ [Speichern von Zielen im Adressbuch \(Seite 2-12\)](#)

Für weitere Informationen über externe Adressbücher siehe

➔ *Command Center RX User Guide*

### 1 Taste [FAX] > Taste [Adressbuch]

### 2 Ziel wählen.

#### HINWEIS

Wenn Sie Informationen zum Ziel prüfen möchten, wählen Sie [Menü] > [Detail] > Taste [OK].

#### Ziele suchen

Sie können ein Ziel auch über seinen Namen suchen.

1 [Menü] > Taste [▲] [▼] > [Suchen (Name)] > Taste [OK]

2 Geben Sie Buchstaben über die Zifferntasten ein.

#### HINWEIS

Für weitere Hinweise zur Zeicheneingabe siehe auch

➔ [Zeicheneingabe \(Seite 10-2\)](#)

3 Bestätigen Sie mit [OK].  
Das gesuchte Ziel wird angezeigt.

### 3 Mit [OK] bestätigen.

Wenn Sie an weitere Ziele senden möchten, wiederholen Sie die Schritte 2 bis 3. Sie können an bis zu 100 Ziele gleichzeitig senden.

#### HINWEIS

Für weitere Informationen zum Prüfen oder Ändern eines Ziels siehe auch

➔ [Ziele prüfen und bearbeiten \(Seite 3-4\)](#)

## Wahl mit Zielwahltaste



### HINWEIS

Für weitere Informationen zum Speichern von Zielwahltasten siehe auch

➔ [Ziel auf einer Zielwahltaste speichern \(Seite 2-18\)](#)

- 1 Taste [FAX] wählen.
- 2 Zielwahltaste mit dem gespeicherten Ziel wählen.

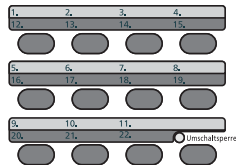

Wenn Sie die Zielwahltasten 12 bis 22 auswählen möchten, müssen Sie die Taste [Umschaltsperrtaste] aktivieren, indem Sie die Taste [Umschaltsperrtaste] und dann die Zielwahltaste wählen.

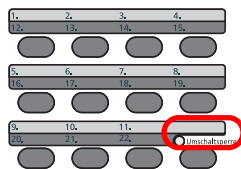

## Rundsending

Bei dieser Funktion werden dieselben Originale in einem Vorgang an mehrere Ziele versendet. Das Gerät legt die Originale temporär im Speicher ab, wählt die Ziele automatisch hintereinander an und überträgt die Vorlage an die eingestellten Ziele.

### HINWEIS

Wenn als Ziel eine Gruppe verwendet wird, können Sie Originale in einem Vorgang an bis zu 100 Ziele versenden.

Sie können diese Funktion gemeinsam mit der Kommunikation über Subadressen und mit der zeitversetzten Übertragung verwenden.

Wenn die Direktübertragung gewählt wurde, wird der Modus beim Übertragungszeitpunkt auf Speicherübertragung geändert.

- 1 Taste [FAX] wählen.
- 2 Ziel angeben.

### Geben Sie die FAX-Nummer ein.

#### HINWEIS

Falls [Eing. Ziel (FAX)] auf [Abweisen] eingestellt ist, ist es nicht möglich, eine FAX-Nummer direkt einzugeben. Wählen Sie das Ziel aus dem Adressbuch oder verwenden Sie Zielwahltasten.

➔ [Eing. Ziel \(FAX\) \(Seite 8-10\)](#)

- 1 Geben Sie die FAX-Nummer der Gegenstelle ein.

#### HINWEIS

Bis zu 64 Zeichen können eingegeben werden.

Verwenden Sie die Zifferntasten zur Eingabe der FAX-Nummer.

Taste	Beschreibung
Taste [Ziel erneut wählen/Pause]	Wenn Sie die Taste [Ziel erneut wählen/Pause] wählen, wird beim Wählen eine Pause von rund drei Sekunden eingefügt. Beispiel: Wenn Sie die Gegenstelle über eine Telefonzentrale anwählen, können Sie diese Pause einfügen, nachdem Sie mit einer Vorwahl eine Amtsleitung geholt haben.

- 2 Bestätigen Sie mit [OK].  
Eine weitere FAX-Nummer kann eingegeben werden.

#### HINWEIS

Wurde in [NeuesZiel prüfen] die Einstellung [Ein] gewählt, erscheint eine Bestätigungsanzeige nach der Eingabe der FAX-Nummer. Geben Sie die gleiche FAX-Nummer erneut ein und bestätigen Sie mit [OK].

➔ *Bedienungsanleitung des Geräts*

### Ziel aus dem Adressbuch wählen.

- 1 Wählen Sie die Taste [**Adressbuch**].
- 2 Wählen Sie das Ziel.
- 3 Bestätigen Sie mit [**OK**].  
Wenn Sie Ziele hinzufügen möchten, wiederholen Sie die Schritte 2 bis 3.



#### **HINWEIS**

Weitere Hinweise zum Adressbuch siehe auch

➔ [Ziel aus dem Adressbuch wählen \(Seite 3-9\)](#)

### Ziel mit den Zielwahltasten wählen.

Wählen Sie alle Zielwahltasten, auf denen die gewünschten Ziele gespeichert sind.



#### **HINWEIS**

Weitere Hinweise zu den Zielwahltasten siehe auch

➔ [Wahl mit Zielwahltaste \(Seite 3-10\)](#)

## 3 Nach Eingabe aller Ziele Taste [**Start**] wählen.

# Anmelden/Abmelden

## Anmelden bei aktivierter Benutzerverwaltung

Wenn die Benutzerverwaltung aktiviert ist, müssen Sie die Benutzer-ID und das Passwort eingeben, um dieses Gerät benutzen zu können.

### Anmeldung

#### 1 Den Login-Namen eingeben.

- 1 Falls diese Anzeige erscheint, bestätigen Sie mit **[OK]**, während das Feld für die Eingabe des Login-Namens angezeigt wird.

#### HINWEIS

- Falls **[Netzwerkauthent.]** als Authentifizierungsmethode gewählt wurde, wird **[Menü]** angezeigt. Wählen Sie **[Menü]** und **[Login-Typ]**. Nun können Sie den Ort der Authentifizierung zwischen **[Lokale Authent.]** und **[Netzwerkauthent.]** auswählen.
- Wählen Sie **[Menü]** und **[Domäne]**, um zwischen verschiedenen Domänen zu wählen.

- 2 Geben Sie den Login-Namen über die Zifferntasten ein und bestätigen Sie mit **[OK]**.

#### HINWEIS

Falls als "Anmeldemethode" **[Zeichen wählen]** gewählt wurde, erscheint eine Anzeige zur Auswahl der Zeichen.

➔ *Bedienungsanleitung* des Geräts.

➔ [Zeicheneingabe \(Seite 10-2\)](#)

#### 2 Das Login-Passwort eingeben.

- 1 Wählen Sie das Login-Passwort und bestätigen Sie mit **[OK]**.
- 2 Geben Sie das Login-Passwort ein und bestätigen Sie mit **[OK]**.

➔ [Zeicheneingabe \(Seite 10-2\)](#)

#### 3 [Login] auswählen.

### Abmelden

Authentifizierung/  
Abmelden



Wenn Sie sich am Gerät abmelden möchten, wählen Sie die Taste **[Authentifizierung/Abmelden]**. Die Anzeige zur Eingabe des Login-Namens und des Passworts wird wieder eingeblendet.

Benutzer werden unter folgenden Umständen automatisch abgemeldet:

- Wenn das Gerät in den Ruhemodus wechselt.
- Sobald die automatische Rückstellung des Bedienfelds aktiviert wird.

## Anmelden, wenn die Kostenstellenverwaltung aktiviert ist

Wenn die Kostenstellenverwaltung aktiviert ist, müssen Sie die Konto-ID eingeben, um dieses Gerät benutzen zu können.

### Anmelden

In der nachstehenden Anzeige geben Sie die Konto-ID über die Zifferntasten ein und wählen die Taste **[OK]**.



#### HINWEIS

- Wenn Sie ein falsches Zeichen eingegeben haben, wählen Sie die Taste **[Löschen]** und geben die Konto-ID nochmals ein.
- Wenn die eingegebene Konto-ID nicht zu einer registrierten ID passt, ertönt ein Warnton und der Login schlägt fehl. Geben Sie die korrekte Konto-ID ein.
- Wählen Sie **[Zähler]**, um die Anzahl der gedruckten und gescannten Seiten anzuzeigen.

### Abmelden

Authentifizierung/  
Abmelden



Wenn Sie mit Ihrer Arbeit fertig sind, wählen Sie die Taste **[Authentifizierung/Abmelden]**. Die Konto-ID-Eingabeanzeige erscheint.

# Einstellmöglichkeiten für FAX-Übertragungen

Um die jeweilige Funktion einzustellen, wählen Sie die Taste **[Funktionsmenü]**.

➔ [Bedienung \(Seite 2-6\)](#)

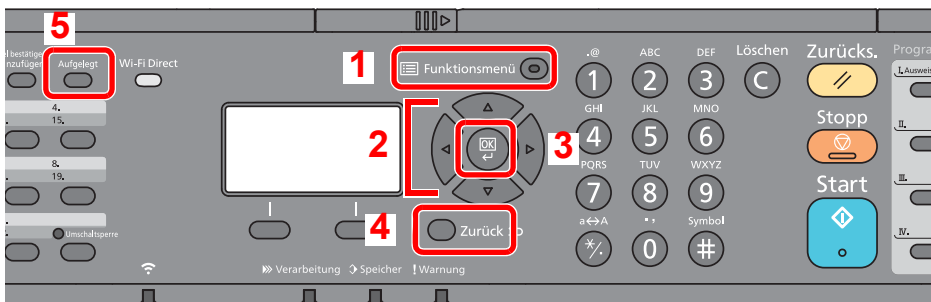

- 1 Aufruf des Funktionsmenüs.
- 2 Wählt aus den angezeigten Punkten aus oder ändert den Zahlenwert.
- 3 Bestätigt die ausgewählte Einstellung.
- 4 Bricht die aktuelle Menüeinstellung ab und kehrt zum Menü eine Ebene höher zurück.
- 5 Wechselt bei manuellem FAX-Versand zwischen aufgelegtem und abgenommenem Hörer.

Taste
Funktionsmenü

Funktion	Beschreibung	Siehe Seite
<b>Originalformat</b>	Geben Sie das Originalformat zum Scannen an.	<a href="#">3-16</a>
<b>Originalvorlage</b>	Wählen Sie die Originalvorlage.	<a href="#">3-16</a>
<b>FAX Auflösung</b>	Wählen Sie die Auflösung.	<a href="#">3-16</a>
<b>Orig.ausrichtung</b>	Wählen Sie die Ausrichtung des Originals und die obere Bezugskante, um den korrekten Scanmodus festzulegen.	<a href="#">3-17</a>
<b>Mehrfach-Scan</b>	Viele Originale in verschiedenen Stapeln können trotz mehrerer Scanvorgänge zu einem Auftrag zusammengefasst werden.	<a href="#">3-17</a>
<b>Dateinam.Eingabe</b>	Fügt einen Dateinamen hinzu.	<a href="#">3-17</a>
<b>Auftr.ende Nach.</b>	Wenn ein Auftrag abgeschlossen ist, wird eine Benachrichtigung per E-Mail versandt.	<a href="#">3-18</a>
<b>FAX zeitv. Send.</b>	Geben Sie die Zeit ein, zu der die Übertragung erfolgen soll.	<a href="#">3-19</a>
<b>FAX direkt Send.</b>	Stellen Sie zuerst eine Verbindung mit der Gegenstelle her und lesen Sie dann das Original ein.	<a href="#">3-20</a>
<b>FAX-Abrufempfang</b>	Ein in der Gegenstelle abgespeichertes Dokument kann von diesem Gerät abgerufen werden.	<a href="#">5-17</a>
<b>FAX-Sendebericht</b>	Nach einer Übertragung wird ein Sendeergebnis-Bericht gedruckt.	<a href="#">3-21</a>
<b>Helligkeit</b>	Helligkeit einstellen.	<a href="#">3-21</a>
<b>Duplex</b>	Doppelseitig bedruckte Vorlagen einscannen.	<a href="#">3-21</a>

Taste
Aufgelegt

Funktion	Beschreibung	Siehe Seite
<b>Manuelles Senden</b>	Senden Sie die Originale, indem Sie erst prüfen, ob eine Telefonverbindung mit der Gegenstelle hergestellt wurde und dann die Taste <b>[Start]</b> wählen.	<a href="#">3-22</a>



## Originalformat

Geben Sie das Originalformat zum Scannen an.

Menüpunkt	Beschreibung
<b>Auto (DP)*, A4, A5, A6, B5, B6, Folio, 216 × 340 mm, Letter, Legal, Statement, Executive, Oficio II, 16K, ISO B5, Kuvert #10, Kuvert #9, Kuvert #6, Kuvert Monarch, Kuvert DL, Kuvert C5, Hagaki (Karteikarte), Oufukuhagaki (Antwortkarte), Youkei 4, Youkei 2, Anwender**</b>	Die Auswahl des Formats geschieht automatisch oder das Format kann aus Standardformaten bzw. anwenderdefinierten Formaten gewählt werden.

\* Die Funktion kann nicht benutzt werden, wenn für **[Auto Erkennung] [Aus]** eingestellt wurde.

\*\* Für weitere Hinweise zum Festlegen von anwenderdefinierten Originalformaten siehe auch  
 ➔ *Bedienungsanleitung* des Geräts



### HINWEIS

Bei anwenderdefinierten Originalen achten Sie besonders auf die richtige Auswahl des Originalformats.

## Originalvorlage

Originaltyp für gute Qualität bestimmen.

Menüpunkt	Beschreibung
Text+Foto	Am besten geeignet für Originale, die eine Mischung aus Text und Fotos enthalten.
Foto	Am besten geeignet für Fotos einer Kamera.
Text	Am besten geeignet für Originale, die hauptsächlich Text enthalten.
Für OCR	Der Scan erzeugt OCR-fähige Bilder.
HellerText/Linie	Gibt feine Zeichen in Bleistift etc. sowie dünne Linien in Landkarten oder Diagrammen scharf wieder.

## FAX Auflösung

Die Detailschärfe für das Versenden von Faxen kann gewählt werden. Je höher der Wert, desto besser ist die Auflösung. Bei einer höheren Auflösung erhöht sich die Dateigröße. Dadurch verlängert sich aber auch die Sendedauer.

Menüpunkt	Beschreibung	
200x100dpi Norm.	Wenn Sie Originale mit Buchstaben in Standardgröße versenden	Übliche Buchstabengröße: 10,5 Punkt (Beispiel: Auflösung Auflösung)
200x200dpi Fein	Wenn Sie Originale mit kleineren Buchstaben und dünnen Linien versenden	Übliche Buchstabengröße: 8 Punkt (Beispiel: Auflösung Auflösung)
200x400dpi Sfein	Wenn Sie Originale mit winzigen Buchstaben und Linien versenden	Übliche Buchstabengröße: 6 Punkt (Beispiel: Auflösung Auflösung)
400x400dpi Ufein	Wenn Sie Originale mit winzigen Buchstaben und Linien gut lesbar versenden möchten	Übliche Buchstabengröße: 6 Punkt (Beispiel: Auflösung Auflösung)





### HINWEIS

Die Standardeinstellung lautet **[200x100dpi Norm.]**. Bei einer höheren Auflösung ist die Bildqualität besser, aber es verlängert sich die Sendedauer.

## Originalausrichtung

Um sicherzustellen, dass die Originale in der richtigen Ausrichtung eingescannt werden, geben Sie an, welche Seite des Originals die Oberkante ist. Bei Verwendung einer 2-seitigen Vorlage muss die Ausrichtung angegeben werden.

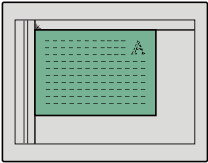
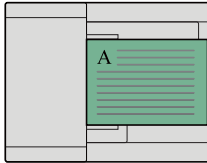
Wählen Sie die Originalausrichtung als **[Oberkante oben]**, **[Oberkante links]**.

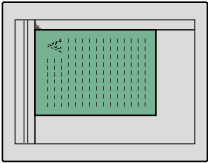
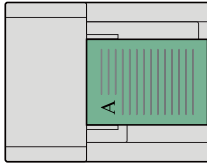
Menüpunkt	Bild	
<b>Oberkante oben</b>	 <p data-bbox="584 633 679 667">Original</p>	  <p data-bbox="900 633 1129 667">Originalausrichtung</p>
<b>Oberkante links</b>	 <p data-bbox="584 891 679 925">Original</p>	  <p data-bbox="900 891 1129 925">Originalausrichtung</p>

## Mehrfach-Scan

Viele Originale in verschiedenen Stapeln können trotz mehrerer Scanvorgänge zu einem Auftrag zusammengefasst werden.

Die Originale werden solange gescannt, bis **[Scanende]** gewählt wird.

(**Mögliche Werte:** **[Aus]** / **[Ein]**)

## Dateinameneingabe

Fügt einen Dateinamen hinzu.

Zusätzliche Informationen wie Datum und Uhrzeit oder Auftragsnummer können ebenfalls festgelegt werden. Den Auftragsverlauf oder den Auftragsstatus können Sie über Dateiname, Datum und Zeit oder Auftragsnummer abrufen.

Geben Sie den Dateinamen (bis zu 32 Zeichen) ein und bestätigen Sie mit **[OK]**.

Um Datum und Zeit hinzuzufügen, wählen Sie **[Datum]** und bestätigen Sie mit **[OK]**. Um eine Auftragsnummer hinzuzufügen, wählen Sie **[Job-Nr.]** und bestätigen mit **[OK]**. Um beides hinzuzufügen, wählen Sie **[Auftragnr. + Datum]** oder **[Datum + Auftragnr.]**. Bestätigen Sie mit **[OK]**.

## Auftragsende Nachricht

Sendet nach Abschluss eines Auftrags eine E-Mail.

Der Benutzer kann verständigt werden, dass ein Auftrag abgeschlossen ist, während er entfernt vom Kopierer an seinem Schreibtisch arbeitet.



### HINWEIS

Der PC muss vorher konfiguriert werden, damit E-Mail verwendet werden kann.

➔ *Bedienungsanleitung des Geräts*

Eine E-Mail kann nur an ein einzelnes Ziel versendet werden.

Sie können an die E-Mail-Nachricht ein Bild anhängen.

➔ [Auftragsende Nachricht \(Seite 8-4\)](#)

# FAX spätere Übertragung

Stellt die Sendezeit ein. Sie können die zeitversetzte Übertragung mit der Rundsendefunktion etc. kombinieren.

Menüpunkt	Beschreibung
<b>Aus</b>	Die zeitversetzte FAX-Übertragung wird nicht verwendet.
<b>Ein</b>	Die zeitversetzte FAX-Übertragung wird verwendet.
<b>Startzeit</b>	Stellen Sie die Zeit von 00:00 bis 23:59 in Intervallen von einer Minute ein.

## WICHTIG

**Wenn die auf der Anzeige angezeigte Uhrzeit nicht stimmt, erfolgt die Versendung der Originale nicht zum richtigen Zeitpunkt. In diesem Fall müssen Sie die Uhrzeit einstellen.**

➔ [Eingabe von Datum und Uhrzeit \(Seite 2-7\)](#)

## HINWEIS

Sie können die Direktübertragung nicht verwenden.

Sie können bis zu 30 FAX-Dokumente für die zeitversetzte Übertragung speichern.

Wenn zwei oder mehr zeitversetzte Übertragungen für denselben Zeitpunkt angesetzt sind, werden die Sendungen in der Reihenfolge abgearbeitet, in der sie eingegeben wurden. Wenn die späteren Übertragungen in umgekehrter Reihenfolge eingegeben wurden, werden die Originale, die an dasselbe Ziel versendet werden sollen, vor den Originalen gesendet, die an verschiedene Ziele gesendet werden sollen.

Sie können die zeitversetzte Übertragung vor der geplanten Sendezeit jederzeit löschen. Sie können eine zeitversetzte Sendung auch vor dem geplanten Zeitpunkt senden.

➔ [Abbruch einer zeitversetzten Übertragung \(Seite 3-20\)](#)

## Stapelübertragung

Wenn FAX-Dokumente, die an dasselbe Ziel geschickt werden sollen, bei der späteren Übertragung auf denselben Termin gesetzt wurden, können Sie bis zu zehn Dokumentensätze in einer Stapelübertragung versenden. Mit dieser Funktion vermeiden Sie mehrmaliges Anwählen desselben Ziels und sparen Übertragungskosten.

## HINWEIS

Sie können bei der Direktübertragung keine Stapelübertragung vornehmen.

Wenn Sie bei einer Rundsendung zwei oder mehr Dokumentensätze auf dieselbe Übertragungszeit gesetzt haben und jeder Dokumentensatz dieselbe Empfänger-FAX-Nummer enthält, können Sie die Originale nicht als Stapelübertragung versenden.

Wenn der Startzeitpunkt für die Übertragung gekommen ist und FAX-Vorlagen auf eine Wahlwiederholung zu derselben Gegenstelle warten, werden die wartenden Originale in die Stapelübertragung aufgenommen.

Wenn die Auftragsabrechnung aktiviert ist, werden nur die Originale, die bei der Programmierung der späteren Sendung mit derselben Konto-ID eingegeben wurden, als Stapelübertragung versendet.

## Abbruch einer zeitversetzten Übertragung

### 1 Anzeige aufrufen.

Taste [**Status/Druckabbr.**] > Taste [**▲**] [**▼**] > [**GeplanterAuftrag**] > Taste [**OK**]  
Die geplanten Aufträge werden angezeigt.

### 2 Auftrag abberechnen.

Wählen Sie den Auftrag, den Sie abberechnen möchten, und wählen Sie [**Abbrechen**] > [**Ja**].  
Der Auftrag wird gelöscht.

## Sofortige Übertragung

### 1 Anzeige aufrufen.

Taste [**Status/Druckabbr.**] > Taste [**▲**] [**▼**] > [**GeplanterAuftrag**] > Taste [**OK**]  
Die geplanten Aufträge werden angezeigt.

### 2 Sofortige Übertragung.

Wählen Sie den Auftrag, den Sie sofort senden möchten, wählen Sie [**Menü**] > Taste [**▲**] [**▼**]  
> [**Jetzt starten**] > Taste [**OK**] > [**Ja**].  
Die Übertragung beginnt.

## FAX-Direktübertragung

Das Ziel wird angewählt und die Kommunikation beginnt, bevor ein Original eingescannt wird. Dies ermöglicht die einfache Kontrolle, ob jede Seite ordnungsgemäß gesendet wurde.

Einstellung für die Direktübertragung	Beschreibung
Ein	Startet die Direktübertragung. Wählt die Gegenstelle an. Nachdem die Kommunikation eingeleitet wurde, werden die Originale eingelesen.
Aus	Startet die Speicherübertragung. Nachdem die Originale in den Speicher eingelesen wurden, beginnt die Kommunikation.



#### HINWEIS

Bei der Direktübertragung können Sie nur ein Ziel für eine Übertragung angeben.

## Abbruch einer Direktübertragung

Während einer Direktübertragung wählen Sie beim Versenden die Taste [**Stopp**] auf dem Bedienfeld. Die bereits eingelesenen Originale werden ausgeworfen und die Berührungsanzeige zeigt die Standard-Sendeanzeige. Wenn Originale im Vorlageneinzug verbleiben, entnehmen Sie sie.



#### HINWEIS

In manchen Fällen kommt es zu einer Übertragung, obwohl die Taste [**Stopp**] gewählt wurde.

## FAX-Sendebericht

Sie können prüfen, ob ein Fax korrekt übertragen wurde, indem Sie nach der Übertragung den Sendebereich ausdrucken.

Menüpunkt	Beschreibung
Aus	Es wird kein Sendebereich gedruckt.
Ein	Es wird ein Sendebereich gedruckt.
Nur bei Fehler	Es wird nur dann ein Sendebereich ausgedruckt, wenn Fehler aufgetreten sind.

 **HINWEIS**  
 Diese Einstellung wird angezeigt, falls der FAX-Sendeergebnis-Bericht auf **[Für jeden Auftrag angeben]** eingestellt ist.  
 ➔ [Sendergebnis-Bericht \(Seite 7-4\)](#)

## Helligkeit

Helligkeit einstellen.

(**Mögliche Werte:** [-4] bis [+4] (Heller bis Dunkler))

## Duplex (Nur bei Modellen mit Duplex-Scan)

Wählen Sie den Typ und die Bindung des Originals je nach Original.

Menüpunkt	Mögliche Werte	Beschreibung
<b>1-seitig</b>	—	Deaktiviert die Funktion.
<b>2-seitig</b>	—	Wählen Sie die Taste <b>[OK]</b> , um das Original mit der Standardeinstellung zu scannen. Für weitere Hinweise zu den Standardeinstellungen siehe auch ➔ <i>Bedienungsanleitung</i> des Geräts
	<b>Original Bindung</b>	Links/Rechts, Oben  Wählen Sie <b>[Detail]</b> , um die Anzeige <b>[Original Bindung]</b> aufzurufen. Wählen Sie die Ausrichtung der Originale für die Bindung aus und bestätigen dann mit <b>[OK]</b> .
	<b>Orig.ausrichtung</b>	Oberkante oben, Oberkante links  Wählen Sie die Ausrichtung des Originals und die obere Bezugskante, um den korrekten Scanmodus festzulegen. Bestätigen Sie dann mit <b>[OK]</b> .

# Manuelles Senden

Senden Sie die Originale, indem Sie erst prüfen, ob eine Telefonverbindung mit der Gegenstelle hergestellt wurde und dann die Taste **[Start]** wählen.



## HINWEIS

Wenn Sie ein Telefon (im freien Handel erhältlich) an dieses Gerät anschließen, können Sie mit der Gegenstelle sprechen, bevor Sie Ihr FAX-Dokument senden.

➔ [Manuelles Senden \(Seite 5-32\)](#)

- 1 **Taste [FAX] wählen.**
- 2 **Originale einlegen.**
- 3 **Taste [Aufgelegt] wählen.**
- 4 **Die FAX-Nummer der Gegenstelle über die Zifferntasten eingeben.**



## HINWEIS

Wählen Sie **[Offline]**, um diesen Vorgang abzubrechen.

- 5 **Taste [Start] wählen.**  
Wenn Sie den FAX-Ton hören, ist die Telefonverbindung mit der Gegenstelle hergestellt. Taste **[Start]** wählen. Die Übertragung beginnt.

## Nächste Sendung vorbereiten

Während einer Übertragung können Sie weitere Originale einlesen und die nächste Sendung festlegen. Wenn die erste Übertragung abgeschlossen ist, beginnt das Gerät automatisch mit der geplanten nächsten Übertragung. Bei der vorbereiteten Übertragung brauchen Sie das Ende einer langen vorhergehenden Übertragung aufgrund einer Rundsendung nicht abzuwarten.



### HINWEIS

Zusammen mit der zeitversetzten Übertragung und der Sendeunterbrechung können bis zu 35 Übertragungen geplant werden.

Sie können auch die Funktion Rundsendung verwenden.

- 1 **Taste [FAX] wählen.**
- 2 **Originale einlegen.**
- 3 **Das Ziel und die Sendefunktionen wählen, die verwendet werden sollen.**
- 4 **Taste [Start] wählen.**

Das Scannen der Originale beginnt und die nächste Übertragung wird geplant.



### HINWEIS

Wurde [Ein] in [Vor Send. prüfen] gewählt, erscheint eine Bestätigungsanzeige, sobald Sie die Taste [Start] wählen.

➔ [Bestätigungsanzeige für Ziele \(Seite 7-11\)](#)

- 5 **Wenn die Übertragung abgeschlossen ist, beginnt die nächste geplante Übertragung.**



# Sendeunterbrechung

Wenn Sie Originale durch Direktübertragung senden, können Sie eine laufende Sendung unterbrechen. Auch wenn die Übertragung aufgrund einer Rundsendung länger dauert oder die nächste Übertragung geplant wurde, sendet das Gerät erst die Originale, für die die Sendeunterbrechung aktiviert wurde.

## HINWEIS

Wenn die Anzahl von vorbereiteten Übertragungen und zeitversetzten Übertragungen bereits 35 erreicht hat, können Sie keine Sendeunterbrechung mehr aktivieren.

- 1 **Taste [FAX] wählen.**
- 2 **Die Originale einlegen, die mittels Sendeunterbrechung versendet werden sollen.**
- 3 **Taste [Funktionsmenü] > Taste [▲] [▼] > [FAX direkt Send.] > Taste [OK] > Taste [▲] [▼] > [Ein] > Taste [OK]**

Weitere Hinweise zur Direktübertragung siehe auch

➔ [FAX-Direktübertragung \(Seite 3-20\)](#)

- 4 **Das Ziel eingeben und die Taste [Start] wählen.**

Die Originale werden in den Wartezustand versetzt. Sobald die Übertragungswege frei sind, beginnt die Übertragung.

## HINWEIS

Wurde [Ein] in [Vor Send. prüfen] gewählt, erscheint eine Bestätigungsanzeige, sobald Sie die Taste [Start] wählen.

➔ [Bestätigungsanzeige für Ziele \(Seite 7-11\)](#)

Um die Übertragung abubrechen, während Sie auf Senden unterbrechen warten, wählen Sie die Taste [Stopp] auf dem Bedienfeld.

➔ [Abbruch einer Direktübertragung \(Seite 3-20\)](#)

- 5 **Sobald die Übertragung per Sendeunterbrechung abgeschlossen ist, werden die unterbrochene Sendung und die vorbereitete Übertragung wieder aufgenommen.**

# Kettenwahl verwenden

Bei der Kettenwahl werden FAX-Nummern von Gegenstellen einer Kettennummer hinzugefügt. Diese Kettennummer enthält eine Ziffernfolge, die von mehreren Zielen verwendet wird.

Die Kettenwahl ermöglicht das Aneinanderreihen von mehreren Ziffernfolgen oder Telefonnummern. Dies ermöglicht eine Vorwahl zur Auswahl des preiswertesten Telefonanbieters zur Anwahl des Ziels.

## HINWEIS

Häufig benutzte Kettennummern sollten der Einfachheit halber im Adressbuch eingetragen oder als Zielwahltaste belegt werden.

Für weitere Hinweise zum Adressbuch siehe auch

➔ [Ziel im Adressbuch speichern \(Seite 2-12\)](#)

Für weitere Hinweise zu den Zielwahltasten siehe auch

➔ [Ziel auf einer Zielwahltaste speichern \(Seite 2-18\)](#)

Als Beispiel soll '212' als Kettenwahlnummer verwendet werden.

## 1 Taste [FAX] wählen.

## 2 Kettenwahlnummer auswählen.

Im Beispiel wird eine Zielwahltaste verwendet, die mit "212" belegt ist.

## HINWEIS

Zur Auswahl aus dem Adressbuch wählen Sie das Ziel, in dem "212" gespeichert ist, siehe Ziel aus dem Adressbuch wählen.

➔ [Ziel aus dem Adressbuch wählen \(Seite 3-9\)](#)

Zur Eingabe über die Zifferntasten geben Sie "212" auf der Zifferntastatur ein und bestätigen Sie mit [OK].

## 3 [Kettenwahl] wählen.

## 4 FAX-Nummer zur Verknüpfung mit der Kettennummer eingeben.

### FAX-Nummer aus dem Adressbuch wählen

1 Wählen Sie die Taste [Adressbuch].

2 Bestätigen Sie mit [OK].

Zur Auswahl von Zielen aus dem Adressbuch siehe auch

➔ [Ziel aus dem Adressbuch wählen \(Seite 3-9\)](#)

### FAX-Nummer mit den Zielwahltasten wählen

1 Wählen Sie aus den [Zielwahltasten].

2 Bestätigen Sie mit [OK].

## FAX-Nummer über Zifferntasten eingeben

- 1 "212" wurde bereits eingetragen. Geben Sie jetzt die FAX-Nummer ein.
- 2 Bestätigen Sie mit **[OK]**.  
Um die nächste FAX-Nummer einzugeben, wiederholen Sie den Vorgang ab Schritt 2.



### HINWEIS

Wurde in **[NeuesZiel prüfen]** die Einstellung **[Ein]** gewählt, erscheint eine Bestätigungsanzeige nach der Eingabe der FAX-Nummer. Geben Sie die gleiche FAX-Nummer erneut ein und bestätigen Sie mit **[OK]**.

➔ *Bedienungsanleitung des Geräts*

## Programme benutzen

Wenn Sie Funktionen häufiger benötigen, können diese als Programm gespeichert werden und dann durch einen einfachen Tastendruck auf **[Programm I]** bis **[Programm IV]** aufgerufen werden.

Für weitere Informationen zur Vorgehensweise zum Speichern von Programmen siehe auch

➔ *Bedienungsanleitung* des Geräts



# 4 Faxempfang

In diesem Kapitel werden folgende Themen behandelt:

FAX-Empfang .....	4-2
Empfangsmethode .....	4-2
Wählen Sie die Empfangsmethode aus .....	4-2
Automatischer FAX-Empfang .....	4-3
Ablauf des automatischen Empfangs .....	4-3
Abbruch des Empfangs (Abbruch der Übertragung) .....	4-3
Manueller Empfang .....	4-4
Ablauf des manuellen Empfangs .....	4-4
Funktionen für den FAX-Empfang .....	4-5
Medientyp für den Ausdruck .....	4-6
Empfangsdatum/-uhrzeit .....	4-7
2-auf-1-Druck .....	4-7
Stapeldruck .....	4-7
Duplexdruck .....	4-7

# FAX-Empfang

Wenn Sie den Anschluss nur als FAX und nicht zum Telefonieren verwenden, stellen Sie das Gerät auf automatischen FAX-Empfang um. Es sind danach keinerlei Benutzereingaben nötig, um ein Fax zu empfangen.

## Empfangsmethode

Die verschiedenen Empfangsmethoden werden im folgenden Abschnitt erklärt.

- Autom.(Normal)
- Autom. (FAX/TEL) (Siehe [5-28.](#))
- Autom. (Anrufbeantworter) (Siehe [5-30.](#))
- Manuell (Siehe Seite [4-4.](#))

## Wählen Sie die Empfangsmethode aus

### 1 Anzeige aufrufen.

Taste [**Systemmenü/Zähler**] > Taste [**▲**] [**▼**] > [**FAX**] > Taste [**OK**] > Taste [**▲**] [**▼**] > [**Empfang**] > Taste [**OK**] > Taste [**▲**] [**▼**] > [**Empf.-Einst.**] > Taste [**OK**]

### 2 Empfangsart auswählen.

- 1 Wählen Sie die Empfangsart aus.  
Für automatischen FAX-Empfang wählen Sie [**Autom.(Normal)**].
- 2 Bestätigen Sie mit [**OK**].

# Automatischer FAX-Empfang

## Ablauf des automatischen Empfangs

### 1 Empfang eines Faxes

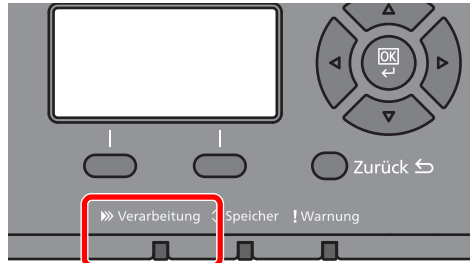

Wird ein Fax empfangen, blinkt die Anzeige **[Verarbeitung]** und der Empfang beginnt automatisch.



#### HINWEIS

Wenn ein Telefon (im freien Handel erhältlich) am Gerät angeschlossen ist, beginnt der Empfang, nachdem das Klingelzeichen ertönt.

Sie können einstellen, wie oft das Klingelzeichen ertönt.

➔ [FAX \(Seite 8-6\)](#)

#### Speicherempfang

Wenn das Gerät Faxe aufgrund von Papiermangel oder Papierstau nicht ausdrucken kann, werden die empfangenen FAX-Dokumente im Bildspeicher gespeichert. Sobald das Gerät wieder druckbereit ist, druckt es die Dokumente aus.

Die Anzahl der speicherbaren Seiten hängt von deren Inhalt ab. Generell kann als Richtwert die Menge von ca. 256 A4-Seiten oder mehr bei normaler Auflösung angenommen werden.

Während des Speicherempfangs werden die FAX-Empfangsaufträge in der Anzeige "Druckaufträge" der Statusanzeige aufgelistet. Um die empfangenen Originale auszudrucken, müssen Sie neues Papier einlegen oder den Papierstau beseitigen.

Für weitere Hinweise zur Statusanzeige siehe auch

➔ *Bedienungsanleitung* des Geräts

### 2 Druck nach Empfang

Die empfangenen Faxe werden in der inneren Ablage mit der bedruckten Seite nach unten ausgedruckt.

## Abbruch des Empfangs (Abbruch der Übertragung)

Wenn Sie einen laufenden Empfangsvorgang durch Unterbrechung der Telefonleitung abrechnen möchten, gehen Sie wie nachstehend beschrieben vor.

1 Taste **[Status/Druckabbr.]** wählen.

2 **Übertragung abrechnen.**

Taste **[▲] [▼] > [FAX] > Taste [OK] > [Offline]**

Sobald die Übertragung unterbrochen ist, stoppt der Empfang.

# Manueller Empfang

Mit dieser Methode empfangen Sie die FAX-Dokumente, indem Sie erst prüfen, ob eine Telefonverbindung mit der Gegenstelle hergestellt wurde, und dann **[Man.Empf]** wählen.

## HINWEIS

Wenn Sie Faxe manuell empfangen möchten, muss ein Telefon (im freien Handel erhältlich) an dieses Gerät angeschlossen werden. Der Empfangsmodus muss auf manuellen Empfang umgestellt werden. Für weitere Hinweise, wie Sie auf den manuellen Modus umschalten können, siehe auch

➔ [Empfang \(Seite 8-8\)](#)

Wenn Sie ein Telefon (im freien Handel erhältlich) an dieses Gerät anschließen, können Sie mit der Gegenstelle sprechen, bevor Sie Ihr FAX-Dokument empfangen.

➔ [Manuelles Empfangen \(Seite 5-33\)](#)

[Fernumschaltung \(Seite 5-34\)](#)

## Ablauf des manuellen Empfangs

### 1 Es kommt ein Anruf an.

Wenn ein Anruf ankommt, klingelt das Telefon, das am Gerät angeschlossen ist.

### 2 Hörer abnehmen.

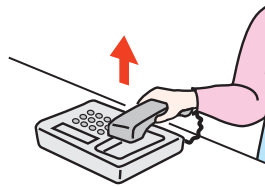

Heben Sie den Telefonhörer ab.

### 3 Prüfen, ob die Telefonverbindung zum FAX-Gerät der Gegenstelle steht.

Handelt es sich auf der Gegenseite um ein FAX-Gerät, hören Sie einen leisen unterbrochenen Pfeifton. Ist eine Person an der Gegenstelle, können Sie sich unterhalten.

### 4 Taste **[FAX]** > Taste **[Aufgelegt]** > **[Man.Empf]**

Der Empfang beginnt.

## HINWEIS

Wenn Sie einen Telefonapparat benutzen, der Tonsignale senden kann, benutzen Sie das Telefon, um den Empfang der FAX-Dokumente über die Fernumschaltung zu starten.

➔ [Einw.per Fernsch \(Seite 8-9\)](#)

### 5 Hörer wieder auflegen.

Sobald der Empfang beginnt, können Sie den Telefonhörer wieder auflegen.



## Funktionen für den FAX-Empfang

Die Empfangsart und die Art des Ausdrucks können gewählt werden.

Was möchten Sie tun?	Siehe
Medientypen für Faxe festlegen.	Medientyp für den Ausdruck ▶ Seite 4-6
Anschluss an eine Nebenstellenanlage (PBX). (Nur für Europa)	Einstellung für Nebenstellenanlage (Nur Europa) ▶ Seite 2-11
Empfangene Faxe an ein weiteres FAX-Gerät oder einen Computer weiterleiten.	Weiterleitungseinstellungen ▶ Seite 5-2
Datum/Zeit etc. des Empfangs eindrucken.	Empfangsdatum/-uhrzeit ▶ Seite 4-7
Ein 2-seitiges Fax auf einer Seite ausdrucken.	2-auf-1-Druck ▶ Seite 4-7
Empfangene Faxe sammeln und im Stapel ausdrucken.	Stapeldruck ▶ Seite 4-7
Zu sendende Originale zur Sicherheit verschlüsseln.	Verschlüsselung ▶ Seite 5-24
Empfangene Faxe duplex drucken.	Duplexdruck ▶ Seite 4-7
Empfangene Faxe im Gerät ohne Ausdruck speichern.	Eigene Faxbox ▶ Seite 5-8
Auslösung eines Empfangs von einem anderen FAX-Gerät aus.	FAX-Abruf ▶ Seite 5-17

# Medientyp für den Ausdruck

Geben Sie den Medientyp an, der für den Ausdruck des empfangenen Faxes verwendet wird.

Unterstützte Medientypen	Alle Medien, Normalpapier, Grobes, Pergament, Etiketten, Recycling, Fein, Karteikarte, Farbiges, Kuvert, Dickes, Hohe Qual. und Anwender 1 bis 8
--------------------------	--

Für mehr Informationen zu den Einstellungen siehe auch

➔ [Fax-Medientyp \(Seite 8-8\)](#)

## Kassette für FAX-Empfang festlegen

Mit der Festlegung des Medientyps kann eine Kassette für den FAX-Empfang festgelegt werden.

### 1 Anzeige aufrufen.

- 1 Taste [**Systemmenü/Zähler**] > Taste [**▲**] [**▼**] > [**Allg.Einstellung**] > Taste [**OK**] > Taste [**▲**] [**▼**] > [**Orig./Pap.Einst.**] > Taste [**OK**]
- 2 Wählen Sie die Kassette (**[Kass. 1 (bis 3) setzen]** oder **[Univ.-Zuf.setzen]**), die Sie für den FAX-Empfang verwenden möchten.
- 3 Bestätigen Sie mit [**OK**].

### 2 Papierformat wählen.

- 1 [**Format Kassette 1 (bis 3)**] oder [**Univ.-Zuf. Form.**] > Taste [**OK**]
- 2 Wählen Sie das Papierformat aus.
- 3 Bestätigen Sie mit [**OK**].



#### WICHTIG

Die folgenden Papierformate können für den FAX-Empfang verwendet werden.

**US-Modelle: Letter, Legal, Statement**

**Europäische Modelle: A4, B5, A5-R, A5, Folio**

Für weitere Hinweise zur Angabe des Papierformats siehe auch

➔ *Bedienungsanleitung* des Geräts.

### 3 Medientyp wählen.

- 1 [**Medientyp Kass.1 (bis 3)**] oder [**Univ.-Zuf. Typ**] > Taste [**OK**]
- 2 Wählen Sie den Medientyp, den Sie für den FAX-Empfang verwenden möchten.
- 3 Bestätigen Sie mit [**OK**].

### 4 Medientyp einstellen.

Nehmen Sie die Papiereinstellungen für den FAX-Empfang vor. Wenn Sie einen Medientyp festlegen, wählen Sie den gleichen Typ wie in Schritt 3.

Für weitere Informationen zu den Einstellungen siehe auch

➔ [Fax-Medientyp \(Seite 8-8\)](#)

## Empfangsdatum/-uhrzeit

Die Funktion Empfangsdatum/-uhrzeit fügt das Datum und die Uhrzeit des Empfangs, Senderinformationen und die Anzahl der Seiten am oberen Seitenrand ein, wenn das Fax ausgedruckt wird. Dies ist eine sinnvolle Bestätigung der Empfangszeit, wenn das Fax in einer anderen Zeitzone abgesendet wurde.



### HINWEIS

Wenn eine Weiterleitung des empfangenen FAX-Dokuments aus dem Speicher erfolgt, wird die Information über Datum und Uhrzeit dem weitergeleiteten Dokument nicht hinzugefügt. Wenn die empfangenen Daten auf mehreren Seiten ausgedruckt werden, werden das Datum und die Uhrzeit des Empfangs nur auf der ersten Seite aufgedruckt. Auf den folgenden Seiten erfolgt der Ausdruck nicht.

Ein	Ausdruck von Empfangsdatum/-uhrzeit.
Aus	Kein Ausdruck von Empfangsdatum/-uhrzeit.

Für weitere Informationen zu den Einstellungen siehe auch

➔ [Empf. Dat./-Zeit \(Seite 8-8\)](#)

## 2-auf-1-Druck

Wenn Sie ein mehrseitiges Original in den Formaten Statement oder A5 empfangen, können Sie mit dieser Funktion zwei Seiten des FAX-Dokuments auf ein Blatt Letter oder A4 drucken. Wenn Sie den Empfang von 2 auf 1 und Duplexdruck gleichzeitig aktivieren, wird der Empfang von 2 auf 1 deaktiviert.

Ein	Es wird 2 auf 1 gedruckt.
Aus	Es wird nicht 2 auf 1 gedruckt.

Für weitere Informationen zu den Einstellungen siehe auch

➔ [2 in 1 Druck \(Seite 8-8\)](#)

## Stapeldruck

Wird ein Fax mit mehreren Seiten empfangen, wird der Ausdruck erst nach dem Empfang aller Seiten gestartet.

Ein	Ausdruck als Stapel, wenn alle Seiten empfangen worden sind.
Aus	Jede Seite wird einzeln ausgedruckt.

Für mehr Informationen zu den Einstellungen, siehe auch

➔ [Stapeldruck \(Seite 8-8\)](#)

## Duplexdruck

Wenn die empfangenen Seiten gleich breit sind, werden sie auf beiden Seiten des Blatts ausgedruckt.

Ein	Auf beiden Seiten drucken.
Aus	Nur auf einer Seite ausdrucken.

Für weitere Informationen zu den Einstellungen siehe auch

➔ [Empf.-Einst. \(Seite 8-8\)](#)

# 5 Komfortfunktionen

In diesem Kapitel werden folgende Themen behandelt:

Weiterleitungseinstellungen .....	5-2	Verwendung eines angeschlossenen	
Art des Weiterleitungsziels .....	5-2	Telefons .....	5-28
Weiterleitung einstellen .....	5-2	Automatisches Umschalten	
Weiterleitungsziel speichern .....	5-2	FAX/Telefon .....	5-28
Weiterleitungsziel ändern .....	5-3	Automatisches Umschalten FAX-	
Weiterleitungsziel löschen .....	5-3	Gerät und Anrufbeantworter .....	5-30
Einstellung des Dateiformats .....	5-4	Manuelles Senden .....	5-32
Einstellung der E-Mail-Betreff		Manuelles Empfangen .....	5-33
Zusatzinfo .....	5-4	Fernumschaltung .....	5-34
Einstellung verschlüsselte FTP-			
Sendung .....	5-4		
Zeitpunkt der Weiterleitung .....	5-5		
Dateinameneingabe .....	5-6		
Druckeinstellungen .....	5-6		
Weiterleitungseinstellungen vom			
Command Center RX .....	5-7		
Eigene Faxbox .....	5-8		
Eigene Faxbox .....	5-8		
Kommunikation über Subadresse .....	5-8		
Eigene Faxbox anlegen .....	5-9		
Eigene Faxbox ändern .....	5-10		
Eigene Faxbox löschen .....	5-11		
Originale aus der Eigenen			
Faxbox ausdrucken .....	5-12		
Details prüfen .....	5-13		
Löschen von Originalen nach			
dem Ausdruck aus einer Eigenen			
Faxbox .....	5-13		
Originale aus der Eigenen			
Faxbox löschen .....	5-14		
Subadress-Boxliste drucken .....	5-15		
Subadressen-Übertragung .....	5-16		
FAX-Abruf .....	5-17		
FAX-Abruf beim Senden .....	5-17		
FAX-Abrufempfang .....	5-20		
Aus einer Abrufbox ausdrucken .....	5-22		
Details prüfen .....	5-23		
Originale aus einer Abrufbox löschen	5-23		
Verschlüsselung .....	5-24		
Verschlüsselungscode speichern .....	5-25		
Inhalt eines gespeicherten			
Verschlüsselungscodes ändern .....	5-25		
Inhalt eines gespeicherten			
Verschlüsselungscodes löschen .....	5-26		
Verschlüsselte Übertragung			
verwenden .....	5-26		
Verschlüsselten Empfang einstellen .	5-27		

# Weiterleitungseinstellungen

Ein empfangenes Fax kann an ein anderes FAX-Gerät oder einen anderen Computer weitergeleitet oder ausgedruckt werden.

## Art des Weiterleitungsziels

Nur ein Weiterleitungsziel kann bestimmt werden. Sobald die Weiterleitung auf **[Ein]** steht, werden alle Dokumente an das festgelegte Ziel weitergeleitet.

Von anderen FAX-Geräten empfangene Dokumente können an andere FAX-Geräte, E-Mail-Adressen oder Ordner (SMB oder FTP) weitergeleitet werden.

## Weiterleitung einstellen

### 1 Anzeige aufrufen.

Taste **[Systemmenü/Zähler]** > Taste **[▲] [▼]** > **[FAX]** > Taste **[OK]** > Taste **[▲] [▼]** > **[Empfang]** > Taste **[OK]** > Taste **[▲] [▼]** > **[Weiterl.-Einst.]** > Taste **[OK]** > Taste **[▲] [▼]** > **[Weiterleitung]** > Taste **[OK]**

### 2 Einstellungen vornehmen.

Um die Weiterleitung einzustellen, wählen Sie die Taste **[▲] [▼]** > **[Ein]** > Taste **[OK]**.



#### HINWEIS

Wenn Sie keine Weiterleitung einstellen möchten, wählen Sie **[Aus]**.

## Weiterleitungsziel speichern

### 1 Anzeige aufrufen.

Taste **[Systemmenü/Zähler]** > Taste **[▲] [▼]** > **[FAX]** > Taste **[OK]** > Taste **[▲] [▼]** > **[Empfang]** > Taste **[OK]** > Taste **[▲] [▼]** > **[Weiterl.-Einst.]** > Taste **[OK]** > Taste **[▲] [▼]** > **[Weiterleiten an]** > > Taste **[OK]**

### 2 Weiterleitungsziel speichern.

#### Weiterleitungsziel aus dem Adressbuch wählen

1 Taste **[▲] [▼]** > **[Speichern]** > Taste **[OK]** > Taste **[▲] [▼]** > **[Adressbuch]** > Taste **[OK]**

2 Wählen Sie das Ziel.



#### HINWEIS

Um ein Ziel zu wählen, wählen Sie **[Menü]** > **[Suchen (Name)]** > Taste **[OK]**.  
Die Anzeige Suchen wird aufgerufen.

Zum Prüfen von Details eines Ziels wählen Sie das Ziel aus. Wählen Sie dann **[Menü]** > **[Detail]** > Taste **[OK]**.

Die detaillierten Informationen werden angezeigt.

3 Bestätigen Sie mit **[OK]**.

### Weiterleitungsziel direkt eingeben

- 1 Taste [**▲**] [**▼**] > [**Speichern**] > Taste [**OK**] > Taste [**▲**] [**▼**] > [**Adresseintrag**] > Taste [**OK**]
- 2 [**FAX**], [**E-Mail**], [**Ordner (SMB)**] oder [**Ordner (FTP)**] > Taste [**OK**]
- 3 Geben Sie die Adresse ein, an die weitergeleitet werden soll.
- 4 Bestätigen Sie mit [**OK**].

## Weiterleitungsziel ändern.

### 1 Anzeige aufrufen.

- 1 Taste [**Systemmenü/Zähler**] > Taste [**▲**] [**▼**] > [**FAX**] > Taste [**OK**] > Taste [**▲**] [**▼**] > [**Empfang**] > Taste [**OK**] > Taste [**▲**] [**▼**] > [**Weiterl.-Einst.**] > Taste [**OK**] > Taste [**▲**] [**▼**] > [**Weiterleiten an**] > > Taste [**OK**] > Taste [**▲**] [**▼**] > [**Bestätigung**] > Taste [**OK**]
- 2 Markieren Sie das Ziel, das Sie ändern möchten.
- 3 Bestätigen Sie mit [**OK**].

### 2 Ziel bearbeiten.

- 1 Taste [**▲**] [**▼**] > [**Detail/Bearb.**] > Taste [**OK**]
- 2 Geben Sie das Weiterleitungsziel erneut ein.
- 3 Bestätigen Sie mit [**OK**].

## Weiterleitungsziel löschen

### 1 Anzeige aufrufen.

- 1 Taste [**Systemmenü/Zähler**] > Taste [**▲**] [**▼**] > [**FAX**] > Taste [**OK**] > Taste [**▲**] [**▼**] > [**Empfang**] > Taste [**OK**] > Taste [**▲**] [**▼**] > [**Weiterl.-Einst.**] > Taste [**OK**] > Taste [**▲**] [**▼**] > [**Weiterleiten an**] > > Taste [**OK**] > Taste [**▲**] [**▼**] > [**Bestätigung**] > Taste [**OK**]
- 2 Markieren Sie das Ziel, das Sie löschen möchten.
- 3 Bestätigen Sie mit [**OK**].

### 2 Ziel löschen.

- 1 Taste [**▲**] [**▼**] > [**Löschen**] > Taste [**OK**] > [**Ja**]

## Einstellung des Dateiformats

Wenn Sie die Datei als E-Mail-Anhang senden oder in einen Ordner (SMB oder FTP) übertragen möchten, wählen Sie PDF, TIFF, XPS oder OpenXPS als Dateiformat.

### 1 Anzeige aufrufen.

Taste [**Systemmenü/Zähler**] > Taste [**▲**] [**▼**] > [**FAX**] > Taste [**OK**] > Taste [**▲**] [**▼**] > [**Empfang**] > Taste [**OK**] > Taste [**▲**] [**▼**] > [**Weiterl.-Einst.**] > Taste [**OK**] > Taste [**▲**] [**▼**] > [**Dateiformat**] > Taste [**OK**]

### 2 Einstellungen vornehmen.

[**PDF**], [**TIFF**], [**XPS**] oder [**OpenXPS**] > Taste [**OK**]



#### HINWEIS

Haben Sie [**PDF**] als Dateiformat gewählt, können Sie auch PDF-Verschlüsselungsfunktionen auswählen.

➔ *Bedienungsanleitung des Geräts*

## Einstellung der E-Mail-Betreff Zusatzinfo

Geben Sie an, welche E-Mail-Betreff-Einstellung hinzugefügt werden soll. Wählen Sie zwischen Absendername oder Absender.

### 1 Anzeige aufrufen.

Taste [**Systemmenü/Zähler**] > Taste [**▲**] [**▼**] > [**FAX**] > Taste [**OK**] > Taste [**▲**] [**▼**] > [**Empfang**] > Taste [**OK**] > Taste [**▲**] [**▼**] > [**Weiterl.-Einst.**] > Taste [**OK**] > Taste [**▲**] [**▼**] > [**Betr. Zusatzinf.**] > Taste [**OK**]

### 2 Einstellungen vornehmen.

[**Absendername**], [**Sende-FAX Zusatz**] oder [**Aus**] > Taste [**OK**]

## Einstellung verschlüsselte FTP-Sendung

Wählen Sie, ob zur Versendung FTP-Verschlüsselung benutzt werden soll.



#### HINWEIS

Um die FTP-Verschlüsselung zu verwenden, setzen Sie SSL in den Sicherheitseinstellungen auf [**Ein**].

➔ *Bedienungsanleitung des Geräts*

### 1 Anzeige aufrufen.

Taste [**Systemmenü/Zähler**] > Taste [**▲**] [**▼**] > [**FAX**] > Taste [**OK**] > Taste [**▲**] [**▼**] > [**Empfang**] > Taste [**OK**] > Taste [**▲**] [**▼**] > [**Weiterl.-Einst.**] > Taste [**OK**] > Taste [**▲**] [**▼**] > [**Ver. FTP senden**] > Taste [**OK**]

### 2 Einstellungen vornehmen.

[**Ein**] oder [**Aus**] > Taste [**OK**]

## Zeitpunkt der Weiterleitung

Sie können die Start- und Endzeit der Weiterleitung festlegen.

### 1 Anzeige aufrufen.

Taste [**Systemmenü/Zähler**] > Taste [**▲**] [**▼**] > [**FAX**] > Taste [**OK**] > Taste [**▲**] [**▼**] > [**Empfang**] > Taste [**OK**] > Taste [**▲**] [**▼**] > [**Weiterl.-Einst.**] > Taste [**OK**] > Taste [**▲**] [**▼**] > [**Weiterleitzeit**] > Taste [**OK**]

### 2 Einstellungen vornehmen.

- 1 Wählen Sie [**Ganzer Tag**] oder [**Voreingest. Zeit**].

Um eine Weiterleitung während des ganzen Tags einzustellen, wählen Sie [**Ganzer Tag**] und bestätigen mit [**OK**].

Um eine Start- und Endzeit für eine Weiterleitung einzustellen, wählen Sie [**Voreingest. Zeit**] > Taste [**OK**] und stellen dann die Start- und Endzeit ein.

#### Start- und Endzeit der Weiterleitung einstellen

- 1 Stellen Sie die Stunden und Minuten der Startzeit ein.

#### HINWEIS

Wählen Sie die Taste [**▲**] oder [**▼**], um eine Zahl einzugeben.

Mit den Tasten [**◀**] oder [**▶**] können Sie die eingegebene Position, die hervorgehoben wird, bewegen.

- 2 Bestätigen Sie mit [**OK**].
- 3 Stellen Sie die Stunden und Minuten der Endzeit ein.

#### HINWEIS

Wählen Sie die Taste [**▲**] oder [**▼**], um eine Zahl einzugeben.

Mit den Tasten [**◀**] oder [**▶**] können Sie die eingegebene Position, die hervorgehoben wird, bewegen.

- 4 Bestätigen Sie mit [**OK**].



## Dateinameneingabe

Sie können den Dateinamen festlegen, der beim Weiterleiten erstellt wird. Sie können Informationen wie Datum oder Uhrzeit und die Auftragsnummer oder FAX-Nummer anhängen.

### 1 Anzeige aufrufen.

Taste [**Systemmenü/Zähler**] > Taste [**▲**] [**▼**] > [**FAX**] > Taste [**OK**] > Taste [**▲**] [**▼**] > [**Empfang**] > Taste [**OK**] > Taste [**▲**] [**▼**] > [**Weiterl.-Einst.**] > Taste [**OK**] > Taste [**▲**] [**▼**] > [**Dateinam.Eingabe**] > Taste [**OK**]

### 2 Einstellungen vornehmen.

- 1 Geben Sie den Dateinamen ein.



#### HINWEIS

Für weitere Hinweise zur Zeicheneingabe siehe auch

➔ [Zeicheneingabe \(Seite 10-2\)](#)

- 2 Bestätigen Sie mit [**OK**].
- 3 Geben Sie weitere Informationen ein.



#### HINWEIS

Beachten Sie: Wenn Sie keine zusätzlichen Informationen eingegeben haben, werden immer die gleichen Dateinamen verwendet. Die Dateien werden daher überschrieben, wenn empfangene FAX-Dokumente in SMB- oder FTP-Ordner übertragen werden.

Falls Sie keine Daten für den Dokumentennamen eingeben möchten, wählen Sie [**Datum**] und [**Aus**] oder [**Ein**] für das Hinzufügen des Sendernamens. Um dem Dokument weitere Informationen hinzuzufügen, wählen Sie [**Datum/Zeit**], [**Job Nr.**], [**Auftragnr.+Datum**] oder [**Datum+Auftragnr.**]. Wählen Sie dann [**Keine**], [**Zusatzinf+Sender**] oder [**Sender+Zusatzinf**] für das Hinzufügen des Sendernamens.

Beispiel für einen Dateinamen

**Beispiel:** doc00352720140826181723.pdf

doc (Dateiname) + 6-stellige Auftragsnummer + Jahr/Monat/Tag/Stunde/Minute/Sekunde +  
Dateiformat (Standard ist .PDF)

- 4 Bestätigen Sie mit [**OK**].

## Druckeinstellungen

Sie können festlegen, ob das Gerät beim Weiterleiten von FAX-Dokumenten diese auch ausdrucken soll.

### 1 Anzeige aufrufen.

Taste [**Systemmenü/Zähler**] > Taste [**▲**] [**▼**] > [**FAX**] > Taste [**OK**] > Taste [**▲**] [**▼**] > [**Empfang**] > Taste [**OK**] > Taste [**▲**] [**▼**] > [**Weiterl.-Einst.**] > Taste [**OK**] > Taste [**▲**] [**▼**] > [**Drucken**] > Taste [**OK**]

### 2 Einstellungen vornehmen.

[**Ein**] (drucken) oder [**Aus**] (nicht drucken) > Taste [**OK**]

## Weiterleitungseinstellungen vom Command Center RX

Sie können das Command Center RX auf einem Computer im Netzwerk verwenden, um die Einstellungen für die Weiterleitung auf diesem Gerät einzugeben.

Für Netzwerkeinstellungen siehe auch

➔ *Bedienungsanleitung* des Geräts

### Command Center RX öffnen

#### 1 Command Center RX anzeigen.

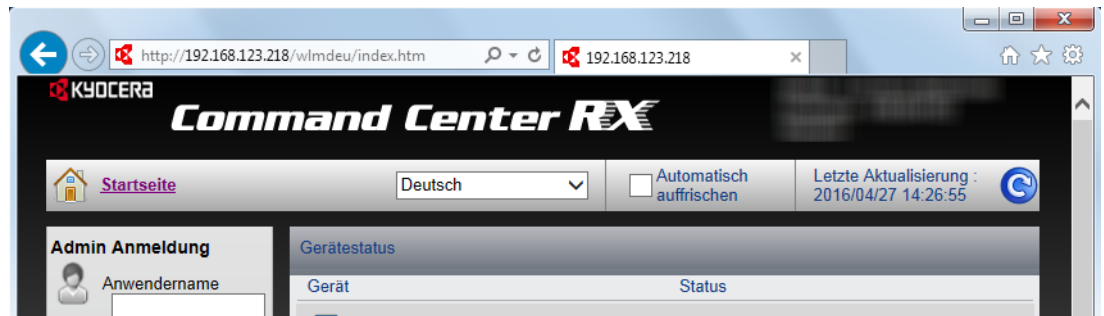

- 1 Öffnen Sie Ihren Webbrowser.
- 2 Im Feld Adresse oder Ort geben Sie die IP-Adresse des Geräts ein, z. B. 192.168.48.21/. Die Einstiegsseite zeigt Basisinformationen über das Gerät und das Command Center RX sowie den aktuellen Status des Geräts an.

#### 2 Die gewünschten Einstellungen im Command Center RX vornehmen.

Wählen Sie eine Kategorie aus der Navigationsleiste auf der linken Seite und geben Sie die gewünschten Werte für diese Kategorie ein.

Wenn für das Command Center RX Administratorrechte definiert wurden, müssen Sie den richtigen Benutzernamen und das richtige Passwort eingeben, um auf die gewünschten Seiten zugreifen zu können.

➔ *Command Center RX User Guide*

# Eigene Faxbox

## Eigene Faxbox

Die Eigene Faxbox ist die Box, in der empfangene FAX-Dokumente gespeichert werden. Mithilfe der Subadressen-Empfangsfunktion können Sie die empfangenen Originale in der persönlichen Eigenen Faxbox speichern.

Für weitere Informationen zur Eigenen Faxbox siehe auch

- Eigene Faxbox anlegen ▶ Seite 5-9
- Eigene Faxbox ändern ▶ Seite 5-10
- Eigene Faxbox löschen ▶ Seite 5-11

Für weitere Informationen zur Änderung von empfangenen Faxen, die in einer Eigenen Faxbox gespeichert sind, siehe auch

- Originale aus der Eigenen Faxbox ausdrucken ▶ Seite 5-12
- Details prüfen ▶ Seite 5-13
- Löschen von Originalen nach dem Ausdruck aus einer Eigenen Faxbox ▶ Seite 5-13
- Originale aus der Eigenen Faxbox löschen ▶ Seite 5-14
- Subadress-Boxliste drucken ▶ Seite 5-15

Für weitere Informationen zum Senden an eine Eigene Faxbox siehe auch

- Subadressen-Übertragung ▶ Seite 5-16

## Kommunikation über Subadresse

Die Kommunikation über Subadressen beinhaltet das Senden und Empfangen von Daten mit Zusatzinformationen über Subadressen und Kennwörter in Übereinstimmung mit den Empfehlungen der ITU-T (International Telecommunication Union). Über Subadressen können Sie Kommunikationsfunktionen, die ursprünglich nur zwischen unseren Systemen möglich waren, auch mit Systemen anderer Hersteller verwenden. Zu diesen Funktionen gehören etwa die vertrauliche Zustellung (Senden von FAX-Dokumenten an die für die Zustellung von FAX-Dokumenten festgelegte Box im empfangenden Gerät) und FAX-Abrufe (Empfang von Dokumenten von einem Gerät, das vom empfangenden Gerät gesteuert wird). Die Verwendung der Subadressen ermöglicht es, erweiterte Funktionen wie das Abspeichern empfangener Originale in Eigenen Faxboxen zu nutzen.



### HINWEIS

Um die Kommunikation über Subadresse durchführen zu können, muss das Gerät der Gegenstelle ebenfalls mit Kommunikationsfunktionen über Subadresse desselben Typs ausgestattet sein.

Die Kommunikation über Subadresse kann gemeinsam mit verschiedenen anderen Kommunikationsfunktionen benutzt werden.

Wenn Sie die Subadresse und das Passwort für die Subadresse im Adressbuch und auf den Zielwahltasten registrieren, brauchen Sie sie vor dem Senden nicht einzugeben. Weitere Hinweise finden Sie bei der Erklärung der einzelnen Kommunikations- und Speichermethoden.

## Subadresse

Auf diesem Gerät werden Subadressen und Subadressen-Passwörter mit dem Sammelbegriff Subadresse bezeichnet.

### Subadresse

Benutzen Sie die Ziffern von 0 bis 9, Leerschritt und die Zeichen '#' sowie '\*', um Subadressen mit bis zu 20 Stellen einzugeben. Sobald das Gerät Faxe empfängt, wird die Subadresse verwendet, um die Eigene Faxbox zuzuweisen.

### Subadressen-Passwort

Benutzen Sie die Ziffern von 0 bis 9, Buchstaben, Leerschritt und die Zeichen '#' sowie '\*', um ein Subadressen-Passwort mit bis zu 20 Stellen einzugeben. Wenn dieses Gerät FAX-Dokumente erhält, wird das Subadressen-Passwort nicht verwendet.

Weitere Hinweise zur Eingabe einer Subadresse siehe auch

➔ [Subadressen-Übertragung \(Seite 5-16\)](#)

## Eigene Faxbox anlegen

Bis zu 20 Eigene Faxboxen können gespeichert werden.



### HINWEIS

Wenn die Benutzerverwaltung aktiviert ist, können Sie Ziele im Adressbuch nur ändern, nachdem Sie sich als Administrator angemeldet haben.

### 1 Anzeige aufrufen.

Taste [**Systemmenü/Zähler**] > Taste [**▲**] [**▼**] > [**Dokumentenbox**] > Taste [**OK**] > Taste [**▲**] [**▼**] > [**Eigene Faxbox**] > Taste [**OK**] > Taste [**▲**] [**▼**] > [**Detail/Bearb.**] > Taste [**OK**]

### 2 Eigene Faxbox anlegen.

1 [**Menü**] > Taste [**▲**] [**▼**] > [**Neue Box**] > Taste [**OK**]

2 Geben Sie die Subadresse über die Zifferntasten ein.



### HINWEIS

Benutzen Sie maximal 20 Ziffern, inklusive Leerschritt, den Ziffern 0 bis 9 und den Sonderzeichen '#' und '\*', um Subadressen einzugeben.

3 Bestätigen Sie mit [**OK**].

4 Geben Sie den Box-Namen über die Zifferntasten ein.



### HINWEIS

Bis zu 32 Zeichen können eingegeben werden.

Für weitere Hinweise zur Zeicheneingabe siehe auch

➔ [Zeicheneingabe \(Seite 10-2\)](#)

5 Bestätigen Sie mit [**OK**].

6 Geben Sie eine Boxnummer ein.

 **HINWEIS**

Sie können eine Zahl zwischen 01 und 20 wählen.  
Zur Eingabe einer Nummer können Sie die Tasten [▲] oder [▼] oder die Zifferntasten verwenden.

- 7 Bestätigen Sie mit [OK].
- 8 Um den Vorgang zu beenden, wählen Sie **[Beenden]** > Taste [OK].  
Für weitere Informationen zur Box wählen Sie > **[Detail]** > Taste [OK].  
Fahren Sie mit dem nächsten Schritt fort.

### 3 Box-Informationen eingeben.

Die Tabelle erklärt die möglichen Einstellungen. Geben Sie Werte für jeden einzelnen Punkt ein und bestätigen Sie mit [OK].

Menüpunkt	Beschreibung
<b>Subadresse</b>	Benutzen Sie maximal 20 Ziffern, inklusive Leerschritt, den Ziffern 0 bis 9 und den Sonderzeichen '#' und '**', um Subadressen einzugeben.
<b>Box-Name</b>	Geben Sie den Box-Namen mit bis zu 32 Zeichen an. Für weitere Hinweise zur Zeicheneingabe siehe auch ➔ <a href="#">Zeicheneingabe (Seite 10-2)</a>
<b>Benutzername* **</b>	Legen Sie den Benutzernamen der Box fest. Wählen Sie den Benutzer aus der angezeigten Benutzerliste aus.
<b>Berechtigung*</b>	Legen Sie fest, ob die Box von mehreren Benutzern benutzt werden darf.
<b>Box-Passwort</b>	Der Zugriff des Anwenders auf die Box kann beschränkt werden, indem Sie zum Schutz der Box ein Passwort festlegen. Die Eingabe eines Passworts ist nicht zwingend vorgeschrieben. Geben Sie das Passwort (bis zu 16 Zeichen) ein und bestätigen Sie mit [OK]. Geben Sie das gleiche Passwort nochmals ein und bestätigen Sie mit [OK]. Diese Einstellung ist möglich, wenn unter "Berechtigung" die Einstellung <b>[Freigegeben]</b> gewählt wurde.
<b>Box-Nr.</b>	Geben Sie die Box-Nr. mit den Zifferntasten oder den Tasten [▲] oder [▼] ein. Die Box-Nr. kann zwischen 01 und 20 ausgewählt werden.
<b>Löschen n. Druck</b>	Dokumente können nach erfolgreichem Druck automatisch gelöscht werden. Um das Dokument zu löschen, wählen Sie <b>[Ein]</b> > Taste [OK]. Um das Dokument aufzubewahren, wählen Sie <b>[Aus]</b> > Taste [OK].

\* Wird nur bei aktivierter Benutzerverwaltung angezeigt.

\*\* Wird nur angezeigt, wenn der Zugang mit Administratorrechten erfolgt.

## Eigene Faxbox ändern

### 1 Anzeige aufrufen.

Taste **[Systemmenü/Zähler]** > Taste [▲] [▼] > **[Dokumentenbox]** > Taste [OK] > Taste [▲] [▼] > **[Eigene Faxbox]** > Taste [OK] > Taste [▲] [▼] > **[Detail/Bearb.]** > Taste [OK]

### 2 Ändern.

- 1 Wählen Sie die Box, die Sie bearbeiten möchten.

2 Bestätigen Sie mit **[OK]**. **HINWEIS**

- Falls Sie sich als Benutzer angemeldet haben, können Sie nur Ihre eigene Box bearbeiten.
- Sobald Sie sich als Administrator angemeldet haben, können Sie alle Boxen bearbeiten.
- Falls die Box ein Passwort besitzt, geben Sie dieses ein.

## 3 Ändern Sie die Box-Informationen.

Menüpunkt	Beschreibung
<b>Subadresse</b>	Benutzen Sie maximal 20 Ziffern, inklusive Leerschritt, den Ziffern 0 bis 9 und den Sonderzeichen '#' und '*', um Subadressen einzugeben.
<b>Box-Name</b>	Geben Sie den Box-Namen mit bis zu 32 Zeichen an. Für weitere Hinweise zur Zeicheneingabe siehe auch ➔ <a href="#">Zeicheneingabe (Seite 10-2)</a>
<b>Benutzername**</b>	Legen Sie den Benutzernamen der Box fest. Wählen Sie den Benutzer aus der angezeigten Benutzerliste aus.
<b>Berechtigung*</b>	Legen Sie fest, ob die Box von mehreren Benutzern benutzt werden darf.
<b>Box-Passwort</b>	Der Zugriff des Anwenders auf die Box kann beschränkt werden, indem Sie zum Schutz der Box ein Passwort festlegen. Die Eingabe eines Passworts ist nicht zwingend vorgeschrieben. Geben Sie das Passwort (bis zu 16 Zeichen) ein und bestätigen Sie mit <b>[OK]</b> . Geben Sie das gleiche Passwort nochmals ein und bestätigen Sie mit <b>[OK]</b> . Diese Einstellung ist möglich, wenn unter "Berechtigung" die Einstellung <b>[Freigegeben]</b> gewählt wurde.
<b>Box-Nr.</b>	Geben Sie die Box-Nr. mit den Zifferntasten oder den Tasten <b>[▲]</b> oder <b>[▼]</b> ein. Die Box-Nr. kann zwischen 01 und 20 ausgewählt werden.
<b>Löschen n. Druck</b>	Dokumente können nach erfolgreichem Druck automatisch gelöscht werden. Um das Dokument zu löschen, wählen Sie <b>[Ein]</b> > Taste <b>[OK]</b> . Um das Dokument aufzubewahren, wählen Sie <b>[Aus]</b> > Taste <b>[OK]</b> .

\* Wird nur bei aktivierter Benutzerverwaltung angezeigt.

\*\* Wird nur angezeigt, wenn der Zugang mit Administratorrechten erfolgt.

## Eigene Faxbox löschen

### 1 Anzeige aufrufen.

Taste **[Systemmenü/Zähler]** > Taste **[▲]** **[▼]** > **[Dokumentenbox]** > Taste **[OK]** > Taste **[▲]** **[▼]** > **[Eigene Faxbox]** > Taste **[OK]** > Taste **[▲]** **[▼]** > **[Detail/Bearb.]** > Taste **[OK]**

### 2 Löschen.

Wählen Sie die Box, die Sie löschen möchten > **[Menü]** > Taste **[▲]** **[▼]** > **[Löschen]** > Taste **[OK]** > **[Ja]**

## Originale aus der Eigenen Faxbox ausdrucken

Um die an die Eigene Faxbox gesendeten Originale auszudrucken, gehen Sie wie nachstehend beschrieben vor.

### 1 Anzeige aufrufen.

Taste [Dokumentenbox/USB] > Taste [▲] [▼] > [Eigene Faxbox] > Taste [OK]

### 2 Originale auswählen.

- 1 Wählen Sie die Box, die das Dokument enthält, das Sie drucken möchten.
- 2 Bestätigen Sie mit [OK].



#### HINWEIS

Falls die Eigene Faxbox ein Passwort besitzt, geben Sie dieses ein.

- 3 Wählen Sie das Dokument, das Sie drucken möchten.
- 4 Wählen Sie [Auswählen].  
Sobald ein Dokument gewählt ist, erscheint ein Haken im Kontrollkästchen rechts neben dem Dokument. Falls Sie das Dokument nicht auswählen möchten, wählen Sie [Auswählen] erneut, um die Auswahl rückgängig zu machen.



#### HINWEIS

Folgende Punkte stehen zur Verfügung, wenn [Menü] ausgewählt ist.

- [Alle wählen]: Wählt alle Dateien aus.
- [Alles löschen]: Wählt alle Dateien ab.
- [Detail/Bearb.]: Die Dateiiinformation kann überprüft werden.

- 5 Bestätigen Sie mit [OK].

### 3 Ausdrucken.

- 1 [Drucken] > Taste [OK]
- 2 Geben Sie mit den Zifferntasten die Anzahl der Ausdrücke ein. Um die Druckeinstellungen zu ändern, wählen Sie die Taste [Funktionsmenü]. Ändern Sie die Einstellungen und bestätigen Sie mit [OK].

Menüpunkt	Beschreibung
Dateinam.Eingabe	Fügt einen Dateinamen hinzu.
Auftragsende Nachricht	Sendet nach Abschluss eines Auftrags eine E-Mail.
Auftragspriorität	Unterbricht den aktuellen Auftrag und gibt einem anderen Auftrag höchste Priorität.
Löschen n. Druck	Das Original wird nach dem Ausdruck gelöscht. ➔ <a href="#">Löschen von Originalen nach dem Ausdruck aus einer Eigenen Faxbox (Seite 5-13)</a>

- 3 Taste [Start] wählen. Der Druck beginnt.

## Details prüfen

Mit der nachstehend beschriebenen Vorgehensweise können Sie die Details von Dokumenten prüfen, die an eine Eigene Faxbox weitergeleitet wurden.

### 1 Anzeige aufrufen.

Taste [Dokumentenbox/USB] > Taste [▲] [▼] > [Eigene Faxbox] > Taste [OK]

### 2 Originale auswählen.

- 1 Wählen Sie die Box, die das Dokument enthält, das Sie prüfen möchten.
- 2 Bestätigen Sie mit [OK].



#### HINWEIS

Falls die Eigene Faxbox ein Passwort besitzt, geben Sie dieses ein.

- 3 Wählen Sie das Dokument, das Sie prüfen möchten.
- 4 [Menü] > Taste [▲] [▼] > [Detail/Bearb.] > Taste [OK]  
Die Details für das ausgewählte Dokument werden angezeigt.

## Löschen von Originalen nach dem Ausdruck aus einer Eigenen Faxbox

Um die aus der Eigenen Faxbox gedruckten Originale automatisch zu löschen, gehen Sie wie folgt vor.

### 1 Anzeige aufrufen.

Taste [Dokumentenbox/USB] > Taste [▲] [▼] > [Eigene Faxbox] > Taste [OK]

### 2 Originale auswählen.

- 1 Wählen Sie die Box, die das Dokument enthält, das Sie drucken möchten.
- 2 Bestätigen Sie mit [OK].



#### HINWEIS

Falls die Eigene Faxbox ein Passwort besitzt, geben Sie dieses ein.

- 3 Wählen Sie das Dokument, das Sie drucken möchten.
- 4 Wählen Sie [Auswählen].  
Sobald ein Dokument gewählt ist, erscheint ein Haken im Kontrollkästchen rechts neben dem Dokument. Falls Sie das Dokument nicht auswählen möchten, wählen Sie [Auswählen] erneut, um die Auswahl rückgängig zu machen.
- 5 Bestätigen Sie mit [OK].

### 3 Einstellungen vornehmen.

[Drucken] > Taste [OK] > Taste [Funktionsmenü] > Taste [▲] [▼] > [Löschen n. Druck] > Taste [OK] > [Ein] > Taste [OK]



## 4 Drucken.

Taste [**Start**] wählen.

Das Original wird nach dem Ausdruck gelöscht.

# Originale aus der Eigenen Faxbox löschen

## 1 Anzeige aufrufen.

Taste [**Dokumentenbox/USB**] > Taste [**▲**] [**▼**] > [**Eigene Faxbox**] > Taste [**OK**]

## 2 Originale auswählen.

1 Wählen Sie die Box, in der das Dokument, das Sie löschen möchten, gespeichert ist.

2 Bestätigen Sie mit [**OK**].



### HINWEIS

Falls die Eigene Faxbox ein Passwort besitzt, geben Sie dieses ein.

3 Wählen Sie das Dokument, das Sie löschen möchten.

4 Wählen Sie [**Auswählen**].

Sobald ein Dokument gewählt ist, erscheint ein Haken im Kontrollkästchen rechts neben dem Dokument.

Falls Sie das Dokument nicht auswählen möchten, wählen Sie [**Auswählen**] erneut, um die Auswahl rückgängig zu machen.

5 Bestätigen Sie mit [**OK**].

## 3 Löschen.

[**Löschen**] > Taste [**OK**] > [**Ja**]

## Subadress-Boxliste drucken

Sie können die Subadress-Boxliste mit dem Verzeichnis der Box-Nummern und der Box-Namen der angelegten Eigenen Faxboxen ausdrucken. Befinden sich Originale in einer Eigenen Faxbox, wird die Seitenzahl angezeigt.

 **HINWEIS**  
Die Liste kann gedruckt werden, wenn die Benutzerverwaltung aktiviert wurde und der Administrator angemeldet ist.

### 1 Anzeige aufrufen.

Taste [**S**ystemmenü/Zähler] > Taste [**▲**] [**▼**] > [**D**okumentenbox] > Taste [**OK**] > Taste [**▲**] [**▼**] > [**E**igene Faxbox] > Taste [**OK**]

### 2 Ausdrucken.

Taste [**▲**] [**▼**] > [**E**igene Faxboxlst] > Taste [**OK**] > [**J**a]  
Die Liste wird gedruckt.

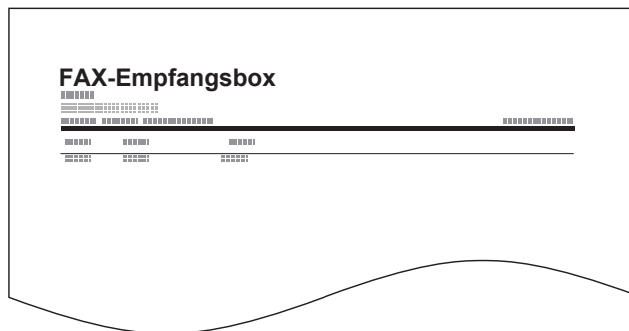

## Subadressen-Übertragung

### HINWEIS

Um die Übertragung an eine Subadresse zu verwenden, prüfen Sie, ob die Subadresse und das Passwort im empfangenden Gerät vorher gespeichert wurden.

Eine verschlüsselte Übertragung ist mit Subadressen nicht möglich.

Für weitere Informationen zu Einstellungen für den Empfang von FAX-Dokumenten siehe auch

➔ [Eigene Faxbox \(Seite 5-8\)](#)

### 1 Taste [FAX] wählen.

### 2 Originale einlegen.

### 3 Ziel angeben.

Geben Sie die FAX-Nummer der Gegenstelle über die Zifferntasten ein.

### HINWEIS

Wenn die Subadresse als Ziel im Adressbuch gespeichert wurde, können Sie das Ziel verwenden. Wenn das als Subadresse gespeicherte Ziel im Adressbuch mit einer Zielwahltaste verbunden ist, können Sie auch die Zielwahltaste verwenden.

### 4 Einstellungen vornehmen.

1 [Detail] > [Subadresse] > [Bearbeiten]

2 Geben Sie die Subadresse über die Zifferntasten ein.

### HINWEIS

Benutzen Sie maximal 20 Ziffern, inklusive Leerschritt, den Ziffern 0 bis 9 und den Sonderzeichen '#' und '\*', um Subadressen einzugeben.

3 Bestätigen Sie mit [OK].

4 Geben Sie das Subadressen-Passwort über die Zifferntasten ein.

### HINWEIS

Benutzen Sie die Ziffern von 0 bis 9, Leerschritt und die Zeichen '#' sowie '\*', um Subadressen mit bis zu 20 Stellen einzugeben.

5 Taste [OK] > Taste [OK]

### 5 Sendevorgang starten.

Geben Sie das Ziel ein und wählen Sie die Taste [Start].

### HINWEIS

Wurde [Ein] in [Vor Send. prüfen] gewählt, erscheint eine Bestätigungsanzeige, sobald Sie die Taste [Start] wählen.

➔ [Bestätigungsanzeige für Ziele \(Seite 7-11\)](#)

# FAX-Abruf

Beim FAX-Abrufmodus wird die Übertragung der FAX-Dokumente auf dem sendenden Gerät durch das empfangende Gerät gesteuert. Damit kann das empfangende Gerät den Empfang der FAX-Dokumente nach den eigenen Anforderungen steuern. Dieses Gerät unterstützt FAX-Abruf sowohl als sendendes als auch als empfangendes Gerät.



## WICHTIG

Da beim FAX-Abruf das empfangende Gerät das sendende Gerät anruft, werden Gebühren vom empfangenden Gerät getragen.

## FAX-Abruf beim Senden

Die FAX-Dokumente, die per FAX-Abruf übertragen werden sollen, müssen in einer Abrufbox gespeichert werden. Wenn das Zielgerät eine FAX-Abrufanforderung aussendet, werden die gespeicherten FAX-Dokumente automatisch gesendet.

Sobald die für den FAX-Abruf bereitgestellten FAX-Dokumente an das Ziel übermittelt wurden, werden sie automatisch gelöscht. Wenn Sie hingegen die Einstellung Übertragene Datei löschen auf **[Aus]** gesetzt haben, bleiben die Originale in der Abrufbox gespeichert, bis Sie sie löschen.

Sie können den FAX-Abruf dann mit denselben FAX-Dokumenten beliebig oft durchführen.

➔ [Originale nach dem FAX-Abruf löschen \(Seite 5-17\)](#)



## HINWEIS

Sie können bis zu zehn FAX-Dokumente für den FAX-Abruf speichern.

Sie können FAX-Dokumente so lange speichern oder überschreiben, bis eine FAX-Abrufanforderung eintrifft.

➔ [Daten überschreiben \(Seite 5-17\)](#)

## Originale nach dem FAX-Abruf löschen

Sobald die für den FAX-Abruf bereitgestellten FAX-Dokumente an das Ziel übermittelt wurden, werden sie automatisch gelöscht.

Wenn Sie dasselbe FAX-Dokument an mehrere Ziele versenden möchten, setzen Sie diese Option auf **[Aus]**.

### 1 Anzeige aufrufen.

Taste **[Systemmenü/Zähler]** > Taste **[▲]** **[▼]** > **[Dokumentenbox]** > Taste **[OK]** > Taste **[▲]** **[▼]** > **[Abrufbox]** > Taste **[OK]**

### 2 Einstellungen vornehmen.

Taste **[▲]** **[▼]** > **[Senddatei lösch.]** > Taste **[OK]** > **[Ein]** oder **[Aus]** > Taste **[OK]**

## Daten überschreiben

Um das Überschreiben zu ermöglichen, setzen Sie die Option auf **[Zulässig]**.

Um gespeicherte Dokumente mit gleichem Dateinamen durch neue Dateien zu ersetzen, gehen Sie wie folgt vor.

Wurde als Einstellung **[Nicht zulässig]** gewählt, wird das Dokument nicht überschrieben, falls der Dateiname identisch ist.

### 1 Anzeige aufrufen.

Taste **[Systemmenü/Zähler]** > Taste **[▲]** **[▼]** > **[Dokumentenbox]** > Taste **[OK]** > Taste **[▲]** **[▼]** > **[Abrufbox]** > Taste **[OK]**

## 2 Einstellungen vornehmen.

Taste [▲] [▼] > [Überschr. Einst.] > Taste [OK] > [Zulässig] oder [Nicht zulässig] > Taste [OK]

### FAX-Abruf verwenden.

#### 1 Taste [Dokumentenbox/USB] wählen.

#### 2 Originale einlegen.

#### 3 Anzeige aufrufen.

Taste [▲] [▼] > [Abrufbox] > Taste [OK] > [Datei speich.] > Taste [OK]

#### 4 Art der Originale, die Scanauflösung usw. auswählen.

- 1 Wählen Sie die Taste [Funktionsmenü].
- 2 Folgende Funktionen können gewählt werden. Wenn die Einstellung abgeschlossen ist, bestätigen Sie mit [OK].

Menüpunkt	Beschreibung
Originalformat	Wählen Sie das Format der einzulesenden Originale.
Originalvorlage	Wählen Sie die Originalvorlage aus.
Scanauflösung	Wählen Sie die Scanauflösung aus.
Orig.ausrichtung	Wählen Sie die Ausrichtung des Originals und die Bezugskante, um die korrekte Scanart festzulegen.
Mehrfach-Scan	Viele Originale in verschiedenen Stapeln können trotz mehrerer Scanvorgänge zu einem Auftrag zusammengefasst werden.
Dateinam.Eingabe	Sie können die Dateien umbenennen, die aus gescannten Originalen erstellt werden.
Auftragsende Nachricht	Versendet eine E-Mail, sobald die Übertragung beendet ist.
Helligkeit	Helligkeit einstellen.
Duplex*	Wählen Sie den Typ und die Bindung der Originale.
Leerseite auslas	Enthält ein gescanntes Dokument leere Seiten, werden sie übersprungen und es werden nur Seiten mit Inhalt ausgedruckt.

\* Nur bei Modellen mit Duplex-Scan

Für weitere Hinweise zu den Funktionen siehe auch

➔ [Faxe versenden \(Seite 3-1\)](#)  
Bedienungsanleitung des Geräts

#### 5 Speichern starten.

Taste [Start] wählen. Die Originale werden gescannt und in der Abrufbox gespeichert.

## **Abrufübertragung abbrechen**

Um eine Abrufübertragung abzubrechen, löschen Sie das in der Abrufbox gespeicherte Original für den FAX-Abruf. Für Informationen über das Löschen des gespeicherten Originals siehe auch

➔ [Originale aus einer Abrufbox löschen \(Seite 5-23\)](#)

## FAX-Abrufempfang

Bei dieser Funktion wird die Sendung von auf dem sendenden Gerät gespeicherten FAX-Dokumenten automatisch eingeleitet, sobald das empfangende Gerät die Nummer des sendenden Geräts anwählt.

### HINWEIS

Wenn Sie ein Ziel eingegeben haben, für das verschlüsselte Kommunikation festgelegt wurde, wird die verschlüsselte Kommunikation für den Empfang im FAX-Abrufverfahren deaktiviert.

Um den FAX-Abrufempfang zu verwenden, müssen Sie sicherstellen, dass das sendende Gerät für den FAX-Abruf eingerichtet ist.

Wenn Sie beim FAX-Abruf Subadressen verwenden, können Sie die nachstehend beschriebenen Kommunikationsvorgänge verwenden.

### Empfang über Subadress-Bulletin Board

Verfügt die Gegenstelle über ein Subadress-Bulletin Board, kann über Subadresse mit dem Gerät kommuniziert werden, auch wenn es sich um ein Fremdgerät handelt. (Auf diesem Gerät werden Subadressen und Subadressen-Passwörter mit dem Sammelbegriff Subadresse bezeichnet.)

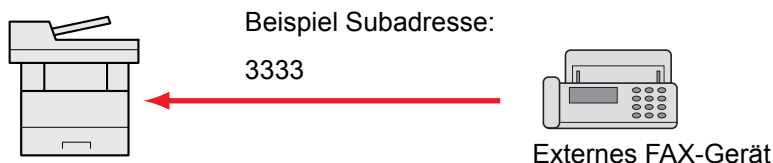

### WICHTIG

**Das Empfängergerät muss die Bulletin-Board-Kommunikationsfunktion über Subadressen ebenfalls unterstützen. Manche FAX-Geräte können keine Originale speichern und andere unterstützen keine FAX-Abruffunktion. Prüfen Sie die Funktionen des sendenden und des empfangenden Geräts, um sicherzustellen, dass alle Geräte die erforderlichen Anforderungen erfüllen.**

**Fragen Sie die Gegenstelle nach der Subadresse und dem Passwort, das in der Gegenstelle gespeichert ist.**

### HINWEIS

Für weitere Hinweise zu Subadressen siehe auch

➔ [Kommunikation über Subadresse \(Seite 5-8\)](#)

Für weitere Informationen über den Empfang von Dateien mit der Funktion Subadress-Bulletin Board siehe auch

➔ [FAX-Abrufempfang mit Subadressen verwenden \(Seite 5-21\)](#)

## FAX-Abrufempfang verwenden



### HINWEIS

Verwendet die Gegenstelle Subadressen, siehe FAX-Abrufempfang mit Subadressen verwenden im folgenden Abschnitt.

### 1 Taste [FAX] wählen.

### 2 Abrufempfang aktivieren.

Taste [Funktionsmenü] > Taste [▲] [▼] > [FAX-Abrufempfang] > Taste [OK] > Taste [▲] [▼] > [Ein] > Taste [OK]

### 3 Das Ziel angeben.

➔ [Direkte Eingabe von Zielen \(Seite 3-7\)](#)

### 4 Taste [Start] wählen.

Der Vorgang für den Empfang beginnt.



### HINWEIS

Wurde [Ein] in [Vor Send. prüfen] gewählt, erscheint eine Bestätigungsanzeige, sobald Sie die Taste [Start] wählen.

➔ [Bestätigungsanzeige für Ziele \(Seite 7-11\)](#)

## FAX-Abrufempfang mit Subadressen verwenden

Für den FAX-Abrufempfang geben Sie die Subadresse (auf diesem Gerät die Subadresse und das Subadressen-Passwort) ein, die auf der Gegenstelle eingestellt wurden. Diese Kommunikation ist auch möglich, wenn die Gegenstelle ein Gerät eines Drittherstellers verwendet, sofern dieses mit demselben Typ der Kommunikation über Subadressen ausgestattet ist.



### WICHTIG

**Prüfen Sie vorher die vom Sender eingestellte Subadresse.**

### 1 Taste [FAX] wählen.

### 2 Abrufempfang aktivieren.

Für weitere Hinweise zur Aktivierung des Abrufempfangs siehe auch

➔ [FAX-Abrufempfang \(Seite 5-20\)](#)

### 3 Ziel wählen und Subadresse eingeben.

Für weitere Hinweise zur Eingabe einer Subadresse siehe auch

➔ [Subadressen-Übertragung \(Seite 5-16\)](#)

Für weitere Hinweise zur Auswahl eines Ziels siehe auch

➔ [Direkte Eingabe von Zielen \(Seite 3-7\)](#)



### HINWEIS

Sie können bei der Zielauswahl eine Kombination aus Eingabe über Zifferntasten, Zielwahltasten und Adressbucheinträgen mit gespeicherten Subadressen verwenden.



## 4 Taste [Start] wählen.

Der Vorgang für den Empfang beginnt.



### HINWEIS

Wurde [Ein] in [Vor Send. prüfen] gewählt, erscheint eine Bestätigungsanzeige, sobald Sie die Taste [Start] wählen.

➔ [Bestätigungsanzeige für Ziele \(Seite 7-11\)](#)

## Aus einer Abrufbox ausdrucken

### 1 Anzeige aufrufen.

Taste [Dokumentenbox/USB] > Taste [▲] [▼] > [Abrufbox] > Taste [OK]

### 2 Original auswählen.

1 Wählen Sie das Dokument, das Sie drucken möchten.

2 Wählen Sie [Auswählen].

Sobald ein Dokument gewählt ist, erscheint ein Haken im Kontrollkästchen rechts neben dem ausgewählten Dokument. Falls Sie das Dokument nicht auswählen möchten, wählen Sie [Auswählen] erneut, um die Auswahl rückgängig zu machen.

3 Bestätigen Sie mit [OK].

### 3 Drucken.

1 [Drucken] > Taste [OK]

2 Geben Sie mit den Zifferntasten die Anzahl der Ausdrücke ein. Um die Druckeinstellungen zu ändern, wählen Sie die Taste [Funktionsmenü]. Ändern Sie die Einstellungen und bestätigen Sie mit [OK].

Menüpunkt	Beschreibung
Dateinam.Eingabe	Fügt einen Dateinamen hinzu.
Auftragsende Nachricht	Sendet nach Abschluss eines Auftrags eine E-Mail.
Auftragspriorität	Unterbricht den Auftrag und gibt einem anderen Auftrag höchste Priorität.

Für weitere Hinweise zu den Funktionen siehe auch

➔ *Bedienungsanleitung* des Geräts

3 Taste [Start] wählen.

Der Druck beginnt.

## Details prüfen

### 1 Anzeige aufrufen.

Taste [Dokumentenbox/USB] > Taste [▲] [▼] > [Abrufbox] > Taste [OK]

### 2 Original auswählen.

1 Wählen Sie das Dokument, das Sie prüfen möchten.

2 [Menü] > Taste [▲] [▼] > [Detail/Bearb.] > Taste [OK]

Die Details für das ausgewählte Dokument werden angezeigt.

## Originale aus einer Abrufbox löschen



### HINWEIS

Wenn [Übertragene Datei löschen] auf [Ein] gesetzt ist, werden die Originale nach der Abrufübertragung automatisch gelöscht.

➔ [Originale nach dem FAX-Abruf löschen \(Seite 5-17\)](#)

### 1 Anzeige aufrufen.

Taste [Dokumentenbox/USB] > Taste [▲] [▼] > [Abrufbox] > Taste [OK]

### 2 Originale auswählen.

1 Wählen Sie das Dokument, das Sie löschen möchten.

2 Wählen Sie [Auswählen].

Sobald ein Dokument gewählt ist, erscheint ein Haken im Kontrollkästchen rechts neben dem ausgewählten Dokument. Falls Sie das Dokument nicht auswählen möchten, wählen Sie [Auswählen] erneut, um die Auswahl rückgängig zu machen.

3 Bestätigen Sie mit [OK].

### 3 Löschen.

[Löschen] > Taste [OK] > [Ja]

# Verschlüsselung

Dies ist eine Methode, bei der die Übertragung mit FAX-Dokumenten erfolgt, die am Sendergerät verschlüsselt werden. Dabei gilt: Auch wenn ein Dritter versucht, die FAX-Dokumente während einer laufenden Übertragung einzusehen, wird der Inhalt nicht angezeigt. Die empfangenen Originale werden vom empfangenden Gerät in den Originalzustand zurückverwandelt, in dem sie sich vor der Übertragung befunden haben, und ausgedruckt. Dies ist eine besonders effiziente Übertragungsmethode, wenn vertrauliche Dokumente versendet werden, die von Dritten nicht geöffnet werden sollen.



## WICHTIG

**Um die verschlüsselte Übertragung durchzuführen, muss das FAX-Gerät der Gegenstelle ein von uns hergestelltes Gerät sein, das denselben Typ der Verschlüsselung benutzt.**

Bei der verschlüsselten Übertragung verwenden das sendende und das empfangende Gerät denselben 16-stelligen Verschlüsselungscode für die Verschlüsselung und die Entschlüsselung der FAX-Dokumente. Wenn die Verschlüsselungscodes im sendenden und empfangenden Gerät nicht übereinstimmen, wird die Verschlüsselung nicht durchgeführt. Das sendende und das empfangende Gerät müssen daher denselben Verschlüsselungscode und eine zweistellige Codenummer verwenden.

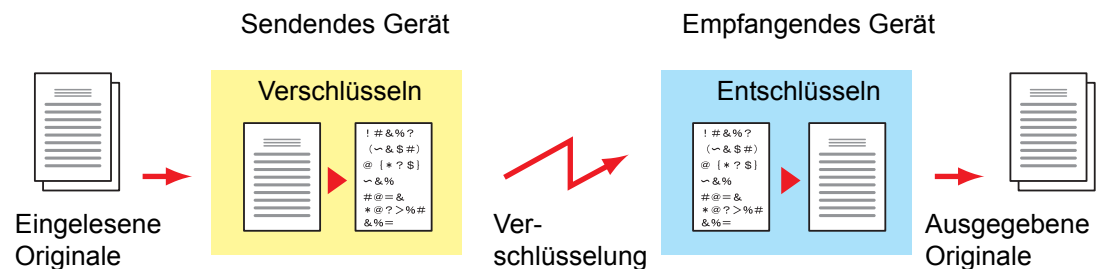

## Beschreibung der Einstellungen am sendenden und empfangenden Gerät

Einstellungen	Sendendes Gerät	Empfangendes Gerät	Siehe
Verschlüsselungscode-Nr.	(A) 2-stellig	(B) 2-stellig	<a href="#">5-25</a>
Verschlüsselungscode	(C) 16 Zeichen	(C) 16 Zeichen	<a href="#">5-25</a>
Code-Nr. im Adressbuch (oder wenn die Nummer direkt gewählt wird)	(A) 2-stellig	—	<a href="#">5-26</a>
Verschlüsselte Box Nummer im empfangenden Gerät*	(D) 4-stellig	—	<a href="#">5-26</a>
Verschlüsselte Box Nr.*	—	(D) 4-stellig	—
Einstellung der Empfangs-Codenummer	—	(B) 2-stellig	<a href="#">5-27</a>

\* Wenn das Gerät FAX-Dokumente empfängt, wird die Verschlüsselte Box nicht verwendet.



## HINWEIS

Stellen Sie dieselben Zeichen für die Nummern ein, die mit demselben Buchstaben in Klammern gekennzeichnet sind. Beispiel: Für den Verschlüsselungscode (C) müssen im sendenden und im empfangenden Gerät dieselben Zeichen verwendet werden.

## Verschlüsselungscode speichern

Der Verschlüsselungscode (Chiffriercode) ist erforderlich, wenn das Adressbuch für die verschlüsselte Übertragung (die Gegenstelle wird direkt mit den Zifferntasten eingegeben) im sendenden Gerät gespeichert oder im empfangenden Gerät die Verschlüsselung eingestellt wird.

Für die Generierung des Verschlüsselungscodes werden die Ziffern von 0 bis 9 und die Buchstaben von A bis F verwendet, um willkürlich 16 Ziffern oder Buchstaben zusammenzustellen. Der so erzeugte Verschlüsselungscode wird unter einer 2-stelligen Codenummer (01 bis 20) gespeichert.



### HINWEIS

Bis zu 20 Verschlüsselungscodes können gespeichert werden.

#### 1 Anzeige aufrufen.

Taste [**Systemmenü/Zähler**] > Taste [**▲**] [**▼**] > [**FAX**] > Taste [**OK**] > Taste [**▲**] [**▼**] > [**Senden/Empfangen**] > Taste [**OK**] > [**Verschlüss.code**] > Taste [**OK**]

#### 2 Einstellungen vornehmen.

- 1 Wählen Sie einen nicht gespeicherten Verschlüsselungscode aus.
- 2 Bestätigen Sie mit [**OK**].
- 3 Geben Sie die den 16-stelligen Verschlüsselungscode über die Zifferntasten ein.



### HINWEIS

Für den Schlüssel stehen die Ziffern (0 bis 9) und die Buchstaben (A bis F) zur Verfügung.

- 4 Bestätigen Sie mit [**OK**].
- 5 Wenn Sie weitere Verschlüsselungscodes speichern möchten, wiederholen Sie die Schritte 2-1 bis 2-4.

## Inhalt eines gespeicherten Verschlüsselungscodes ändern

#### 1 Anzeige aufrufen.

Taste [**Systemmenü/Zähler**] > Taste [**▲**] [**▼**] > [**FAX**] > Taste [**OK**] > Taste [**▲**] [**▼**] > [**Senden/Empfangen**] > Taste [**OK**] > [**Verschlüss.code**] > Taste [**OK**]

#### 2 Ändern.

- 1 Wählen Sie den Verschlüsselungscode, den Sie ändern möchten.
- 2 Bestätigen Sie mit [**OK**].
- 3 Geben Sie den neuen Verschlüsselungscode über die Zifferntasten ein.
- 4 Taste [**OK**] > [**Ja**]

## Inhalt eines gespeicherten Verschlüsselungscodes löschen

### 1 Anzeige aufrufen.

Taste [**Systemmenü/Zähler**] > Taste [**▲**] [**▼**] > [**FAX**] > Taste [**OK**] > Taste [**▲**] [**▼**] > [**Senden/Empfangen**] > Taste [**OK**] > [**Verschlüss.code**] > Taste [**OK**]

### 2 Löschen.

1 Wählen Sie den Verschlüsselungscode, den Sie löschen möchten.

2 [**Menü**] > Taste [**▲**] [**▼**] > [**Löschen**] > Taste [**OK**] > [**Ja**]

## Verschlüsselte Übertragung verwenden

Wenn Sie FAX-Dokumente verschlüsselt übertragen, benutzen Sie das für die verschlüsselte Übertragung registrierte Adressbuch oder stellen Sie die Verschlüsselungsfunktion ein, wenn Sie den Anruf direkt über die Zifferntasten aufbauen.



#### HINWEIS

Die verschlüsselte Übertragung kann auch in Rundsendungen verwendet werden. Bei der verschlüsselten Übertragung können Sie die Übertragung über Subadressen nicht durchführen.

### 1 Verschlüsselungscode vorab speichern.

Speichern Sie den Verschlüsselungscode, den Sie mit der Gegenstelle vereinbart haben.

Für weitere Hinweise zur Speicherung eines Verschlüsselungscodes siehe auch

➔ [Verschlüsselungscode speichern \(Seite 5-25\)](#)

### 2 Taste [**FAX**] wählen.

### 3 Originale einlegen.

### 4 Ziel angeben.

Geben Sie die FAX-Nummer der Gegenstelle über die Zifferntasten ein.



#### HINWEIS

Wenn für das Ziel im Adressbuch oder in der Zielwahltaste die verschlüsselte Übertragung eingestellt wurde, können Sie das Ziel verwenden.

### 5 Verschlüsselte Übertragung aktivieren.

1 [**Detail**] > [**Verschlüs.Send.**] > [**Ändern**] > Taste [**▲**] [**▼**] > [**Ein**] > Taste [**OK**]

2 Wählen Sie die Verschlüsselungsnummer, die Sie zum Speichern des Verschlüsselungscodes verwendet haben. Dieser muss auch auf der Gegenseite vorhanden sein.

Für weitere Hinweise zur Speicherung eines Verschlüsselungscodes siehe auch

➔ [Verschlüsselungscode speichern \(Seite 5-25\)](#)

3 Bestätigen Sie mit [**OK**].

- 4 Wählen Sie, ob eine verschlüsselte Box benutzt werden soll.

#### **Verschlüsselte Box benutzen**

Wählen Sie **[Ein]** > Taste **[OK]**. Wählen Sie eine verschlüsselte Box wie im folgenden Abschnitt beschrieben.

#### **Keine verschlüsselte Box benutzen**

Wählen Sie **[Aus]** > Taste **[OK]**. Fahren Sie mit Schritt 7 fort.

## **6 Verschlüsselte Box auswählen.**

Falls Sie aufgefordert werden, eine verschlüsselte Box auszuwählen, geben Sie eine Box ein.

- 1 Geben Sie die Nummer der Box (0000 bis 9999) über die Zifferntasten ein.
- 2 Bestätigen Sie mit **[OK]**.

## **7 Einstellungen beenden.**

Bestätigen Sie mit **[OK]**.

## **8 Sendevorgang starten.**

Taste **[Start]** wählen.

Die Übertragung beginnt.



#### **HINWEIS**

Wurde **[Ein]** in **[Vor Send. prüfen]** gewählt, erscheint eine Bestätigungsanzeige, sobald Sie die Taste **[Start]** wählen.

➔ [Bestätigungsanzeige für Ziele \(Seite 7-11\)](#)

## **Verschlüsselten Empfang einstellen**

Um eine verschlüsselte Übertragung durchzuführen, stellen Sie das empfangende Gerät wie nachstehend beschrieben ein.

### **1 Verschlüsselungscode vorab speichern.**

Speichern Sie den Verschlüsselungscode, den Sie mit der Gegenstelle vereinbart haben.

Für weitere Hinweise zur Speicherung eines Verschlüsselungscodes siehe auch

➔ [Verschlüsselungscode speichern \(Seite 5-25\)](#)

### **2 Anzeige aufrufen.**

Taste **[Systemmenü/Zähler]** > Taste **[▲]** **[▼]** > **[FAX]** > Taste **[OK]** > Taste **[▲]** **[▼]** > **[Empfang]** > Taste **[OK]** > Taste **[▲]** **[▼]** > **[Verschlüss. Empf.]** > Taste **[OK]**

### **3 Verschlüsselten Empfang aktivieren.**

- 1 **[Ein]** > Taste **[OK]**

- 2 Wählen Sie die Verschlüsselungsnummer, die Sie zum Speichern des Verschlüsselungscodes verwendet haben. Dieser muss auch auf der Gegenseite vorhanden sein.

- 3 Bestätigen Sie mit **[OK]**.

Das Gerät empfängt die verschlüsselten Originale vom Sender mit dem vereinbarten Schlüssel.

# Verwendung eines angeschlossenen Telefons

Sie können das Gerät mit einem Telefon (im freien Handel erhältlich) benutzen, um weitere Funktionen zu nutzen.

## Automatisches Umschalten FAX/Telefon

Dieser Empfangsmodus ist dann sinnvoll, wenn Sie FAX-Gerät und Telefon auf derselben Telefonleitung betreiben. Wenn eine FAX-Sendung eintrifft, wird sie vom Gerät automatisch als Fax empfangen. Wenn der andere Teilnehmer anruft, klingelt das Gerät wie ein Telefon und wartet, dass der angerufene Teilnehmer abhebt.



### WICHTIG

**Wenn Sie die Funktion der automatischen Umschaltung zwischen FAX-Gerät und Telefon (FAX/TEL) nutzen möchten, benötigen Sie einen (im freien Handel erhältlichen) Telefonapparat.**

**Wenn das Telefon die vorher eingestellte Anzahl von Klingeltönen abgegeben hat, muss der anrufende Teilnehmer die Telefonanruferkosten bezahlen, auch wenn das Empfangsgerät nicht antwortet.**

### Ablauf eines eingehenden Anrufs

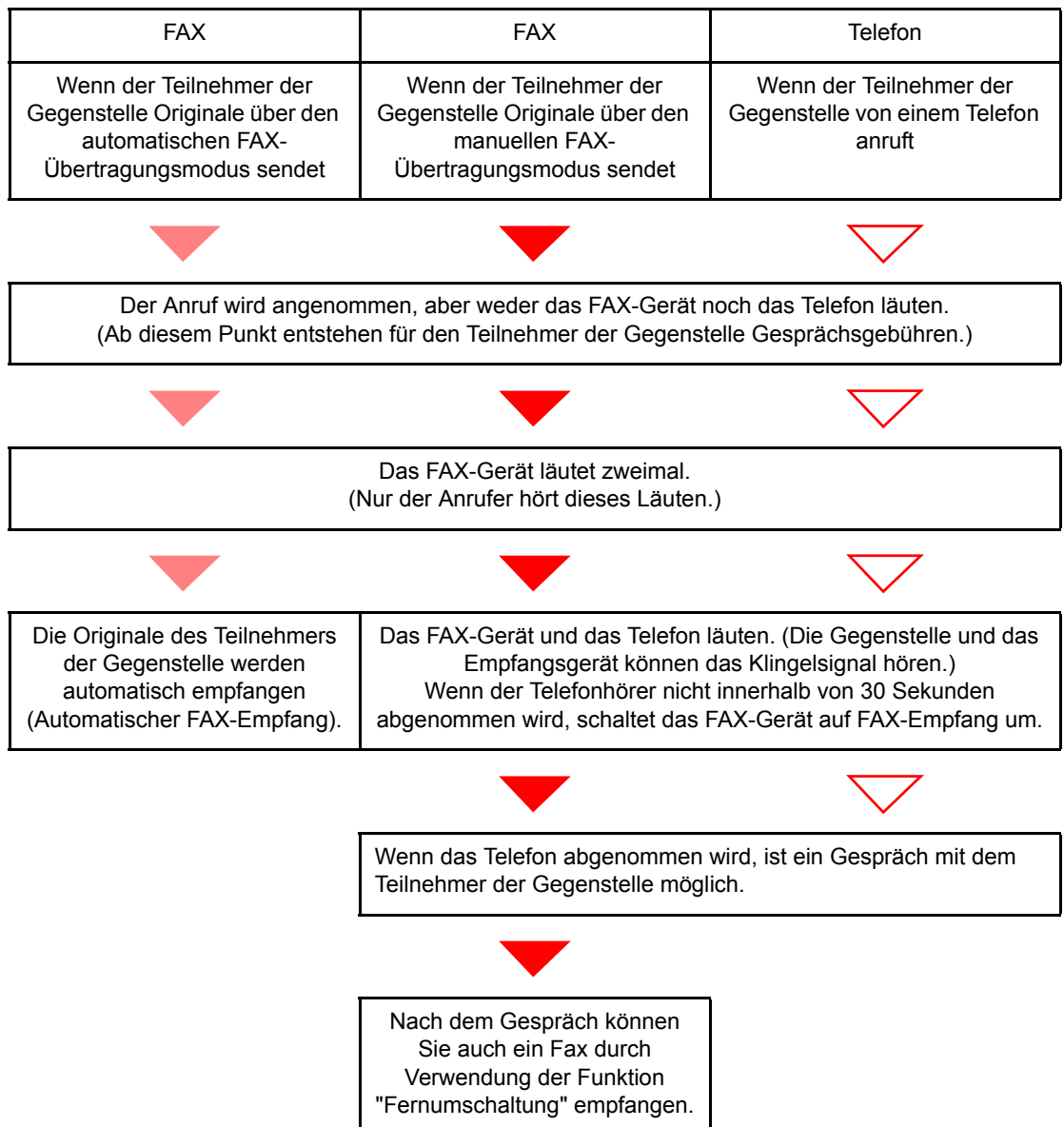



#### HINWEIS

Nach dem Gespräch können Sie auch ein Fax durch Verwendung der Funktion "Fernumschaltung" empfangen.

➔ [Fernumschaltung \(Seite 5-34\)](#)

#### Vorbereitung:

Wählen Sie **[Autom. (FAX/TEL)]**.

➔ [Empf.-Einst. \(Seite 8-8\)](#)

## 1 Das Telefon klingelt.



Der angeschlossene Telefonapparat klingelt.



#### HINWEIS

Sie können einstellen, wie oft das Klingelzeichen ertönt.

➔ [Rufton \(FAX/TEL\) \(Seite 8-8\)](#)

## 2 Ruf annehmen.

### Eingehender Anruf von einem Telefon

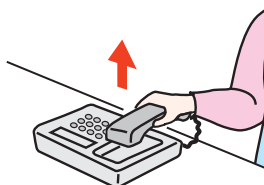

- 1 Das Gerät läutet und fordert damit auf, den Anruf entgegenzunehmen. Sie müssen den Telefonhörer innerhalb von 30 Sekunden nach dem ersten Klingelzeichen abheben.



#### HINWEIS

Wenn der Telefonhörer nicht innerhalb von 30 Sekunden abgenommen wird, schaltet das FAX-Gerät auf FAX-Empfang um.

- 2 Sprechen Sie mit der Gegenstelle.



#### HINWEIS

Nach dem Gespräch können Sie auch ein Fax durch Verwendung der Funktion "Fernumschaltung" empfangen.

➔ [Fernumschaltung \(Seite 5-34\)](#)

### Eingehender Anruf von einem FAX-Gerät

Das Gerät empfängt Faxe.



## Automatisches Umschalten FAX-Gerät und Anrufbeantworter

Dieser Empfangsmodus ist sinnvoll, wenn ein separat erworbenes Telefon mit Anrufbeantworterfunktionen zusammen mit diesem FAX-Gerät verwendet wird. Wenn ein Anruf von einem FAX-Gerät eingeht, wird der FAX-Empfang automatisch gestartet. Wenn der Anruf von einem Telefon eingeht, werden die Funktionen des Anrufbeantworters aktiviert. Selbst wenn der Anruf nicht entgegengenommen werden kann, kann der Anrufer eine Nachricht hinterlassen.

### ✔ WICHTIG

Wenn die automatische Umschaltung zwischen FAX-Gerät und Anrufbeantworter aktiviert ist, dürfen in der ersten Minute, nachdem das Gerät den eingehenden Anruf empfangen hat, keine längeren Pausen von mehr als 30 Sekunden in der Ansage oder der erhaltenen Nachricht auftreten. Andernfalls wird die Pausenerkennungsfunktion des FAX-Geräts aktiviert und das FAX-Gerät wechselt in den FAX-Empfang.

### 💡 HINWEIS

Wenn Sie die Funktion der automatischen Umschaltung zwischen FAX-Gerät und Anrufbeantworter nutzen möchten, müssen Sie ein Telefon mit Anrufbeantworterfunktion (im freien Handel erhältlich) an diesem Gerät anschließen.

Hinweise zum Abhören von Nachrichten finden Sie in der Bedienungsanleitung des jeweiligen Anrufbeantworters.

Die Anzahl der Klingelzeichen, die auf dem Anrufbeantworter eingestellt wird, muss kleiner sein als die Anzahl der Klingelzeichen, die für das FAX-Gerät eingestellt wird.

➔ [Ruftöne \(TAD\) \(Seite 8-8\)](#)

### Ablauf eines eingehenden Anrufs

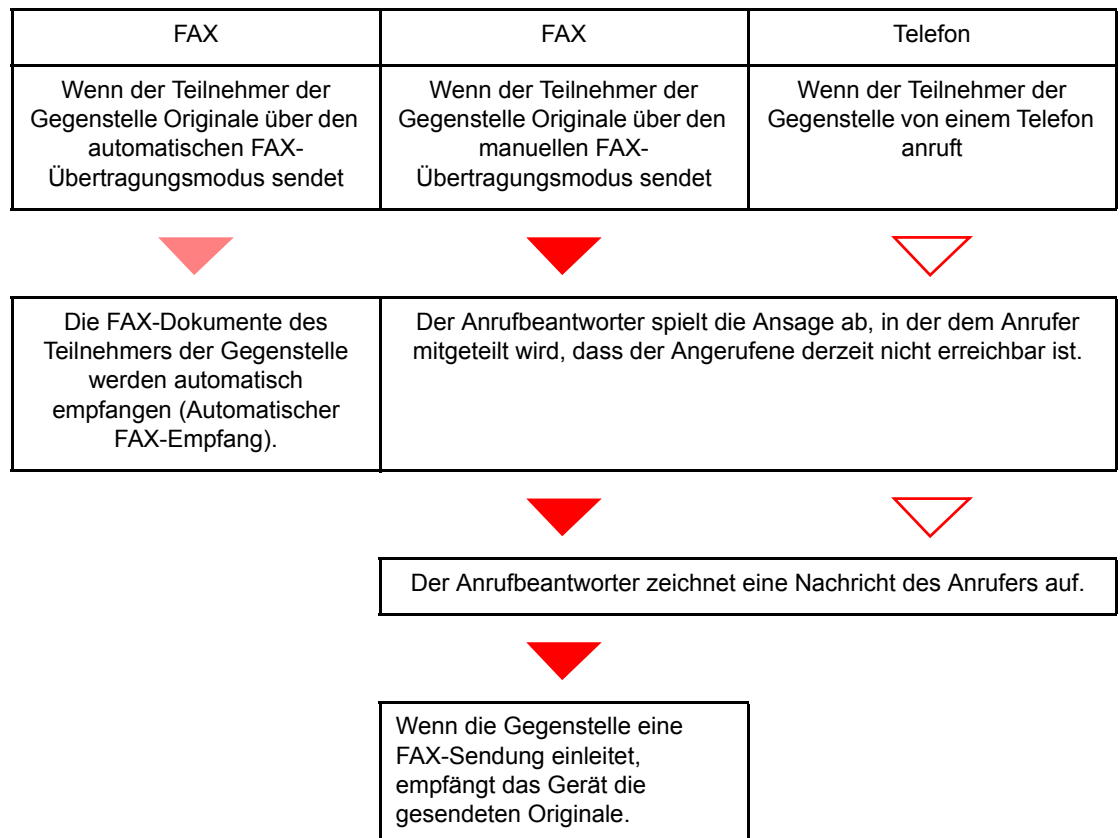

### Vorbereitung:

Wählen Sie **[Autom. (TAD)]**.

➔ [Empf.-Einst. \(Seite 8-8\)](#)

## 1 Das Telefon klingelt.



Das Telefon gibt eine bestimmte Anzahl von Klingelzeichen aus.



### HINWEIS

Wenn der Telefonhörer während des Läutens abgenommen wird, wird der Anruf wie beim standardmäßigen manuellen FAX-Empfang behandelt.

➔ [Manuelles Empfangen \(Seite 5-33\)](#)

## 2 Der Anrufbeantworter nimmt Anrufe entgegen.

### Eingehender Anruf von einem Telefon, der nicht beantwortet wird

Die Funktionen des Anrufbeantworters werden aktiviert, die Ansage wird abgespielt und der Anrufer kann eine Nachricht hinterlassen.



### HINWEIS

Wenn eine Pause von mehr als 30 Sekunden eintritt, schaltet das FAX-Gerät in den FAX-Empfang um.

### Eingehender Anruf von einem FAX-Gerät

Das Gerät empfängt Faxe.

## Manuelles Senden

Wenn Sie mit der Gegenstelle sprechen möchten oder das empfangende Gerät auf FAX-Empfang umgeschaltet werden muss, verwenden Sie diese Methode zum Senden der FAX-Dokumente.

**1 Originale einlegen.**

**2 Ziel anwählen.**

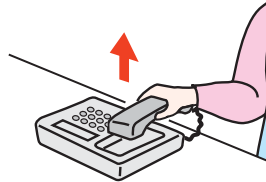

Heben Sie den Hörer ab und wählen Sie die Nummer der Gegenstelle.

**3 Prüfen, ob die Telefonverbindung zum FAX-Gerät der Gegenstelle steht.**

Handelt es sich auf der Gegenseite um ein FAX-Gerät, hören Sie einen langen Pfeifton. Ist eine Person an der Gegenstelle, können Sie sich unterhalten.

**4 Taste [FAX] > Taste [Aufgelegt]**

**5 Taste [Start] wählen.**

Die Übertragung beginnt.

**6 Hörer wieder auflegen.**

Sobald die Sendung beginnt, können Sie den Telefonhörer wieder auflegen.

## Manuelles Empfangen

Sie können FAX-Dokumente empfangen, nachdem Sie festgestellt haben, dass die Telefonverbindung mit der Gegenstelle hergestellt wurde.



### HINWEIS

Auf diesem Gerät wurde der automatische FAX-Empfang voreingestellt. Wenn Sie einen manuellen Empfang vornehmen möchten, müssen Sie den Empfangsmodus auf manuellen Empfang umstellen. Für weitere Hinweise, wie Sie auf den manuellen Modus umschalten können, siehe auch

➔ [Empf.-Einst. \(Seite 8-8\)](#)

### 1 Das Telefon klingelt.

Wenn ein Anruf ankommt, klingelt das Telefon, das am Gerät angeschlossen ist.

### 2 Hörer abnehmen.

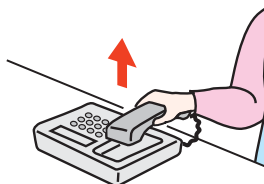

Heben Sie den Telefonhörer ab.

### 3 Prüfen, ob die Telefonverbindung zum FAX-Gerät der Gegenstelle steht.

Handelt es sich auf der Gegenseite um ein FAX-Gerät, hören Sie einen leisen unterbrochenen Pfeifton. Ist eine Person an der Gegenstelle, können Sie sich unterhalten.

### 4 Taste [FAX] > Taste [Aufgelegt] > [Man.Empf]

Der Empfang beginnt.



### HINWEIS

Wenn Sie einen Telefonapparat benutzen, der Tonsignale senden kann, benutzen Sie das Telefon, um den Empfang der FAX-Dokumente über die Fernumschaltung zu starten.

➔ [Einw.per Fernsch \(Seite 8-9\)](#)

### 5 Hörer wieder auflegen.

Sobald der Empfang beginnt, können Sie den Telefonhörer wieder auflegen.

## Fernumschaltung

Sie können den FAX-Empfang von einem angeschlossenen Telefon aus starten. Diese Funktion ist sinnvoll, wenn Sie dieses Gerät und einen Telefonapparat (im freien Handel erhältlich) nicht an demselben Standort installiert haben.



### HINWEIS

Die Fernumschaltung ist nur möglich, wenn ein Telefon (im freien Handel erhältlich) mit Tonwahlfunktionen an diesem Gerät angeschlossen ist. Selbst wenn das verwendete Telefon Tonwahlfunktionen unterstützt, kann diese Funktion, abhängig vom Telefonmodell, möglicherweise nicht wie erwartet verwendet werden. Weitere Informationen sind beim Kundendienst, beim autorisierten Kundendienstpartner oder beim Verkäufer erhältlich.

Die werkseitige Standardeinstellung der Fernumschaltnummer lautet 55.

Die Fernumschaltnummer kann geändert werden.

➔ [Einw.per Fernsch \(Seite 8-9\)](#)

### Einwahl per Fernumschaltung verwenden

Um den FAX-Empfang von einem Telefon aus zu starten, gehen Sie wie nachstehend beschrieben vor.

#### 1 Der angeschlossene Telefonapparat klingelt.

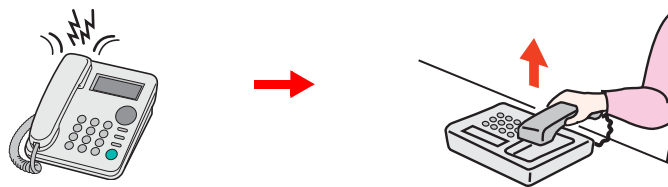

Heben Sie den Telefonhörer ab.



### HINWEIS

Sie können einstellen, wie oft das Klingelzeichen ertönt.

➔ [Ruftöne \(Normal\) \(Seite 8-8\)](#)

#### 2 Zweistellige Fernumschaltnummer wählen.

Wenn Sie im Hörer einen FAX-Ton hören, geben Sie mithilfe der Tonsignalfunktionen des Telefons die zweistellige Fernumschaltnummer ein. Die Verbindung wird zum FAX-Gerät umgeschaltet und der FAX-Empfang wird automatisch gestartet.

# 6 Fax vom PC senden

In diesem Kapitel werden folgende Themen behandelt:

Ablauf beim Senden eines Netzwerkfaxes .....	6-2
Ablauf beim Empfangen eines Netzwerkfaxes .....	6-2
Einrichtung .....	6-3
FAX-Treiber installieren .....	6-4
FAX-Treiber deinstallieren .....	6-7
Standardübertragung .....	6-8
Standardeinstellungen des Treibers .....	6-11
Fenster der Standardeinstellungen .....	6-12
Sendeeinstellungen ändern .....	6-16
Arbeiten mit Deckblättern .....	6-21
Standarddeckblatt festlegen .....	6-27
Übertragungssteuerung .....	6-32

Mit der Netzwerkfaxfunktion kann jeder PC, der mit diesem Gerät vernetzt ist, zum Senden und Empfangen von Faxen verwendet werden. Die nachstehenden Hauptfunktionen werden angeboten.

- Ein auf dem PC geschriebenes Dokument kann per Fax gesendet werden, ohne vorher ausgedruckt werden zu müssen.
- Das Adressbuch (im Gerät oder auf dem PC) kann für die Eingabe des FAX-Ziels verwendet werden.
- Ein Deckblatt kann hinzugefügt werden.
- Die Übertragung und der Druck können gleichzeitig erfolgen.
- Das Übertragungsergebnis kann per E-Mail gemeldet werden.
- Die Übertragung per Subadresse ist verfügbar.
- Der Vorgang ist so einfach wie ein Druckvorgang.

## Ablauf beim Senden eines Netzwerkfaxes

Der Sendevorgang läuft beim Netzwerkfax wie nachstehend beschrieben ab.

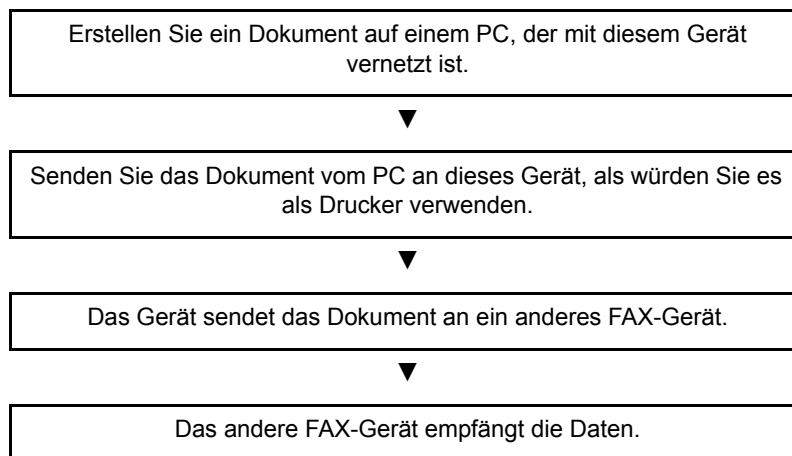

## Ablauf beim Empfangen eines Netzwerkfaxes

Der Empfangsvorgang läuft beim Netzwerkfax wie nachstehend beschrieben ab.

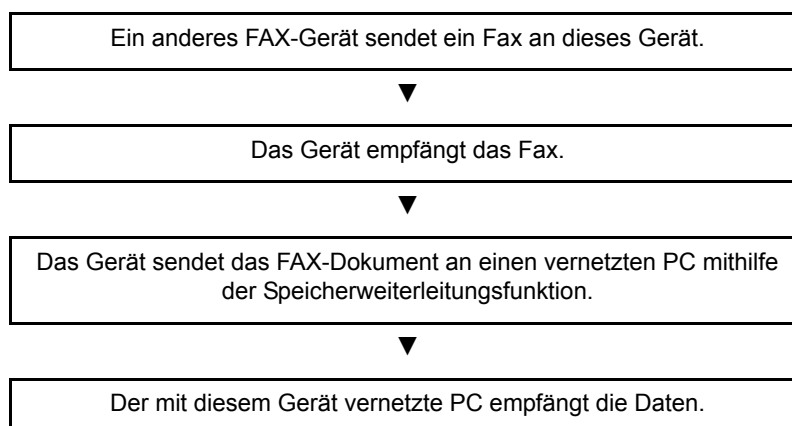



#### **HINWEIS**

Die Speicherweiterleitungsfunktion ermöglicht nicht nur den Empfang auf dem vernetzten PC, sondern auch die Weiterleitung des empfangenen Faxes per E-Mail oder die Weiterleitung an ein anderes FAX-Gerät.

## **Einrichtung**

Einige Vorbereitungen sind erforderlich, um das Netzwerkfax benutzen zu können.

### **Verbindung mit einem PC**

Verbinden Sie das Gerät und den PC über das Netzkabel mit dem Netzwerk.

➔ *Bedienungsanleitung* des Geräts

### **Speichern von Zielen im Adressbuch**

Sie können häufig verwendete Ziele im Adressbuch eingeben. Sie können auch mit Hilfe des FAX-Treibers Ziele aus dem Adressbuch auswählen.



#### **HINWEIS**

Sie können das empfangene Fax an den PC weiterleiten oder es als Dateianhang per E-Mail versenden.

➔ [Weiterleitungseinstellungen \(Seite 5-2\)](#)



## FAX-Treiber installieren

Der folgende Ablauf erklärt die Installation der Software unter Windows 8.1, nachdem **[Benutzerdefinierte Installation]** ausgewählt wurde.

### 1 Den Datenträger Product Library einlegen.

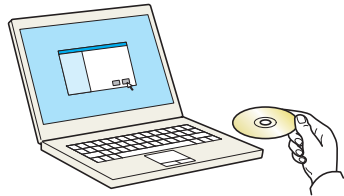

#### HINWEIS

Die Installation unter Windows muss mit Administratorrechten erfolgen.

Falls das Fenster "Neue Hardware gefunden" von Windows erscheint, klicken Sie auf **[Abbrechen]**.

Erscheint ein Fenster zum automatischen Ausführen eines Programms, bestätigen Sie mit **[Setup.exe ausführen]**.

Falls die Benutzerkontenverwaltung vom Windows erscheint, klicken Sie auf **[Ja]** (**[Zulassen]**).

### 2 Anzeige aufrufen.

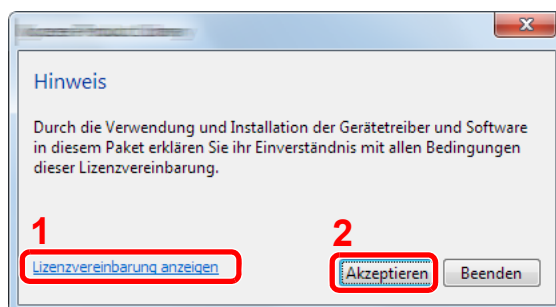

- 1 Klicken Sie auf **[Lizenzvereinbarung anzeigen]**, um diese zu lesen.
- 2 Klicken Sie auf **[Akzeptieren]**.

### 3 **[Benutzerdefinierte Installation]** auswählen.

## 4 Software installieren.

1 Wählen Sie das zu installierende Gerät.

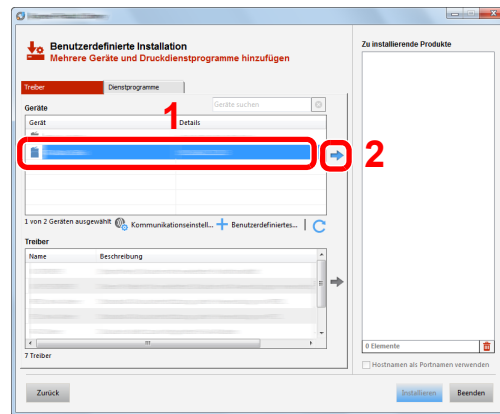

### HINWEIS

- Das Gerät wird nur erkannt, wenn es betriebsbereit ist. Wird kein Gerät gefunden, prüfen Sie, ob die Verbindung zwischen Netzwerk und Computer korrekt ist und ob das Gerät eingeschaltet ist. Dann klicken Sie auf **C** (Aktualisieren).
- Falls das gewünschte Gerät nicht angezeigt wird, klicken Sie auf **[Benutzerdefiniertes Gerät hinzufügen]**, um das Gerät direkt auszuwählen.

2 Wählen Sie **[FAX-Treiber]**.

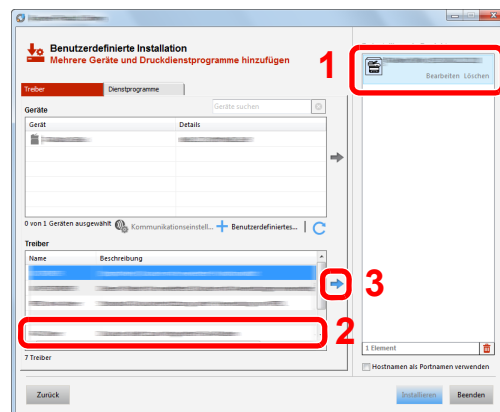

3 Klicken Sie auf **[Installieren]**.

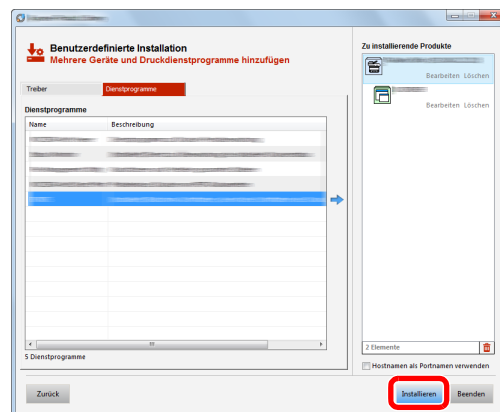

## 5 Installation beenden.

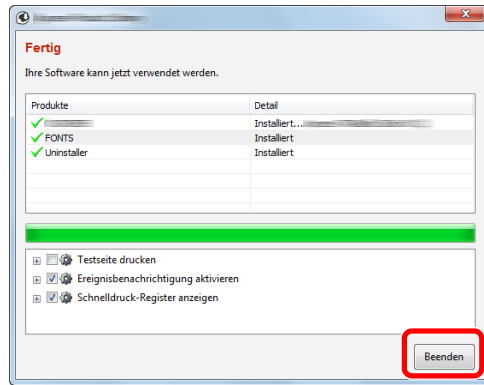

Falls eine Aufforderung zum Neustart erscheint, starten Sie den Computer neu und folgen Sie den Anweisungen auf dem Bildschirm. Die Installation des FAX-Treibers ist nun beendet.

## FAX-Treiber deinstallieren



### HINWEIS

Die Deinstallation unter Windows muss mit Administratorrechten erfolgen.

### 1 Anzeige aufrufen.

Klicken Sie auf **[Suchen]** in der Charms-Leiste und geben Sie "Kyocera Product Library deinstallieren" im Suchfeld ein. Wählen Sie im Suchfeld **[Kyocera Product Library deinstallieren]**.



### HINWEIS

Unter Windows 7 klicken Sie auf die Schaltfläche **[Start]** auf der Windows-Oberfläche. Wählen Sie **[Alle Programme]**, **[Kyocera]** und **[Kyocera Product Library deinstallieren]**. Der Uninstall Wizard wird geöffnet.

### 2 Software deinstallieren.

Überprüfen Sie die Markierungen in dem Kontrollkästchen des Treibers, der entfernt werden soll, und klicken Sie auf **[Deinstallieren]**.

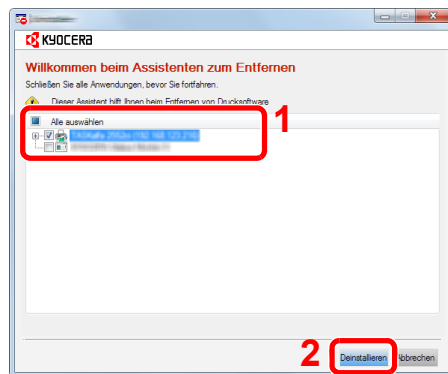

### 3 Deinstallation beenden.

Falls eine Aufforderung zum Neustart erscheint, starten Sie den Computer neu und folgen Sie den Anweisungen auf dem Bildschirm. Die Deinstallation der Software ist nun beendet.



### HINWEIS

Die Software kann ebenfalls von der Product Library deinstalliert werden.

Im Dialogfenster der Product Library wählen Sie Deinstallieren und folgen den Anweisungen auf dem Bildschirm.

# Standardübertragung

Zum Versenden eines Faxes über Netzwerkfax gehen Sie wie folgt vor. Als Beispiel wird ein Adobe Acrobat-Dokument versendet.

## 1 Dokument zum Senden vorbereiten.

- 1 Erstellen Sie mit einer Anwendung auf Ihrem Computer ein Dokument zum Versenden.
- 2 Wählen Sie das Originalformat und die Ausrichtung.
- 3 Wählen Sie **[Drucken]** aus dem Dateimenü. Das Fenster zum Druck aus einer Anwendung wird geöffnet.

## 2 Eigenschaften im Druckerfenster wählen.

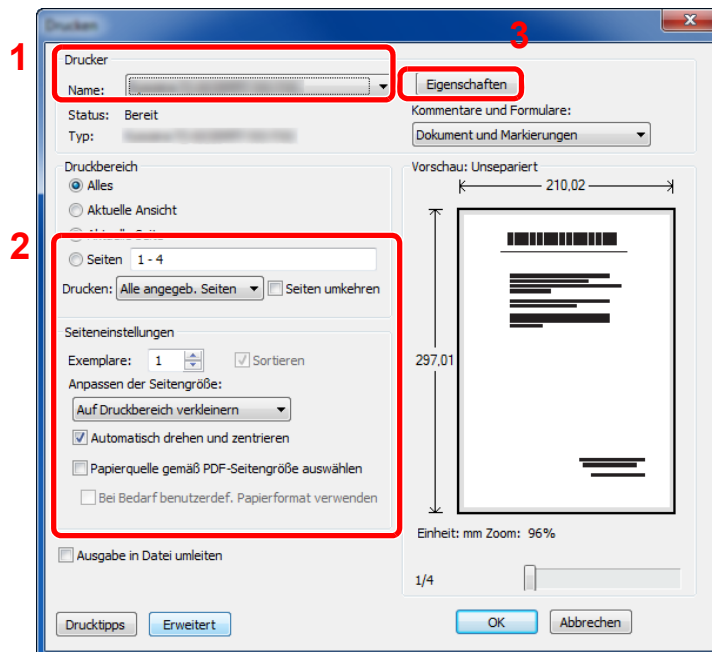

- 1 Wählen Sie das Gerätemodell (XXX XXX NW-FAX) aus der Liste aus.
- 2 Wählen Sie alle gewünschten Druckereinstellungen.

### HINWEIS

Stellen Sie sicher, dass die Kopienanzahl auf 1 steht. Das folgende Fenster dient als Beispiel. Das Druckerfenster kann je nach gewählter Anwendung abweichen.

- 3 Klicken Sie auf **[Eigenschaften]**, um das Eigenschaften Fenster zu öffnen.

### 3 Einstellungen in der Karteikarte FAX Einstellungen wählen.

- 1 Wählen Sie alle gewünschten Einstellungen wie z. B. das Originalformat in der Karteikarte FAX Einstellungen und bestätigen Sie mit **[OK]**.

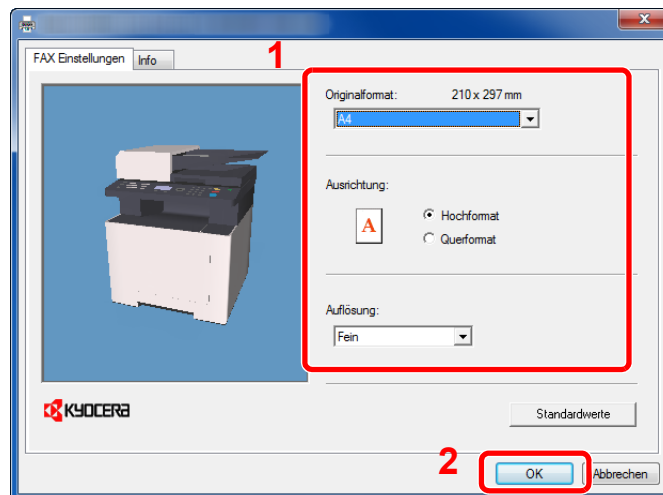

Für weitere Hinweise zu den Einstellungen dieser Karteikarte siehe auch

➔ [Standardeinstellungen des Treibers \(Seite 6-11\)](#)

- 2 Sie kehren zum Druckerfenster zurück. Klicken Sie auf **[OK]**. Das Fenster zur Eingabe der Sendeeinstellungen erscheint.

### 4 Einstellungen im Fenster Sendeeinstellungen wählen.

Es können Einstellungen wie Übertragungszeit oder Subadressen gewählt werden.

Für weitere Hinweise zu den Einstellungen siehe auch

➔ [Sendeeinstellungen ändern \(Seite 6-16\)](#)

### 5 Deckblatt wählen.

Möchten Sie mit Deckblatt versenden, nehmen Sie Einstellungen in der Karteikarte **[Deckblatt]** vor.

Für weitere Hinweise zu den Einstellungen siehe auch

➔ [Arbeiten mit Deckblättern \(Seite 6-21\)](#)

## 6 Das Ziel angeben.

- 1 Geben Sie in der Karteikarte **[Adressen Einstellung]** die Zieladresse über die Tastatur ein.

Maximale Anzahl der Zeichen, die eingegeben werden können: 64 Zeichen

Folgende Zeichen können gewählt werden: 0 bis 9, #, \*, -, Leerzeichen. (An erster Stelle darf KEIN Leerzeichen oder "-" stehen.)

- 2 Klicken Sie auf **[Zur Senderliste hinzufügen]**. Die Zielinformation wird in die Adressliste übernommen. Zur Versendung an mehrere Ziele wiederholen Sie die Schritte.
- 3 Um das Adressbuch zu benutzen, klicken Sie auf **[Auswählen vom Adressbuch]** und wählen das Ziel.

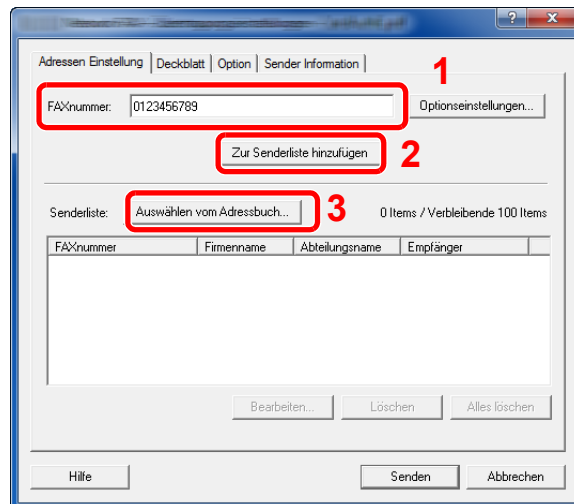

- 7 Auf **[Senden]** klicken. Die Übertragung beginnt.

## Standardeinstellungen des Treibers

Über die Karteikarte FAX Einstellungen in den Druckereinstellungen können Sie das Originalformat und andere Einstellungen bestimmen.

### 1 Anzeige aufrufen.

- 1 In der Charms-Leiste klicken Sie auf **[Einstellungen]**, **[Systemsteuerung]** und **[Geräte und Drucker]**.

#### HINWEIS

Unter Windows 7 klicken Sie **[Start]** auf der Windows-Oberfläche und wählen dann **[Geräte und Drucker]**.

Unter Windows 10 klicken Sie **[Start]** auf der Windows-Oberfläche, **[Systemsteuerung]**, **[Hardware und Sound]** und dann auf **[Geräte und Drucker]**.

- 2 Rechtsklicken Sie auf den Produktnamen des Geräts und wählen Sie **[Druckereigenschaften]** aus dem Drop-Down Menü. Die Druckereigenschaften werden geöffnet.

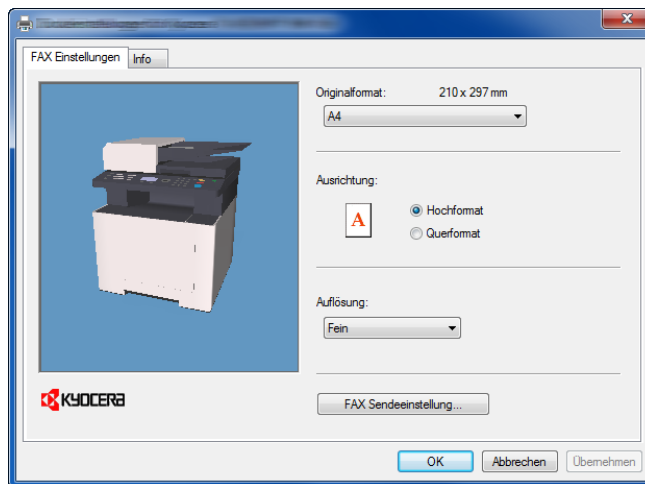

### 2 Einstellungen wählen.

Folgende Einstellungen sind möglich.

Einstellung	Beschreibung
Originalformat	Wählen Sie das Format des zu sendenden Dokumentes aus der Drop-Down-Liste. <b>Mögliche Werte:</b> Letter, Legal, Statement, A4, A5, Folio, B5(JIS)
Ausrichtung	Wählen Sie die Ausrichtung des Dokumentes. <b>Mögliche Werte:</b> Hochformat, Querformat
Auflösung	Wählen Sie die Auflösung des zu sendenden Dokuments aus der Drop-Down-Liste. <b>Mögliche Werte:</b> Normal, Fein, Ultrafein
FAX Sendeeinstellungen	Klicken Sie auf <b>[FAX Sendeeinstellung]</b> , um die Standardeinstellungen für die Übertragung zu ändern. Das Fenster zur Eingabe der Standardeinstellungen wird geöffnet.



## Fenster der Standardeinstellungen

Durch Eingabe der häufig verwendeten Einstellungen kann der Aufwand zur Änderung der Einstellungen minimiert werden.

So wird das Fenster der Standardeinstellungen geöffnet:

### 1 Anzeige aufrufen.

- 1 In der Charms-Leiste klicken Sie auf **[Einstellungen]**, **[Systemsteuerung]** und **[Geräte und Drucker]**.

#### HINWEIS

Unter Windows 7 klicken Sie **[Start]** auf der Windows-Oberfläche und wählen dann **[Geräte und Drucker]**.



Unter Windows 10 klicken Sie **[Start]** auf der Windows-Oberfläche, **[Systemsteuerung]**, **[Hardware und Sound]** und dann auf **[Geräte und Drucker]**.

- 2 Rechtsklicken Sie auf den als Netzwerkfax verwendeten Gerätenamen und wählen Sie **[Druckeinstellungen]** aus der Drop-Down Liste. Im Fenster der **[Druckeinstellungen]** klicken Sie auf **[FAX Sendeeinstellung]**.

### 2 Einstellungen konfigurieren.

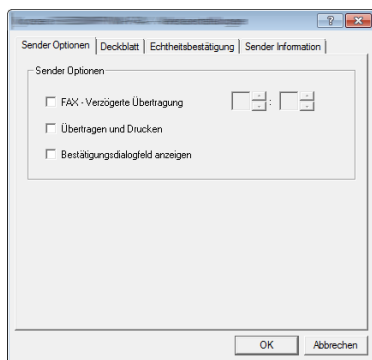
- (1) Karteikarte Sender Optionen



Menüpunkt	Beschreibung
Kontrollkästchen <b>FAX verzögerte Übertragung</b>	<p>Möchten Sie Dokumente zeitversetzt übertragen, aktivieren Sie das Kontrollkästchen, um die Zeiteingabe zu ermöglichen. Damit werden die Eingabefelder rechts vom Kontrollkästchen aktiviert. Die Sendezeit kann direkt über die Tastatur oder über die ▲ und ▼ Pfeile eingegeben werden.</p> <p> <b>WICHTIG</b>  <b>Weicht die in der Anzeige des Geräts angezeigte Uhrzeit von der tatsächlichen Uhrzeit ab, wird die Übertragung nicht zum gewünschten Zeitpunkt durchgeführt. Stellen Sie gegebenenfalls die Uhrzeit korrekt ein.</b></p> <p> <b>HINWEIS</b>            Falls Sie einen Sendezeitpunkt wählen, der vor der tatsächlichen Uhrzeit liegt, wird die Übertragung am folgenden Tag zum gewählten Zeitpunkt durchgeführt. Vergewissern Sie sich daher von der korrekt eingegebenen Uhrzeit, bevor Sie zeitversetzt übertragen.</p> <p>Mögliche Werte: 00:00 - 23:59</p>
Kontrollkästchen <b>Übertragen und Drucken</b>	Aktivieren Sie diese Einstellung, wenn das gesendete Dokument gleichzeitig zum Sendezeitpunkt ausgedruckt werden soll.
Kontrollkästchen <b>Bestätigungsdialogfeld anzeigen</b>	Aktivieren Sie diese Einstellung, falls vor der Sendung ein Bestätigungsdialogfeld mit der zu wählenden FAX-Nummer angezeigt werden soll.

(2) Karteikarte Deckblatt

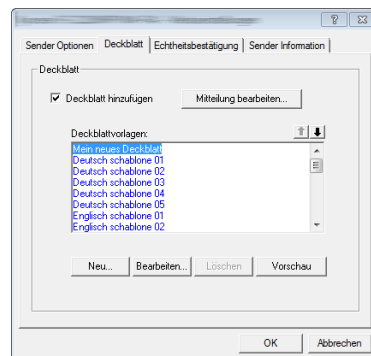

Menüpunkt	Beschreibung
Kontrollkästchen <b>Deckblatt hinzufügen</b>	Aktivieren Sie das Kontrollkästchen, wenn ein Deckblatt zur Übertragung hinzugefügt werden soll.

 **HINWEIS**

Für weitere Informationen zur Speicherung eines Deckblatts siehe auch

➔ [Standarddeckblatt festlegen \(Seite 6-27\)](#)

(3) Karteikarte Echtheitsbestätigung

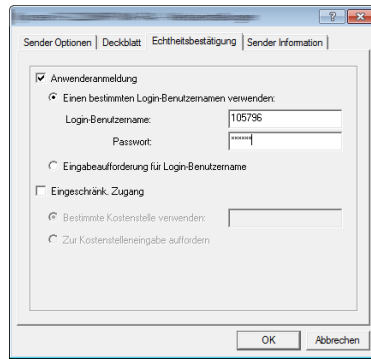

Menüpunkt	Beschreibung
<p>Kontrollkästchen <b>Anwenderanmeldung</b></p>	<p>Falls die Benutzeranmeldung am Gerät aktiviert ist, wählen Sie <b>Einen bestimmten Login-Benutzernamen verwenden</b> oder <b>Eingabeaufforderung für Login-Benutzername</b> aus.  <b>Einen bestimmten Login-Benutzernamen verwenden:</b> Geben Sie den Login-Benutzernamen und das Passwort ein. Die Übertragung wird mit dem eingegebenen Login-Benutzernamen und Passwort durchgeführt.  <b>Eingabeaufforderung für Login-Benutzername:</b> Vor der Übertragung wird ein Fenster zur Eingabe von Login-Benutzernamen und Passwort eingeblendet. Der Login-Benutzername und das Passwort müssen vor jeder Übertragung eingegeben werden.</p>
<p>Kontrollkästchen <b>Eingeschränk. Zugang</b></p>	<p>Falls Kostenstellen am Gerät aktiviert ist, wählen Sie <b>Bestimmte Kostenstelle verwenden</b> oder <b>Zur Kostenstelleneingabe auffordern</b> aus.  <b>Bestimmte Kostenstelle verwenden:</b> Geben Sie die Konto-ID ein. Die Übertragung wird mit der eingegebenen Konto-ID durchgeführt.  <b>Zur Kostenstelleneingabe auffordern:</b> Vor der Übertragung wird ein Fenster zur Eingabe der Konto-ID eingeblendet. Die Konto-ID muss vor jeder Übertragung eingegeben werden.</p>

(4) Karteikarte Sender Information

Geben Sie die eigenen Informationen wie nachstehend erklärt ein, damit diese auf dem Deckblatt ausgegeben werden.

Menüpunkt	Beschreibung
<b>Firma</b>	Es können bis zu 64 Zeichen eingegeben werden.
<b>Abteilung</b>	Es können bis zu 64 Zeichen eingegeben werden.
<b>Name</b>	Es können bis zu 32 Zeichen eingegeben werden.
<b>Telefonnummer</b>	Es können bis zu 20 Zeichen eingegeben werden. (Erlaubt sind 0 bis 9, #, *, -, (, ), + und Leerzeichen.)
<b>FAXnummer</b>	Es können bis zu 20 Zeichen eingegeben werden. (Erlaubt sind 0 bis 9, #, *, -, (, ), + und Leerzeichen.)
<b>E-Mail-Adresse</b>	Es können bis zu 128 Zeichen eingegeben werden. Mögliche Zeichen: Symbole (!, #, \$, %, &, ', *, +, -, ., /, =, @, [, ], ^, _, ` , { und }) Alphanumerische Zeichen (0 – 9, A – Z und a – z)

 **HINWEIS**

Durch die Eingabe einer E-Mail-Adresse kann der Sendebereich per E-Mail empfangen werden. Dafür muss im Gerät der Versand von E-Mails aktiviert sein.

➔ *Bedienungsanleitung* des Geräts

## Sendeeinstellungen ändern

### (1) Ziel aus dem Adressbuch wählen

Es stehen zwei Arten von Adressbüchern zur Auswahl von Zielen zur Verfügung. Das Adressbuch des Geräts und das Windows-Adressbuch.

#### HINWEIS

Es stehen drei Arten von Adressbüchern zur Auswahl von Zielen zur Verfügung. Das Adressbuch des Geräts, das Windows-Adressbuch und das Adressbuch für Netzwerkfax-Dateien (.fdt).

Soll ein Empfänger aus dem Adressbuch des FAX-Geräts gewählt werden, muss dieser vorab im Adressbuch des Geräts gespeichert worden sein.

Für weitere Hinweise zu den Einstellungen siehe auch

➔ [Speichern von Zielen im Adressbuch \(Seite 2-12\)](#)

### 1 Auf [Auswählen vom Adressbuch] klicken.

Das Fenster zur Auswahl aus dem Adressbuch öffnet sich.

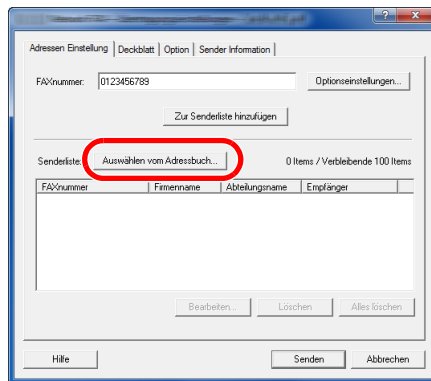

### 2 Adressbuch wählen.

Um das Adressbuch des FAX-Geräts zu benutzen, wählen Sie [Adressbuch/XXXX (Modellname)] aus der Drop-Down Liste.

#### HINWEIS

Um das Windows-Adressbuch zu benutzen, wählen Sie [Windows-Adressbuch].

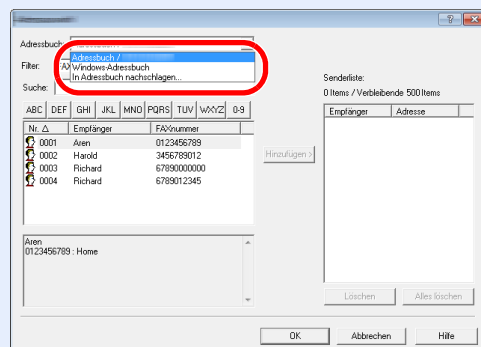

Um ein Adressbuch für Netzwerkfax (.fdt) zu wählen, wählen Sie [In Adressbuch nachschlagen]. Klicken Sie auf [Hinzufügen] und wählen eine [Adressbuch Datei] aus.

### 3 Ziel wählen.

Die im Adressbuch gespeicherten Ziele werden auf der linken Seite des Fensters angezeigt. Um an eine Gruppe von Zielen auszuwählen, wählen Sie **[Gruppe]** aus der Drop-Down-Liste Filter.

Wählen Sie das gewünschte Ziel aus und klicken Sie auf **[Hinzufügen >]**. Das ausgewählte Ziel wird unter **[Senderliste]** (auf der rechten Seite) hinzugefügt.

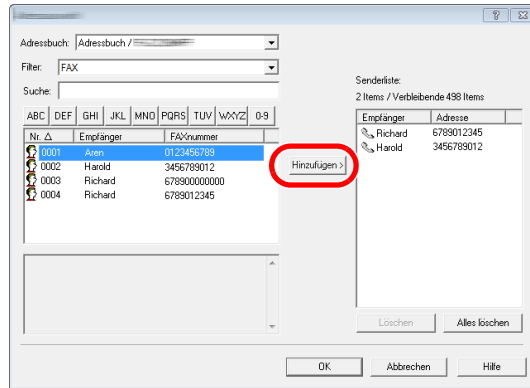

#### HINWEIS

- Die Liste kann sortiert werden. Klicken Sie auf den Listenpunkt, nach dem Sie sortieren möchten (Nummer, Name, FAX-Nummer).  $\Delta$  oder  $\nabla$  werden neben den sortierten Punkten angezeigt. Zusätzlich kann ein entsprechendes Ziel angewählt werden, indem ein Suchbegriff im Feld Suche eingegeben wird.
- Nachdem ein Ziel ausgewählt wurde, werden die jeweiligen Details am unteren Ende der Liste angezeigt. Falls eine Gruppe ausgewählt ist, werden die jeweiligen Mitglieder der Gruppe am unteren Ende der Liste angezeigt.

Zum Löschen eines Ziels aus der Senderliste wählen Sie das gewünschte Ziel aus und klicken auf **[Löschen]**. Zum Löschen aller Ziele aus der Senderliste klicken Sie auf **[Alles löschen]**.

### 4 Mit **[OK]** bestätigen.

Das Fenster der **[Übertragungseinstellungen]** öffnet sich erneut.

## (2) Subadressen-Kommunikation



### HINWEIS

Um die Kommunikation über Subadresse durchführen zu können, muss die Gegenstelle ebenfalls mit Kommunikationsfunktionen über Subadresse desselben Typs ausgestattet sein.

### 1 Fenster Optionseinstellungen öffnen.

In der Karteikarte [Adressen Einstellungen] des Fensters [Übertragungseinstellungen] klicken Sie auf [Optionseinstellungen].

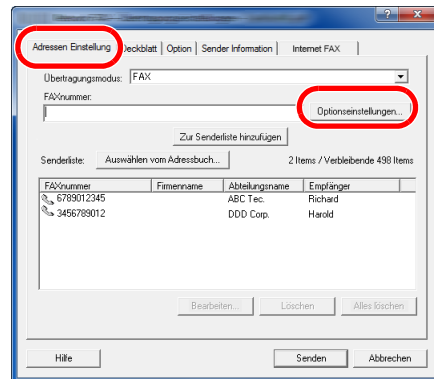

### 2 Gleiche Subadresse und gleiches Passwort wie im Zielgerät eingeben.

FAXnummer	Firmenname	Abteilungname	Empfänger
6789012345	ABC Tec.	Richard	
3456789012	DDD Corp.	Harold	

- Maximale Anzahl Zeichen, die eingegeben werden können: 20 Zeichen
- Folgende Zeichen können gewählt werden: 0 bis 9, #, \*, -, Leerzeichen. (An erster Stelle darf KEIN Leerzeichen stehen.)

### 3 Mit [OK] bestätigen.

Das Fenster der [Übertragungseinstellungen] öffnet sich erneut.

### (3) Deckblatt Einstellungen

Der Übertragung kann ein Deckblatt als erste FAX-Seite hinzugefügt werden. Zusätzlich zu den werkseitig hinterlegten Vorlagen für Deckblätter können eigene Deckblätter angelegt werden.

Um der Übertragung ein Deckblatt hinzuzufügen, aktivieren Sie in der Karteikarte [**Deckblatt**] das Kontrollkästchen [**Deckblatt hinzufügen**].

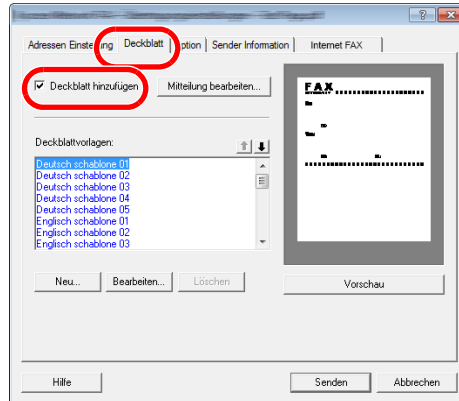

Für weitere Informationen zur Verwendung eines Deckblatts siehe auch

➔ [Arbeiten mit Deckblättern \(Seite 6-21\)](#)

### (4) Optionale Einstellungen

Die unter "(1) Karteikarte Sender Optionen" ausgewählten Einstellungen können in der Karteikarte [**Option**] geändert werden.

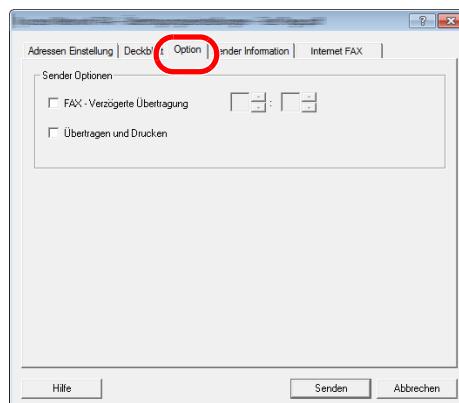

Für weitere Hinweise zu den Einstellungen siehe auch

➔ [\(1\) Karteikarte Sender Optionen \(Seite 6-12\)](#)



## (5) Geräteinformationen übertragen

Die unter "(4) Karteikarte Sender Information" ausgewählten Einstellungen können in der Karteikarte [**Sender Information**] geändert werden.

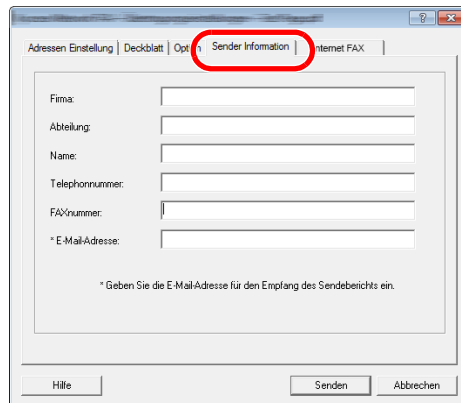

The screenshot shows a software window titled "Sender Information" with a red circle around the tab label. The window contains several input fields for contact information:

- Firma:
- Abteilung:
- Name:
- Telefonnummer:
- FAXnummer:
- \* E-Mail-Adresse:

Below the fields, there is a note: "\* Geben Sie die E-Mail-Adresse für den Empfang des Sendebereichs ein." At the bottom of the window, there are three buttons: "Hilfe", "Senden", and "Abbrechen".

Für weitere Hinweise zu den Einstellungen siehe auch

➔ [\(4\) Karteikarte Sender Information \(Seite 6-15\)](#)

## Arbeiten mit Deckblättern

### Deckblatt in Übertragungseinstellungen auswählen

Das Deckblatt wird der FAX-Sendung als erste Seite hinzugefügt.

#### Über Deckblätter

Ein Deckblatt kann aus werksseitig hinterlegten Vorlagen für Deckblätter ausgewählt werden. Das Deckblatt enthält Informationen über den Empfänger und Absender wie im Beispiel gezeigt.

#### Beispiel der Vorlage 01

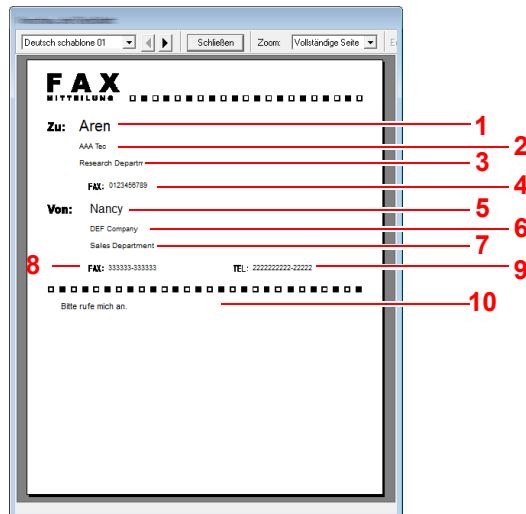

Nr.	Funktion
1	Empfängername
2	Firmenname des Empfängers
3	Abteilung des Empfängers
4	FAX-Nummer des Empfängers
5	Sendername
6	Firmenname des Senders
7	Abteilung des Senders
8	FAX-Nummer des Senders
9	Telefonnummer des Senders
10	Meldung

## Deckblatt hinzufügen und übertragen

### 1 Fenster der Übertragungseinstellungen öffnen.

Führen Sie die Schritte 1 bis 6 wie in Standardübertragung beschrieben aus, um das Fenster der Übertragungseinstellungen zu öffnen.

➔ [Standardübertragung \(Seite 6-8\)](#)

Falls ein Ziel aus dem Adressbuch ausgewählt werden soll, lesen Sie den Abschnitt "(1) Ziel aus dem Adressbuch wählen". Wählen Sie ein Ziel aus und gehen Sie zu Schritt 4.

➔ [\(1\) Ziel aus dem Adressbuch wählen \(Seite 6-16\)](#)

### 2 FAX-Nummer eingeben.

In der Karteikarte **[Adressen Einstellung]** geben Sie die Empfängernummer ein und klicken auf **[Optionseinstellungen]**.

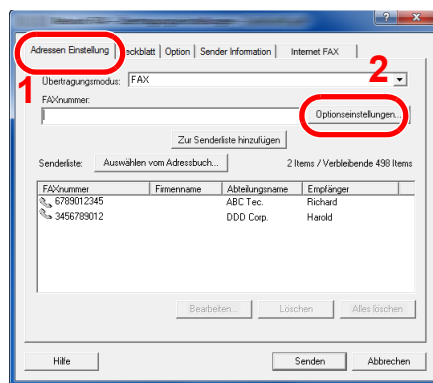

Menüpunkt	Beschreibung
<b>FAXnummer</b>	Es können bis zu 64 Zeichen eingegeben werden.

### 3 Empfängerinformationen eingeben.

Um die Eingabe zu beenden, bestätigen Sie mit **[OK]**.

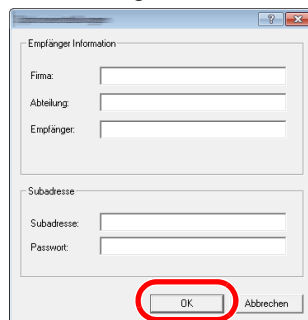

Menüpunkt	Beschreibung
<b>Firma</b>	Es können bis zu 32 Zeichen eingegeben werden.
<b>Abteilung</b>	Es können bis zu 32 Zeichen eingegeben werden.
<b>Empfänger</b>	Es können bis zu 32 Zeichen eingegeben werden.



#### HINWEIS

Wurde in der Karteikarte **[Deckblatt]** die Einstellung **[Deckblatt hinzufügen]** nicht aktiviert, erscheint ein Fenster zur Bestätigung des Deckblatts.

Um ein Deckblatt hinzuzufügen, klicken Sie auf **[Deckblatt hinzufügen]**.

## 4 Ziel zur Senderliste hinzufügen.

- 1 Fügen Sie das Ziel der **[Senderliste]** hinzu, indem Sie auf **[Zur Senderliste hinzufügen]** klicken.
- 2 Sollen die Informationen über den Empfänger in der **[Senderliste]** geändert werden, wählen Sie das Ziel aus und klicken Sie auf **[Bearbeiten]**. Ändern Sie die Information über den Empfänger und bestätigen Sie mit **[OK]**.

Menüpunkt	Beschreibung
<b>FAXnummer</b>	Die FAX-Nummer kann nicht geändert werden.
<b>Firma</b>	Es können bis zu 32 Zeichen eingegeben werden.
<b>Abteilung</b>	Es können bis zu 32 Zeichen eingegeben werden.
<b>Empfänger</b>	Es können bis zu 32 Zeichen eingegeben werden.

- 3 Wurde im Fenster der **[Standardeinstellungen]** keine Senderinformation hinterlegt, klicken Sie auf **[Sender Information]** und geben diese ein.

➔ [\(4\) Karteikarte Sender Information \(Seite 6-15\)](#)

Menüpunkt	Beschreibung
<b>Firma</b>	Es können bis zu 64 Zeichen eingegeben werden.
<b>Abteilung</b>	Es können bis zu 64 Zeichen eingegeben werden.
<b>Name</b>	Es können bis zu 32 Zeichen eingegeben werden.
<b>Telefonnummer</b>	Es können bis zu 20 Zeichen eingegeben werden. (Erlaubt sind 0 bis 9, #, *, -, + und Leerzeichen.)
<b>FAXnummer</b>	Es können bis zu 20 Zeichen eingegeben werden. (Erlaubt sind 0 bis 9, #, *, -, + und Leerzeichen.)
<b>E-Mail-Adresse</b>	Es können bis zu 128 Zeichen eingegeben werden. Mögliche Zeichen: Symbole (!, #, \$, %, &, ', *, +, -, ., /, =, @, [, ], ^, _ , ` , { und }) Alphanumerische Zeichen (0 – 9, A – Z und a – z)

## 5 Deckblatt hinzufügen.

Klicken Sie auf die Karteikarte **[Deckblatt]** und aktivieren Sie das Kontrollkästchen **[Deckblatt hinzufügen]**.

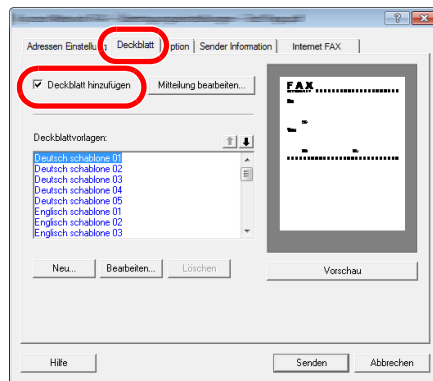

## 6 Deckblatt auswählen.

Wählen Sie ein Deckblatt aus der Liste der **[Deckblattvorlagen]** aus.



### HINWEIS

Wurde in den Standardeinstellungen ein Deckblatt festgelegt, kann dieser Schritt übersprungen werden.

➔ [Standarddeckblatt festlegen \(Seite 6-27\)](#)

Es können eigene Deckblätter angelegt werden.

➔ [Neue Deckblätter anlegen \(Seite 6-29\)](#)

## 7 Inhalt des Deckblatts prüfen.

- 1 Klicken Sie auf [Vorschau]. Es wird eine Vorschau des gewählten Deckblatts angezeigt.

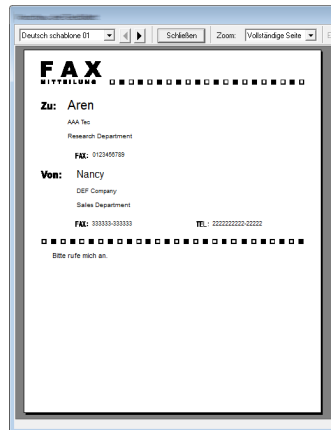

Um eine andere Vorlage anzuzeigen, benutzen Sie die Drop-Down Liste oben im Dialogfenster oder klicken Sie auf [◀] oder [▶]. Der Zoomfaktor der Vorlage kann zwischen 25 und 250 % in der Drop-Down Liste geändert werden.

### ✓ WICHTIG

**Bevor Sie das Fax verschicken, sollten Sie die Vorschau-Funktion verwenden um sicherzustellen, dass alle Angaben wie Empfänger oder Firmenname korrekt sind. Wird eine große Menge von Zeichen verwendet, die automatisch hinzugefügt wurde, werden diese möglicherweise nicht korrekt angezeigt oder gedruckt. Werden einige Zeichen nicht korrekt angezeigt, verringern Sie die Anzahl der Zeichen für Sender oder Empfänger. Eventuell müssen Sie die verwendete Vorlage bearbeiten .**

- 2 Klicken Sie auf [Schließen].

## 8 Mitteilung bearbeiten.

- 1 Klicken Sie auf [Mitteilung bearbeiten].

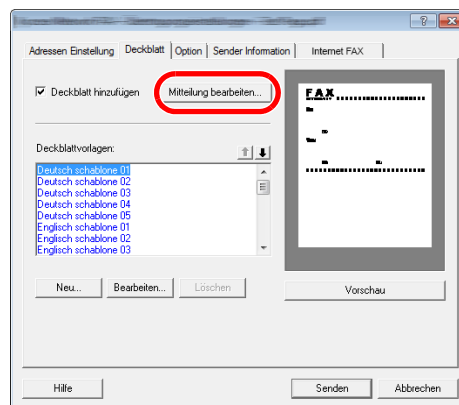

- 2 Geben Sie die Mitteilung für den Empfänger im Deckblatt ein und bestätigen Sie mit **[OK]**.

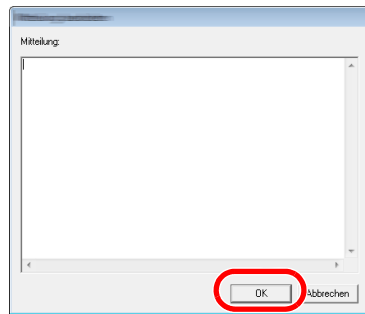

Menüpunkt	Beschreibung
Mitteilung	Es können bis zu 1.000 Zeichen eingegeben werden.

## 9 Übertragung.

Um die Übertragung zu starten, klicken Sie auf **[Senden]**.

## Standarddeckblatt festlegen

Wird in den Standardeinstellungen ein Deckblatt festgelegt, kann der Schritt zur Auswahl eines Deckblatts übersprungen werden.

### Vorlage auswählen

Wählen Sie ein Standarddeckblatt aus. Gehen Sie wie folgt vor.

#### 1 Fenster der Standardeinstellungen öffnen.

Führen Sie die unter Fenster der Standard Einstellungen beschriebenen Schritte aus und öffnen Sie das Fenster **[Standardeinstellungen]**.

➔ [Fenster der Standardeinstellungen \(Seite 6-12\)](#)

#### 2 Deckblatt hinzufügen.

Klicken Sie auf die Karteikarte **[Deckblatt]** und aktivieren Sie das Kontrollkästchen **[Deckblatt hinzufügen]**.

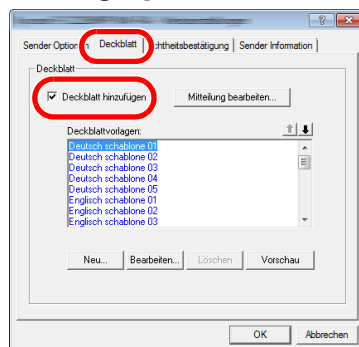

#### 3 Deckblatt auswählen.

Wählen Sie ein Deckblatt aus der Liste der **[Deckblattvorlagen]** aus.



#### HINWEIS

Es können eigene Deckblätter angelegt werden.

➔ [Neue Deckblätter anlegen \(Seite 6-29\)](#)



## 4 Inhalt des Deckblatts prüfen.

- 1 Klicken Sie auf **[Vorschau]**. Es wird eine Vorschau des gewählten Deckblatts angezeigt.

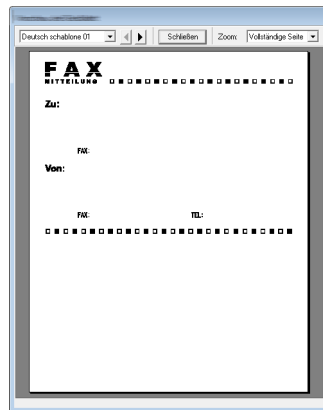

Um eine andere Vorlage anzuzeigen, benutzen Sie die Drop-Down Liste oben im Dialogfenster oder klicken Sie auf **[◀]** oder **[▶]**. Der Zoomfaktor der Vorlage kann zwischen 25 und 250 % in der Drop-Down Liste geändert werden.

- 2 Klicken Sie auf **[Schließen]**.

## 5 Mitteilung bearbeiten.

- 1 Klicken Sie auf **[Mitteilung bearbeiten]**.

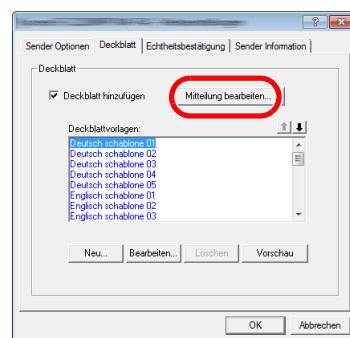

- 2 Geben Sie die Mitteilung für den Empfänger im Deckblatt ein und bestätigen Sie mit **[OK]**. Es können bis zu 1.000 Zeichen eingegeben werden.

## 6 Mit **[OK]** bestätigen.

## Informationen über den Absender

Speichern Sie die Informationen über den Absender, die im Deckblatt erscheinen sollen, ab.



### HINWEIS

Für weitere Hinweise zur Speicherung siehe auch

➔ [\(4\) Karteikarte Sender Information \(Seite 6-15\)](#)

## Neue Deckblätter anlegen

Gehen Sie wie folgt vor, um eigene Deckblätter anzulegen.

### 1 Fenster der Standardeinstellungen öffnen.

Führen Sie die unter Fenster der Standard Einstellungen beschriebenen Schritte aus und öffnen Sie das Fenster **[Standardeinstellungen]**.

➔ [Fenster der Standardeinstellungen \(Seite 6-12\)](#)

### 2 Deckblattvorlagen bearbeiten.

1 Klicken Sie auf die Karteikarte **[Deckblatt]**, aktivieren Sie das Kontrollkästchen **[Deckblatt hinzufügen]** und klicken Sie auf **[Neu...]**.

Die Anzeige **[Deckblatt bearbeiten]** erscheint.

2 Geben Sie die Zeichen ein.

In der Menüleiste klicken Sie auf **[Einfügen]** und dann auf **[Textfeld]**. Schieben Sie das Textfeld mit der Maus in die gewünschte Position und geben Sie den Text ein.

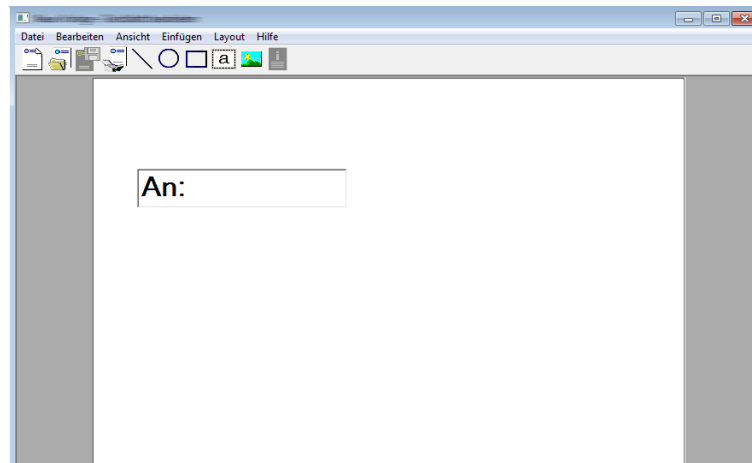

3 Verschieben Sie das Textfeld.

Wählen Sie aus dem Menü **[Einfügen]** in der Menüleiste das zu verschiebende Textfeld aus.

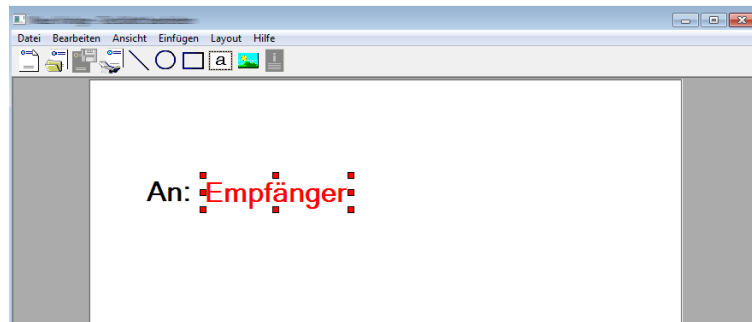

**WICHTIG**

Werden zu viele Zeichen eingegeben, geht die Information über das Textfeld hinaus und einige Zeichen werden abgeschnitten. Wählen Sie daher die Größe des Textfelds ausreichend groß und verringern Sie die Schriftgröße, so dass die Information in das Textfeld passt.

**HINWEIS**

Bei einer FAX-Übertragung werden die Informationen der Standardeinstellungen und der Empfängereinstellungen automatisch in die betreffenden Felder eingetragen.

Folgende Textfelder können benutzt werden. Benutzen Sie diese, wenn nötig.

Menüpunkt		Anzeige in der Vorlage	Eingegebene Information
Ziel	Firma	Empfänger - Firma	Firmenname des Empfängers
	Abteilung	Empfänger - Abteilung	Abteilungsname des Empfängers
	Name	Empfänger - Name	Name des Empfängers
	Adresse	Empfänger - Adresse	FAX-Nummer des Empfängers

Menüpunkt		Anzeige in der Vorlage	Eingegebene Information
Sender	Firma	Sender - Firma	Firmenname des Senders
	Abteilung	Sender - Abteilung	Abteilungsname des Senders
	Name	Sender - Name	Name des Senders
	FAXnummer	Sender - FAX-Nummer	FAX-Nummer des Senders
	Telefonnummer	Sender - Telefonnummer	Telefonnummer des Senders
Kommentar		Kommentar	Mitteilung im Deckblatt

- 4 Verteilen Sie die Werte, Textfelder oder ähnliches auf dem Deckblatt wie gewünscht.

 **HINWEIS**

Für weitere Hinweise bezüglich der Vorgehensweise siehe auch die Hilfe.

- 5 Klicken Sie in der Menüleiste auf **[Datei]** und dann auf **[Speichern unter]**. Geben Sie den Dateinamen ein und klicken Sie auf **[Speichern]**.

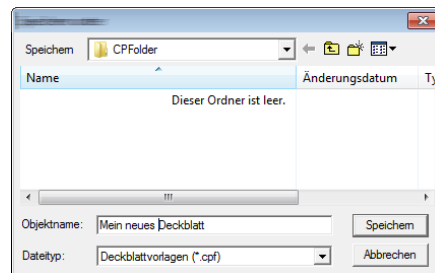

- 6 Schließen Sie die Anzeige **[Deckblatt bearbeiten]**.

- 7 Die neue Vorlage wird als erste in der Liste angezeigt und kann nun verwendet werden.

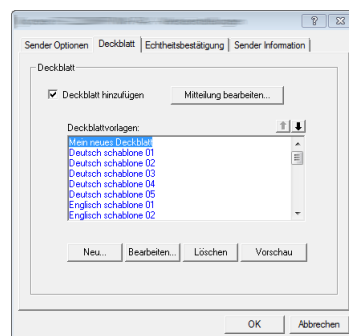

## Übertragungssteuerung

Gehen Sie wie folgt vor, wenn Sie den Status der aktuellen FAX-Übertragung über Ihren Computer feststellen oder die Übertragung unterbrechen möchten.

Sobald die Übertragung eingeleitet wird, wird in der Windows-Taskleiste ein kleines Übertragungssymbol angezeigt.



- 1 **Doppelklicken auf das Symbol öffnet die Übertragungssteuerung und der Status aller Übertragungen wird angezeigt.**

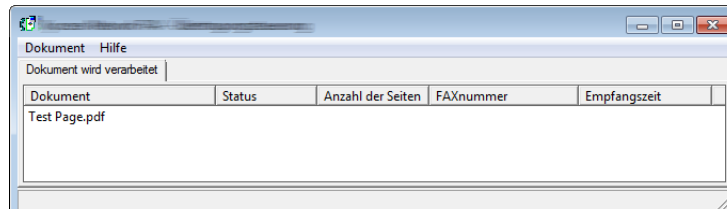

Um eine Übertragung abbrechen, wählen Sie eine Übertragung aus und wählen Sie **[Abbrechen]** im Menü **Dokument**.

### Übertragungssteuerung beenden

Rechtsklicken Sie auf das Symbol der Übertragungssteuerung und wählen Sie **[Beenden]**.



# 7 Aufträge verwalten

In diesem Kapitel werden folgende Themen behandelt:

Übertragungsergebnis und Sendestatus prüfen .....	7-2
Historie der FAX-Aufträge prüfen .....	7-3
Anzeige des Auftragslogbuchs .....	7-3
Administrationsberichte drucken (Ergebnisbericht-Einstell.) .....	7-4
Sendeergebnis-Bericht .....	7-4
Bericht für vor der Sendung gelöschte Aufträge .....	7-5
Empfangsformat .....	7-5
FAX-Empfangsergebnisbericht .....	7-6
Aktivitätsbericht (FAX-Bericht ausgehend und eingehend) .....	7-7
Aktivitätsbericht drucken .....	7-7
Automatischer Druck .....	7-7
Statusseite .....	7-8
Bericht des FAX-Empfangsergebnisses per E-Mail .....	7-9
Bestätigungsanzeige für Ziele .....	7-11

## Übertragungsergebnis und Sendestatus prüfen

Berichte	Anzeigeort	Menü	Zu prüfender Inhalt	Zeitpunkt der Prüfung	Siehe Seite
Prüfung des Verlaufs von FAX-Aufträgen	LCD-Anzeige	Auftragspr. send Auftragspr. druc Logbuch Speicher	Protokoll der letzten 16 Sende- und Empfangsergebnisse (einschließlich anderer Aufträge außer FAX-Aufträgen)	Jederzeit	<a href="#">7-3</a>
		FAX-Sendeprot. FAX-Empf.prot.	Protokoll der letzten 50 Sende- und Empfangsergebnisse (nur FAX-Aufträge)	Jederzeit	
Sendeergebnis-Bericht/Empfangsergebnis-Bericht	Gedruckter Bericht	FAX-Sendung Fax-Empfang	Die letzten Sende- oder Empfangsergebnisse	Automatischer Druck nach jedem Sende- oder Empfangsvorgang ("Kein Druck" oder "Nur bei Fehler" wahlweise verfügbar.)	<a href="#">7-4</a>
Aktivitätsbericht	Gedruckter Bericht	FAX-Bericht Send FAX-Bericht Empf	Die letzten 50 Sende- oder Empfangsergebnisse	Jederzeit und automatischer Druck nach jeweils 50 Sende-/Empfangsvorgängen	<a href="#">7-7</a>
Statusseite	Gedruckter Bericht	Statusseite	Gespeicherte Daten der lokalen FAX-Kennung, des lokalen Faxnamens, der FAX-Leitungseinstellungen etc.	Jederzeit	<a href="#">7-8</a>
Bericht des FAX-Empfangsergebnisses per E-Mail	PC	Fax-Empfang Ergebnis	FAX-Empfang	FAX-Empfang wird per E-Mail gemeldet.	<a href="#">7-9</a>

# Historie der FAX-Aufträge prüfen

## HINWEIS

Auch wenn die Kostenstellenabrechnung aktiviert ist, werden die letzten 50 Sende- und Empfangsergebnisse unabhängig von der Konto-ID angezeigt.

Für weitere Hinweise zur Prüfung der Historie von FAX-Aufträgen siehe auch

► *Bedienungsanleitung* des Geräts

## Anzeige des Auftragslogbuchs

### 1 Anzeige aufrufen.

Taste [**Status/Druckabbr.**] > Taste [**▲**] [**▼**] > [**FAX Auftragprot.**] > Taste [**OK**] > Taste [**▲**] [**▼**] > [**FAX-Sendeprot.**] oder [**FAX-Empf.prot.**] > Taste [**OK**]

## HINWEIS

Um das FAX-Speicherprotokoll zu prüfen, wählen Sie die Taste [**Status/Druckabbr.**] > Taste [**▲**] [**▼**] > [**Logbuch Speicher**] > Taste [**OK**].

### 2 Prüfen.

Wählen Sie die Taste [**◀**] oder [**▶**], um die Details eines Auftrags zu prüfen.



# Administrationsberichte drucken (Ergebnisbericht-Einstell.)

Sie können diverse Administrationsberichte drucken, um die Ergebnisse der FAX-Übertragung oder den Status der eingerichteten Funktionen zu prüfen.

## Sendeergebnis-Bericht

Wenn Sie ein Fax senden, können Sie als Sendebestätigung einen Bericht ausdrucken. Sie können in dem Sendeergebnis-Bericht auch ein Bild des Faxes ausdrucken.

### 1 Anzeige aufrufen.

Taste [**Systemmenü/Zähler**] > Taste [**▲**] [**▼**] > [**Listendruck**] > Taste [**OK**] > Taste [**▲**] [**▼**] > [**Ergeb.ber.-Einst**] > Taste [**OK**] > Taste [**▲**] [**▼**] > [**Fax-Sendung**] > Taste [**OK**] > Taste [**▲**] [**▼**] > [**FAX**] > Taste [**OK**]

### 2 Einstellungen vornehmen.

- 1 [**Aus**] (kein Druck), [**Ein**] (Druck), [**Nur bei Fehler**] oder [**Für jeden Auftrag**] > Taste [**OK**]  
Falls Sie [**Ein**], [**Nur bei Fehler**] oder [**Für jeden Auftrag**] ausgewählt haben, kann der Ausdruck des übertragenen Bilds eingestellt werden.

#### HINWEIS

Wenn Sie [**Für jeden Auftrag angeben**] gewählt haben, können Sie für die Übertragung einen Sendeergebnis-Bericht einrichten.

➔ [FAX-Sendebericht \(Seite 3-21\)](#)

- 2 [**Aus**] (übertragenes Bild nicht drucken), [**Teilbild**] (Teil des übertragenen Bilds in voller Größe) oder [**Ganzes Bild**] (komplettes, übertragenes Bild verkleinert drucken) > Taste [**OK**]

#### Mit Bild des gesendeten Faxes

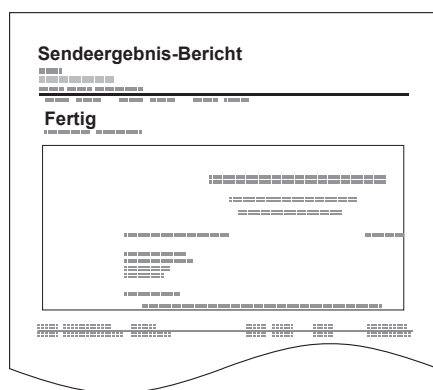

#### Ohne Bild des gesendeten Faxes

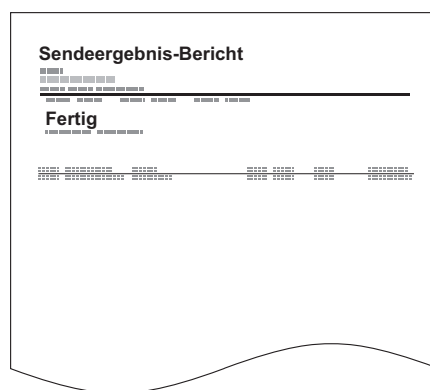

## Bericht für vor der Sendung gelöschte Aufträge

Es kann ein Bericht gedruckt werden, wenn ein Auftrag vor der Sendung gelöscht wird.

### HINWEIS

Diese Anzeige erfolgt nicht, wenn sowohl die Einstellung E-Mail/Ordner als auch FAX in **[Fax-Sendung]** auf **[Aus]** stehen.

#### 1 Anzeige aufrufen.

Taste **[Systemmenü/Zähler]** > Taste **[▲]** **[▼]** > **[Listendruck]** > Taste **[OK]** > Taste **[▲]** **[▼]** > **[Ergeb.ber.-Einst]** > Taste **[OK]** > Taste **[▲]** **[▼]** > **[FAX-Sendung]** > Taste **[OK]** > Taste **[▲]** **[▼]** > **[Abbr. vor Senden]** > Taste **[OK]**

#### 2 Einstellungen vornehmen.

**[Ein]** oder **[Aus]** > Taste **[OK]**

## Empfangsformat

Legt das Empfangsformat für den Sendeergebnis-Bericht fest.

Der Name und das Ziel, die auf dem Sendeergebnis-Bericht erscheinen, werden dem Adressbuch entnommen.

Falls **[Ziel oder Name]** ausgewählt wird, wird entweder der im Adressbuch hinterlegte Name (Zielname) oder das Ziel (FAX-Nr.) angezeigt. Wenn sowohl ein Name als auch eine Adresse im Adressbuch gespeichert sind, wird der Name angezeigt.

Falls **[Ziel und Name]** ausgewählt wird, werden sowohl der Name (Zielname) als auch das Ziel (FAX-Nr.) angezeigt.

Wenn das Ziel direkt eingegeben wurde, wird nur das Ziel (FAX-Nr.) angezeigt.

### HINWEIS

Diese Anzeige erfolgt nicht, wenn sowohl die Einstellung E-Mail/Ordner als auch FAX im Sendeergebnisbericht auf **[Aus]** stehen.

#### 1 Anzeige aufrufen.

Taste **[Systemmenü/Zähler]** > Taste **[▲]** **[▼]** > **[Listendruck]** > Taste **[OK]** > Taste **[▲]** **[▼]** > **[Ergeb.ber.-Einst]** > Taste **[OK]** > Taste **[▲]** **[▼]** > **[FAX-Sendung]** > Taste **[OK]** > Taste **[▲]** **[▼]** > **[Zielinfo]** > Taste **[OK]**

#### 2 Einstellungen vornehmen.

**[Ziel oder Name]** oder **[Ziel und Name]** > Taste **[OK]**

## FAX-Empfangsergebnisbericht

Wenn Sie ein Fax empfangen, können Sie als Empfangsbestätigung einen Bericht ausdrucken.



### HINWEIS

Sie können sich anstatt der Prüfung des Empfangsergebnisberichts den FAX-Empfang auch per E-Mail melden lassen.

➔ [Bericht des FAX-Empfangsergebnisses per E-Mail \(Seite 7-9\)](#)

### 1 Anzeige aufrufen.

Taste [**Systemmenü/Zähler**] > Taste [**▲**] [**▼**] > [**Listendruck**] > Taste [**OK**] > Taste [**▲**] [**▼**] > [**Ergeb.ber.-Einst**] > Taste [**OK**] > Taste [**▲**] [**▼**] > [**Fax-Empfang**] > Taste [**OK**]

### 2 Einstellungen vornehmen.

[**Aus**] (kein Druck), [**Ein**] (Druck) oder [**Fehler/Subadr.**] > Taste [**OK**] > [**Bericht drucken**] > Taste [**OK**]

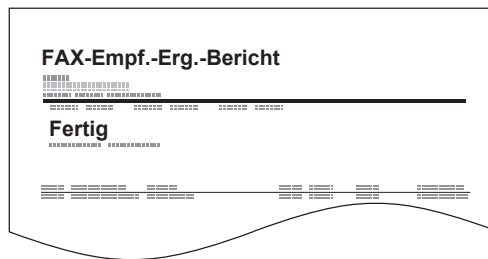

# Aktivitätsbericht (FAX-Bericht ausgehend und eingehend)

Der Aktivitätsbericht besteht aus den FAX-Empfangs- und Sendeberichten. In jedem Bericht werden die letzten 50 gesendeten oder empfangenen FAX-Dokumente aufgelistet. Wenn der automatische Druck ausgewählt ist, wird der Bericht automatisch ausgedruckt, nachdem 50 Faxe gesendet oder empfangen wurden.

## Aktivitätsbericht drucken

Die Daten über die letzten 50 gesendeten oder empfangenen Faxe werden ausgedruckt.

### 1 Anzeige aufrufen.

Taste [**Status/Druckabbr.**] > Taste [**▲**] [**▼**] > [**FAX Auftragprot.**] > Taste [**OK**]

### 2 Drucken.

1 Wählen Sie [**FAX-Bericht Send**], um den Sendebericht zu drucken, oder [**FAX-Bericht Empf**], um den Empfangsbericht zu drucken.

2 Taste [**OK**] > [**Ja**]  
Die Liste wird gedruckt.

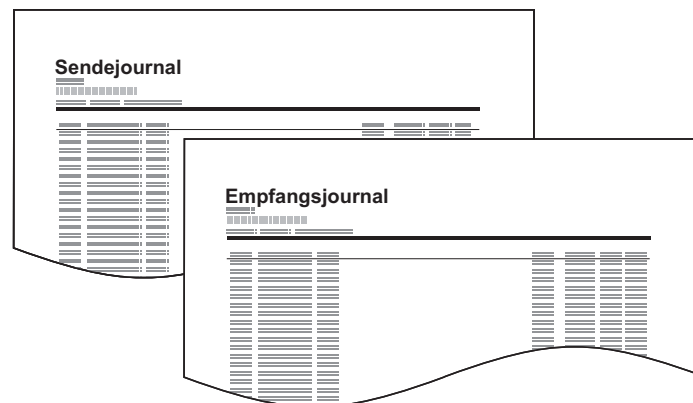

## Automatischer Druck

Der Aktivitätsbericht wird nach 50 gesendeten oder empfangenen Faxen automatisch ausgedruckt.

### 1 Anzeige aufrufen.

Taste [**Systemmenü/Zähler**] > Taste [**▲**] [**▼**] > [**Listendruck**] > Taste [**OK**] > Taste [**▲**] [**▼**] > [**Adminber.-Einst**] > Taste [**OK**] > Taste [**▲**] [**▼**] > [**FAX-Bericht Send**] oder [**FAX-Bericht Empf**] > Taste [**OK**]

### 2 Einstellungen vornehmen.

[**Aus**] (kein Druck) oder [**Ein**] (Druck) > Taste [**OK**]

# Statusseite

Eine Statusseite enthält eine Reihe von Informationen über den Status des Geräts. FAX-bezogene Informationen umfassen die lokale FAX-Kennung, den lokalen Faxnamen, die FAX-Leitungseinstellungen usw. Sie können diese Informationen ausdrucken.

## 1 Anzeige aufrufen.

Taste [**Systemmenü/Zähler**] > Taste [**▲**] [**▼**] > [**Listendruck**] > Taste [**OK**] > Taste [**▲**] [**▼**] > [**Bericht drucken**] > Taste [**OK**]

## 2 Drucken.

Taste [**▲**] [**▼**] > [**Statusseite**] > Taste [**OK**] > [**Ja**]  
Eine Statusseite wird gedruckt.

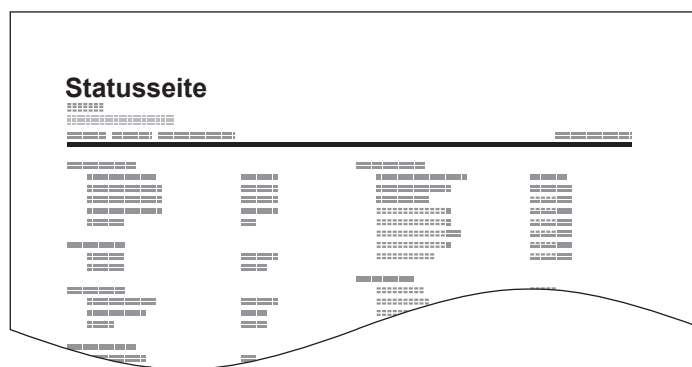

# Bericht des FAX-Empfangsergebnisses per E-Mail

Sie können sich anstatt der Prüfung des Empfangsergebnisberichts den FAX-Empfang auch per E-Mail melden lassen.

```
Job No.: 000019
Result: OK
End Time: Sun 24 Oct 2010 14:53:38
File Name: doc23042006145300

Result Job Type Address
-----
OK FAX 123456

-----
XX-XXXX
[00:c0:ee:1a:01:24]
-----
```



## HINWEIS

Diese Einstellung wird angezeigt, wenn die Einstellung für FAX-Empfangsergebnisbericht auf **[Ein]** oder **[Fehler/Subadr.]** gesetzt ist.

➔ [FAX-Empfangsergebnisbericht \(Seite 7-6\)](#)

Falls die Einstellung auf **[Fehler/Subadr.]** gesetzt ist, wird die Benachrichtigung per E-Mail ausgeführt, wenn ein Fehler auftritt oder ein Subadressen-FAX empfangen wird.

## 1 Anzeige aufrufen.

Taste **[Systemmenü/Zähler]** > Taste **[▲] [▼]** > **[Listendruck]** > Taste **[OK]** > Taste **[▲] [▼]** > **[Ergeb.ber.-Einst]** > Taste **[OK]** > Taste **[▲] [▼]** > **[Fax-Empfang]** > Taste **[OK]**

## 2 Einstellungen vornehmen.

1 Wählen Sie **[Ein]** oder **[Fehler/Subadr.]**.



## HINWEIS

Bei Auswahl der Einstellung **[Aus]** erfolgt keine Benachrichtigung über Übertragungsergebnisse.

2 Taste **[OK]** > **[E-Mail]** > Taste **[OK]**.



## HINWEIS

Bei Auswahl der Einstellung **[Bericht drucken]** wird das Empfangsergebnis ausgedruckt.

➔ [FAX-Empfangsergebnisbericht \(Seite 7-6\)](#)

## 3 Ziel wählen.

### Auswahl aus dem Adressbuch

1 Taste **[▲] [▼]** > **[Adressbuch]** > Taste **[OK]**

2 Wählen Sie das Ziel.

3 Bestätigen Sie mit **[OK]**.

### **E-Mail-Adresse eingeben**

- 1 Taste [**▲**] [**▼**] > [**Adresseintrag**] > Taste [**OK**]
- 2 Geben Sie die E-Mail-Adresse über die Zifferntasten ein.  
Für weitere Hinweise zur Zeicheneingabe siehe auch  
➔ [Zeicheneingabe \(Seite 10-2\)](#)
- 3 Bestätigen Sie mit [**OK**].

# Bestätigungsanzeige für Ziele

Wurde **[Ein]** in der Einstellung **[Vor Send. prüfen]** eingegeben, erscheint eine Bestätigungsanzeige nach drücken der Taste **[Start]**.

➔ *Bedienungsanleitung* des Geräts

Gehen Sie wie folgt vor, um die Ziele zu bestätigen.

## 1 Alle Ziele prüfen.

Wählen Sie die Taste **[▲]** **[▼]** und bestätigen Sie jedes Ziel.



### HINWEIS

Stellen Sie sicher, dass jedes Ziel geprüft wird. Die Übertragung ist erst möglich, wenn alle Ziele überprüft worden sind.

## 2 Details eines Ziels prüfen.

Gehen Sie wie folgt vor, um die Details eines Ziels zu prüfen.

- 1 Wählen Sie das Ziel, dessen Details Sie prüfen möchten.
- 2 Taste **[OK]** > **[Detail]** > Taste **[OK]**
- 3 Die Details für das ausgewählte Ziel werden angezeigt. Wenn der Vorgang abgeschlossen ist, bestätigen Sie mit **[OK]**.

## 3 Ziel ändern.

### Ziel löschen.

- 1 Wählen Sie das Ziel, das Sie löschen möchten.
- 2 Taste **[OK]** > **[Löschen]** > Taste **[OK]** > **[Ja]**  
Das Ziel wird gelöscht.

### Ziel hinzufügen

Um ein Ziel hinzuzufügen, wählen Sie **[Abbrechen]** und kehren damit zur Bestätigungsanzeige zurück.

## 4 [Weiter] wählen.

Wenn Sie die Überprüfung abgeschlossen haben, wählen Sie **[Weiter]**.

## 5 Taste [Start] wählen.

Das Senden beginnt.



# 8 FAX-Einstellungen

In diesem Kapitel werden folgende Themen behandelt:

FAX-Standard-Einstellungen .....	8-2
Grundlegende Bedienung .....	8-2
Einstellungen im Systemmenü .....	8-3
Listendruck .....	8-4
Allgemeine Einstellungen .....	8-5
FAX .....	8-6
Sendebeschränkungen .....	8-11
Zulässige FAX-Nummern speichern .....	8-12
Zulässige FAX-Nummern ändern .....	8-13
Zulässige FAX-Nummern löschen .....	8-13
Abzuweisende FAX-Nummern speichern .....	8-14
Abzuweisende FAX-Nummern ändern .....	8-14
Abzuweisende FAX-Nummern löschen .....	8-15
Zulässige ID speichern .....	8-15
Zulässige ID-Nummern ändern .....	8-16
Zulässige ID-Nummern löschen .....	8-16
Sendebeschränkungen einstellen .....	8-17
Empfangsbeschränkungen einstellen .....	8-17
Unbekannte Empfangsnummer .....	8-18
Ausdruck einer unzulässigen Zeit .....	8-19
Zugangsverwaltung .....	8-21

# FAX-StandardEinstellungen

Dieser Abschnitt erklärt die FAX-Einstellungen im Systemmenü.

## Grundlegende Bedienung

Wählen Sie die Taste **[Systemmenü/Zähler]**, um die Einstellungen in der Anzeige anzuzeigen. Wählen Sie dann aus den angebotenen Einstellungen.

➔ [Bedienung \(Seite 2-6\)](#)

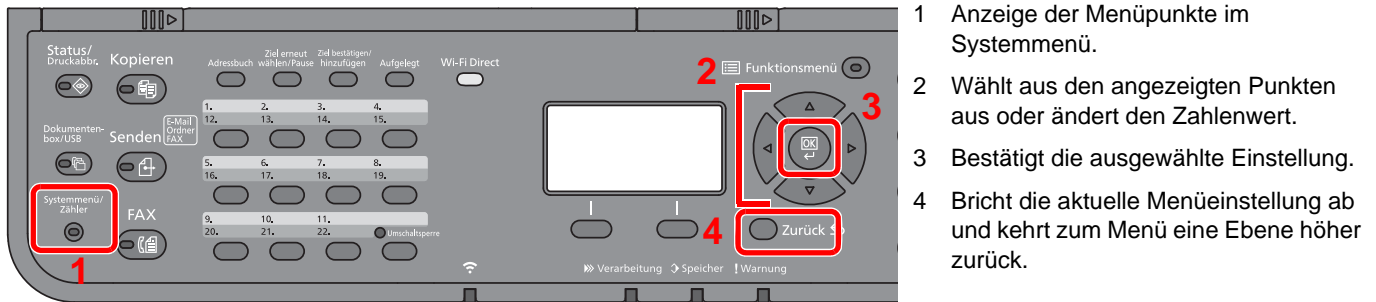

- 1 Anzeige der Menüpunkte im Systemmenü.
- 2 Wählt aus den angezeigten Punkten aus oder ändert den Zahlenwert.
- 3 Bestätigt die ausgewählte Einstellung.
- 4 Bricht die aktuelle Menüeinstellung ab und kehrt zum Menü eine Ebene höher zurück.

### HINWEIS

Falls das Fenster für die Eingabe des Login-Namens erscheint, melden Sie sich an wie in der *Bedienungsanleitung* des Geräts beschrieben und geben den Login-Namen und das Passwort für den Administrator ein.

Die Werkseinstellungen für Login-Namen und Passwort lauten:

Modell	Login-Benutzername	Login-Passwort
ECOSYS M2635dn/ECOSYS M2635dw	3500	3500
ECOSYS M2540dn/ECOSYS M2540dw	4000	4000

Falls Einstellungen geändert wurden, wählen Sie auf jeder Funktionsanzeige die Taste **[Zurücks.]**, damit die Einstellungen sofort geändert werden.

Siehe auch Einstellungen im Systemmenü auf der folgenden Seite und nehmen Sie die gewünschten Einstellungen vor.

## Einstellungen im Systemmenü

Die Einstellungen der FAX-Funktionen im Systemmenü werden im Folgenden erklärt.



### HINWEIS

Für weitere Informationen über andere Einstellung außer FAX siehe auch.

➔ *Bedienungsanleitung des Geräts*

Menüpunkt	Beschreibung	Siehe Seite
<b>Listendruck</b>	Druckt Berichte über die Geräteeinstellungen und den Gerätezustand. Unterschiedliche Ergebnisberichte für Sende- und Empfangsvorgänge können eingerichtet werden.	<a href="#">8-4</a>
<b>Allgemeine Einstellungen</b>	Einstellungen für allgemeingültige Funktionen des Geräts.	<a href="#">8-5</a>
<b>Dokumentenbox</b>	Einstellmöglichkeiten für Eigene Faxbox und Abrufbox. Für weitere Hinweise zur Eigenen Faxbox siehe auch ➔ <a href="#">Eigene Faxbox (Seite 5-8)</a> Für weitere Hinweise zur Abrufbox siehe auch ➔ <a href="#">FAX-Abruf (Seite 5-17)</a>	—
<b>FAX</b>	Einstellmöglichkeit für die FAX-Funktionen.	<a href="#">8-6</a>
<b>Ziel bearbeiten</b>	Einstellmöglichkeit für das Adressbuch und die Zielwahltasten. Für weitere Hinweise zum Adressbuch siehe auch ➔ <a href="#">Ziel im Adressbuch speichern (Seite 2-12)</a> Für weitere Hinweise zu den Zielwahltasten siehe auch ➔ <a href="#">Ziel auf einer Zielwahltaste speichern (Seite 2-18)</a>	—

## Listendruck

Druckt Berichte über die Geräteeinstellungen und den Gerätezustand. Unterschiedliche Ergebnisberichte für Send- und Empfangsvorgänge können eingerichtet werden.

### Bericht drucken

Menüpunkt	Beschreibung
<b>Statusseite</b>	<p>Eine Statusseite enthält Informationen über den aktuellen Status des Geräts. FAX-bezogene Informationen umfassen die lokale FAX-Kennung, den lokalen Faxnamen, die FAX-Leitungseinstellungen usw. Sie können diese Informationen, falls notwendig, ausdrucken.</p> <p>➔ <a href="#">Statusseite (Seite 7-8)</a></p>

### Adminber.-Einst.

Menüpunkt	Beschreibung
<b>FAX-Bericht Send</b>	<p>Der Aktivitätsbericht wird nach 50 gesendeten Faxen automatisch ausgedruckt. Mögliche Werte: Aus, Ein</p> <p>➔ <a href="#">Aktivitätsbericht (FAX-Bericht ausgehend und eingehend) (Seite 7-7)</a></p>
<b>FAX-Bericht Empf</b>	<p>Der Aktivitätsbericht wird nach 50 empfangenen Faxen automatisch ausgedruckt. Mögliche Werte: Aus, Ein</p> <p>➔ <a href="#">Aktivitätsbericht (FAX-Bericht ausgehend und eingehend) (Seite 7-7)</a></p>

### Ergeb.ber.-Einst

Menüpunkt	Beschreibung
<b>Fax-Sendung</b>	<p>Wenn Sie ein Fax senden, können Sie als Sendebestätigung einen Bericht ausdrucken.</p> <p>➔ <a href="#">Sendeergebnis-Bericht (Seite 7-4)</a></p>
<b>Fax-Empfang</b>	<p>Wenn ein Fax empfangen wird, kann ein Empfangsergebnisbericht gedruckt oder eine E-Mail gesendet werden.</p> <p>➔ <a href="#">FAX-Empfangsergebnisbericht (Seite 7-6)</a></p>
<b>Auftragsende Nachricht</b>	<p>Fügt das gesendete Bild der Benachrichtigung hinzu. Mögliche Werte: Nicht anfügen, Sendbild anfügen</p>

## Allgemeine Einstellungen

Konfiguriert die allgemeinen Einstellungen des Geräts.

### Ton

Menüpunkt	Beschreibung
<b>Warnton</b>	Mit dieser Funktion können Sie Signaltöne während des Gerätebetriebs festlegen.
<b>Auftragsende</b>	Erfolgreiche Aufträge mit Ton bestätigen. <b>Mögliche Werte:</b> Aus, Ein, Nur FAX-Empfang
<b>Fax-Lautsprecher</b>	Stellt die Lautstärke der Lautsprecher und akustischen Signale ein. Lautstärke Lautspr: Lautstärke des eingebauten Lautsprechers, wenn die Verbindung mit der Taste <b>[Aufgelegt]</b> hergestellt wird. <b>Mögliche Werte:</b> 0 Stumm, 1 Minimal, 2, 3 Mittel, 4, 5 Maximal
<b>Fax-Mithören</b>	Stellt die Lautstärke der Lautsprecher beim Mithören ein. Lautstärke Monitor: Lautstärke des eingebauten Lautsprechers, wenn die Verbindung ohne die Taste <b>[Aufgelegt]</b> hergestellt wird, z. B. bei Speicherübertragung. <b>Mögliche Werte:</b> 0 Stumm, 1 Minimal, 2, 3 Mittel, 4, 5 Maximal

### Orig./Pap.Einst. (Original-/Papier Einstellungen)

#### Kass. 1 (bis 3) setzen (Einstellungen Kassette 1 (bis 3))

Wählen Sie das Papierformat und den Medientyp für die Kassetten 1 (bis 3).

Menüpunkt	Beschreibung
<b>Format Kassette 1 (bis 3)</b>	Wählen Sie das Papierformat für Kassette 1 und die optionale Papierzufuhr (Kassette 2 bis 3). <input checked="" type="checkbox"/> <b>WICHTIG</b> <b>Die folgenden Papierformate können für den FAX-Empfang verwendet werden.</b> <b>US-Modelle: Letter, Legal, Statement</b> <b>Europäische Modelle: A4, B5, A5-R, A5, Folio</b>
<b>Medientyp Kass.1 (bis 3)</b>	Wählen Sie den Medientyp für Kassette 1 und die optionale Papierzufuhr (Kassette 2 bis 3). <b>Mögliche Werte:</b> Normalpapier (60 bis 105 g/m <sup>2</sup> ), Grobes, Pergament (60 bis 220 g/m <sup>2</sup> ), Recycling, Vordruckt*, Fein, Farbige, Vorgelocht*, Briefpapier*, Dickes (106 bis 163 g/m <sup>2</sup> ), Hohe Qual., Anwender 1 bis 8

\* Verwendung zum Ausdruck empfangener Faxe ist nicht möglich.

#### Univ.-Zuf.setzen (Einstellungen Universalzufuhr)

Geben Sie das Papierformat und den Medientypen für die Universalzufuhr an.

Menüpunkt	Beschreibung
<b>Univ.-Zuf. Form.</b>	Geben Sie das Papierformat für die Universalzufuhr an. <input checked="" type="checkbox"/> <b>WICHTIG</b> <b>Die folgenden Papierformate können für den FAX-Empfang verwendet werden.</b> <b>US-Modelle: Letter, Legal, Statement</b> <b>Europäische Modelle: A4, B5, A5-R, A5, Folio</b>
<b>Univ.-Zuf. Typ</b>	Geben Sie den Medientyp für die Universalzufuhr an. <b>Mögliche Werte:</b> Normalpapier (60 bis 105 g/m <sup>2</sup> ), Folien*, Grobes, Pergament (60 bis 220 g/m <sup>2</sup> ), Etiketten, Recycling, Vordruckt*, Fein, Karteikarte, Farbige, Vorgelocht*, Briefpapier*, Kuvert, Dickes (106 bis 220 g/m <sup>2</sup> ), Hohe Qual., Anwender 1 bis 8

\* Verwendung zum Ausdruck empfangener Faxe ist nicht möglich.

## Datumseinstell.

Hier stellen Sie das Datum und die Uhrzeit des Standorts des Geräts ein.

➔ [Eingabe von Datum und Uhrzeit \(Seite 2-7\)](#)

## Timer Einstell.

Menüpunkt	Beschreibung
Unzulässige Zeit	Mit dieser Einstellung legen Sie eine Zeitspanne fest, in der keine Faxe ausgedruckt werden. ➔ <a href="#">Ausdruck einer unzulässigen Zeit (Seite 8-19)</a>

## Funktionsstandardwerte

Menüpunkt	Beschreibung
FAX Auflösung	Wählen Sie die Standardauflösung für das Scannen. Mögliche Werte: 200x100dpi Norm., 200x200dpi Fein, 200x400dpi Sfein, 400x400dpi Ufein
MehrScan-FAX	Legt die Standardwerte für den Mehrfach-Scan fest. Mögliche Werte: Aus, Ein

## ZeigeStatus/ Prot

Menüpunkt	Beschreibung
FAX-Protokoll	Zeigt die Anzeigemethode für Status/Protokoll an. Mögliche Werte: Alle zeigen, Alle ausblenden

## AnzeigeAusschal.

Menüpunkt	Beschreibung
AnzeigeAusschal.	Legt fest, ob eine Bestätigungsmeldung angezeigt werden soll, falls die Stromversorgung ausfällt. Mögliche Werte: Aus, Ein

## FAX

Die Einstellungen für die FAX-Funktionen können konfiguriert werden.









## Senden und Empfangen

Menüpunkt	Beschreibung
Verschlüss.code	Speichert den Verschlüsselungscode für die verschlüsselte Übertragung. ➔ <a href="#">Verschlüsselung (Seite 5-24)</a>

## Übertragung

Menüpunkt	Beschreibung
<b>Sendekopfzeile (TTI)</b>	<p>Die Sendekopfzeile (Transmit Terminal Identification oder TTI) enthält Daten zu Ihrem FAX-Gerät (Transmit Terminal = Sendegerät), die auf dem Fax des empfangenden Systems ausgedruckt werden. Die Daten enthalten: Sendezeitpunkt, Sendedatum, Anzahl der gesendeten Seiten, Name und FAX-Nummer. Auf diesem Gerät können Sie selbst entscheiden, ob die TTI auf dem Empfangssystem ausgedruckt werden soll oder nicht. Als Position der Senderkennung können Sie wählen, ob die Daten innerhalb oder außerhalb des übertragenen FAX-Inhalts ausgegeben werden.  <b>Mögliche Werte:</b> Aus, Innen, Außen</p> <p> <b>HINWEIS</b>                      Normalerweise wird der Name des lokalen Geräts auf den Sendeberichten ausgedruckt. Wenn die Kostenstellenverwaltung aktiviert ist und Sie nach der Eingabe der Konto-ID ein FAX-Dokument versenden, wird der Kontoname ausgegeben.</p> <p>➔ <a href="#">TTI (Transmit Terminal Identification - Sendekopfzeile) (Seite 2-8)</a></p>
<b>Lokaler Faxname</b>	<p>Geben Sie den Namen des FAX-Geräts für die Sendekopfzeile ein.                      ➔ <a href="#">Lokaler Faxname (Seite 2-8)</a></p>
<b>Kontoname</b>	<p>Wählen Sie, ob der Kontoname als Lokaler Faxname verwendet werden soll oder nicht.  <b>Mögliche Werte:</b> Aus, Ein</p>
<b>Lokale FAX-ID</b>	<p>Speichern Sie eine lokale FAX-ID nur im Bedarfsfall.                      ➔ <a href="#">Lokale FAX-ID (Seite 2-9)</a></p> <p> <b>HINWEIS</b>                      Die lokale FAX-ID wird für die Übertragungsbeschränkung verwendet. Geben Sie im Normalfall nichts ein.</p> <p>➔ <a href="#">Sendebeschränkungen (Seite 8-11)</a></p>
<b>Lok. FAX-Kennung</b>	<p>Geben Sie die Kennung des FAX-Geräts für die Sendekopfzeile ein.                      ➔ <a href="#">Lokale FAX-Kennung (Seite 2-9)</a></p>
<b>Fax Wahlmodus (Nur US-Modelle)</b>	<p>Wählen Sie die Telefonleitung je nach Vertrag mit Ihrer Telefongesellschaft. Wenn Sie nicht die richtige Telefonleitung wählen, kann kein Fax versendet werden.  <b>Mögliche Werte:</b> Tonwahl (DTMF), Pulswahl(10PPS)                      ➔ <a href="#">Fax Wahlmodus (Seite 2-10)</a></p>
<b>Wiederholversuche</b>	<p>Die Anzahl der Wahlwiederholungen kann geändert werden.</p>
<b>ECM Senden</b>	<p>Legt fest, ob ECM bei Sendungen benutzt wird.                      ECM ist eine Kommunikationsart, die von der ITU-T (International Telecommunication Union) festgelegt wurde und die erneute Übertragung fehlerhafter Daten ermöglicht. FAX-Geräte, die mit ECM ausgerüstet sind, überprüfen während der Kommunikation, ob Fehler aufgrund von Leitungsgeräuschen aufgetreten sind, und verhindern die fehlerhafte Darstellung des Bilds.  <b>Mögliche Werte:</b> Ein, Aus</p> <p> <b>HINWEIS</b>                      Wird eine Leitung mit hohen Störgeräuschen verwendet, kann die Übertragung ein wenig länger als bei der Auswahl [<b>Aus</b>] dauern.</p>
<b>SendStartgesch.</b>	<p>Legt die Anfangsgeschwindigkeit der Übertragung fest.                      Bei schlechten Übertragungsbedingungen kann die korrekte Übertragung erschwert sein. In diesem Fall ist die Wahl einer geringeren Anfangsgeschwindigkeit zu empfehlen.  <b>Mögliche Werte:</b> 9600Bit/s, 14400Bit/s, 33600Bit/s</p> <p> <b>HINWEIS</b>                      Im Normalfall sollten die Standardeinstellungen benutzt werden.</p>

## Empfang

Menüpunkt	Beschreibung
<b>Fax-Medientyp</b>	Geben Sie den Medientyp an, der für den Ausdruck des empfangenen Faxes verwendet wird. <b>Mögliche Werte:</b> Alle Medien, Normalpapier, Grobes, Pergament, Etiketten, Recycling, Fein, Karteikarte, Farbiges, Kuvert, Dickes, Hohe Qual., Anwender 1 bis 8.  <a href="#">Medientyp für den Ausdruck (Seite 4-6)</a>
<b>Ruftöne (Normal)</b>	In der Betriebsart Automatischer Empfang kann die Anzahl der Klingelzeichen eingestellt werden, bis das FAX-Gerät sich meldet.  <b>HINWEIS</b> Diese Einstellung ist nicht in allen Ländern verfügbar.
<b>Ruftöne (TAD)</b>	In der Betriebsart Automatisches Umschalten FAX/Anrufbeantworter kann die Anzahl der Klingelzeichen eingestellt werden, bis das FAX-Gerät sich meldet.  <b>HINWEIS</b> Diese Einstellung ist nicht in allen Ländern verfügbar.
<b>Rufton (FAX/TEL)</b>	In der Betriebsart Automatisches Umschalten FAX/TEL kann die Anzahl der Klingelzeichen eingestellt werden, bis das FAX-Gerät sich meldet.  <b>HINWEIS</b> Diese Einstellung ist nicht in allen Ländern verfügbar.
<b>Weiterl.-Einst.</b>	Einstellungen für die Weiterleitung konfigurieren.  <a href="#">Weiterleitungseinstellungen (Seite 5-2)</a>
<b>Empf.-Einst.</b>	Wählen Sie die Empfangsart, je nach Verwendung. <b>Mögliche Werte:</b> Autom.(Normal), Autom. (FAX/TEL), Autom. (Anrufbeantworter), Manuell, <b>Mögliche Werte:</b> Muster 1 (Normales Klingeln), Muster 2 (Zweimal klingeln), Muster 3 (Kurz-Kurz-Lang), Muster 4 (Kurz-Lang-Kurz)  <a href="#">FAX-Empfang (Seite 4-2)</a> <a href="#">Manueller Empfang (Seite 4-4)</a> <a href="#">Automatisches Umschalten FAX/Telefon (Seite 5-28)</a> <a href="#">Automatisches Umschalten FAX-Gerät und Anrufbeantworter (Seite 5-30)</a>
<b>Empf. Dat./-Zeit</b>	Die Funktion Empfangsdatum/-uhrzeit fügt das Datum und die Uhrzeit des Empfangs, Absenderinformationen und die Anzahl der Seiten am oberen Seitenrand ein, wenn das Fax ausgedruckt wird. Dies ist eine sinnvolle Bestätigung der Empfangszeit, wenn das Fax in einer anderen Zeitzone abgesendet wurde. <b>Mögliche Werte:</b> Aus, Ein  <a href="#">Empfangsdatum/-uhrzeit (Seite 4-7)</a>
<b>2 in 1 Druck</b>	Wenn Sie ein mehrseitiges Original in den Formaten Statement oder A5 empfangen, können Sie mit dieser Funktion zwei Seiten des FAX-Dokuments auf ein Blatt Letter oder A4 drucken. <b>Mögliche Werte:</b> Aus, Ein  <a href="#">2-auf-1-Druck (Seite 4-7)</a>
<b>Stapeldruck</b>	Wird ein Fax mit mehreren Seiten empfangen, wird der Ausdruck erst nach dem Empfang aller Seiten gestartet. Bei der Einstellung [Aus] wird jede Seite nach dem Empfang einzeln ausgedruckt. <b>Mögliche Werte:</b> Aus, Ein  <a href="#">Stapeldruck (Seite 4-7)</a>



Menüpunkt	Beschreibung
<b>Einw.per Fernsch</b>	Um den FAX-Empfang von einem Telefon aus zu starten, gehen Sie wie nachstehend beschrieben vor. Mögliche Werte: 00 - 99 ➔ <a href="#">Fernumschaltung (Seite 5-34)</a>
<b>Verschlüss.Empf.</b>	Aktiviert den verschlüsselten Empfang. Mögliche Werte: Aus, Ein Bei aktivierter Funktion geben Sie einen Verschlüsselungscode ein. ➔ <a href="#">Verschlüsselung (Seite 5-24)</a>
<b>Duplexdruck</b>	Wenn die empfangenen Seiten gleich breit sind, werden sie auf beiden Seiten des Blatts ausgedruckt. Mögliche Werte: Aus, Ein ➔ <a href="#">Duplexdruck (Seite 4-7)</a>
<b>ECM Empfang</b>	Legt fest, ob ECM beim Empfang benutzt wird. ECM ist eine Kommunikationsart, die von der ITU-T (International Telecommunication Union) festgelegt wurde und die erneute Übertragung fehlerhafter Daten ermöglicht. FAX-Geräte, die mit ECM ausgerüstet sind, überprüfen während der Kommunikation, ob Fehler aufgrund von Leitungsgeräuschen aufgetreten sind, und verhindern die fehlerhafte Darstellung des Bilds. Mögliche Werte: Ein, Aus   <b>HINWEIS</b> Wird eine Leitung mit hohen Störgeräuschen verwendet, kann die Übertragung ein wenig länger als bei der Auswahl [Aus] dauern.
<b>Startgeschw.Empf</b>	Legt die Anfangsgeschwindigkeit des Empfangs fest. Bei schlechten Übertragungsbedingungen kann die korrekte Übertragung erschwert sein. In diesem Fall ist die Wahl einer geringeren Anfangsgeschwindigkeit zu empfehlen. Mögliche Werte: 9600Bit/s, 14400Bit/s, 33600Bit/s   <b>HINWEIS</b> Im Normalfall sollten die Standardeinstellungen benutzt werden.

### Send/EmpfBeschr. (Sende-/Empfangsbeschränkungen)

Mit dieser Funktion werden FAX-Dokumente nur gesendet oder empfangen, wenn die Kommunikationsbedingungen eingehalten werden.

➔ [Sendebeschränkungen \(Seite 8-11\)](#)

### Schlüssel wählen (Funktion als Schnellwahl speichern)

Sie können eine Funktion auf der linken oder rechten Auswahl-Taste ablegen und sie dann einfach aufrufen.

Menüpunkt	Beschreibung
<b>Links</b>	Die folgenden Funktionen können auf den Tasten abgelegt werden. Mögliche Werte: Keine, Originalformat, Originalvorlage, FAX Auflösung, Orig.ausrichtung, Mehrfach-Scan, Dateinam.Eingabe, Auftr.ende Nach., FAX zeitv. Send., FAX direkt Send., FAX-Abrufempfang, FAX-Sendebericht, Helligkeit, Duplex
<b>Rechts</b>	 <b>HINWEIS</b> [FAX-Sendebericht] wird angezeigt, wenn [FAX-Sendeergeb.] auf [Für jeden Auftrag] eingestellt ist. ➔ <a href="#">Sendeergebnis-Bericht (Seite 7-4)</a>

## Eing. Ziel (FAX)

Menüpunkt	Beschreibung
Eing. Ziel (FAX)	<p>Legt fest, ob ein Ziel über die Tastatur eingegeben werden kann. Wenn diese Option auf <b>[Abweisen]</b> gesetzt wurde, können Sie das Ziel nicht direkt eingeben. <b>Mögliche Werte:</b> Zulassen, Abweisen</p> <p> <b>HINWEIS</b> Falls die Option Eingabe neues Ziel unter <b>[Senden]</b> auf <b>[Abweisen]</b> im Systemmenü gesetzt wurde, kann diese Option nicht eingestellt werden.</p>

# Sendebeschränkungen

Mit dieser Funktion werden FAX-Dokumente nur gesendet oder empfangen, wenn die Kommunikationsbedingungen eingehalten werden. Wenn Sie diese Funktion aktivieren, schränken Sie die Gegenstellen ein, mit denen Sie kommunizieren können.

Die Funktion besteht darin, dass Sie Kommunikationsbedingungen (Faxnr. freie Liste/Fax ID Freie Liste) festlegen und die Übertragungsbeschränkungen vorher einstellen. Wenn das Gerät FAX-Dokumente sendet oder empfängt, müssen Sie für diese spezielle Funktion keine eigenen Vorgänge durchführen, sondern können das Gerät normal betreiben. Wenn der Sende- oder Empfangsvorgang bereits begonnen hat, führt das Gerät die Übertragung durch, die den Kommunikationsbedingungen entspricht. Wenn die Übertragung die Bedingungen nicht erfüllt, meldet das Gerät einen Fehler. In diesem Modus können Sie auch eine **[Abweisungsliste]** für Empfangsbeschränkungen einstellen, damit der Empfang von Sendern auf der Liste der abzuweisenden FAX-Nummern oder von Sendern, deren lokale FAX-Kennung nicht gespeichert ist, abgewiesen wird. (Sie können unter "Unbekannte Empfangsnummer" festlegen, ob der Empfang von einem Teilnehmer, dessen lokale FAX-Kennung nicht gespeichert ist, zugelassen oder abgewiesen werden soll.)

➔ [Unbekannte Empfangsnummer \(Seite 8-18\)](#)



## HINWEIS

Bevor Sie die Beschränkungen verwenden, lesen Sie die nachstehenden Hinweise zu den Voraussetzungen und zur Einrichtung der Kommunikation und der Empfangsabweisung genau durch und stimmen Sie sich mit den Gegenstellen ab, mit denen Sie kommunizieren.

	Voraussetzungen	Voraussetzung für Kommunikation
Sendebeschränkungen	<ul style="list-style-type: none"> <li>Speichern Sie die zulässigen FAX-Nummern oder zulässigen FAX-IDs.*</li> <li>➔ <a href="#">Zulässige FAX-Nummern speichern (Seite 8-12)</a> <a href="#">Zulässige ID speichern (Seite 8-15)</a></li> <li>Die Sendebeschränkungen werden unter <b>[Frei.-Liste+Adr.]</b> unter den Sendebeschränkungen eingestellt.</li> <li>➔ <a href="#">Sendebeschränkungen einstellen (Seite 8-17)</a></li> <li>Speichern Sie die Informationen über die lokalen FAX-Kennungen oder FAX-IDs der anderen Seite.</li> </ul>	<ul style="list-style-type: none"> <li>Die lokale FAX-Kennung des Empfängers passt zur zulässigen FAX-Nummer auf dem Gerät.</li> <li>Die lokale FAX-ID des Empfängers passt zur zulässigen ID auf dem Gerät.</li> <li>Wenn die Nummer mit dem Adressbuch oder mit Kurzwahl gewählt wurde, müssen die letzten 4 Stellen der gewählten Nummer zu den letzten 4 Stellen der lokalen FAX-Kennung des Empfängers passen. (Ausgenommen manuelles Senden.)</li> </ul>
Empfangsbeschränkungen	<ul style="list-style-type: none"> <li>Speichern Sie die zulässigen FAX-Nummern oder zulässigen FAX-IDs.**</li> <li>➔ <a href="#">Zulässige FAX-Nummern speichern (Seite 8-12)</a> <a href="#">Zulässige ID speichern (Seite 8-15)</a></li> <li>Die Empfangsbeschränkungen werden unter <b>[Frei.-Liste+Adr.]</b> unter den Empfangsbeschränkungen eingestellt.</li> <li>➔ <a href="#">Empfangsbeschränkungen einstellen (Seite 8-17)</a></li> <li>Speichern Sie die Informationen über die lokalen FAX-Kennungen oder FAX-IDs der anderen Seite.</li> </ul>	<ul style="list-style-type: none"> <li>Die lokale FAX-Kennung des Senders passt zur zulässigen FAX-Nummer auf dem Gerät.</li> <li>Die Lokale FAX-ID des Senders passt zur zulässigen FAX-ID auf dem Gerät.</li> <li>Eine FAX-Nummer, die zu den letzten 4 Stellen der lokalen FAX-Kennung des Absenders passt, ist im Adressbuch auf diesem Gerät gespeichert.</li> </ul>

\* Wenn für den Empfänger keine zulässige FAX-Nummer oder Fax-ID vorhanden ist, wird die Sendung nicht abgewiesen.

\*\* Wenn für den Sender keine zulässige FAX-Nummer oder FAX-ID vorhanden ist, wird der Empfang nicht abgewiesen.

	Voraussetzungen	Empfang abweisen Voraussetzungen
Empfang abweisen	<ul style="list-style-type: none"> <li>Abzuweisende FAX-Nummern speichern.*</li> <li>➔ <a href="#">Abzuweisende FAX-Nummern speichern (Seite 8-14)</a></li> <li>Die Empfangsbeschränkungen werden unter [<b>Abweisungsliste</b>] unter den Empfangsbeschränkungen eingestellt.</li> <li>➔ <a href="#">Empfangsbeschränkungen einstellen (Seite 8-17)</a></li> </ul>	<ul style="list-style-type: none"> <li>Die lokale FAX-Kennung des Senders ist nicht registriert.</li> <li>Die lokale FAX-Kennung des Senders passt zu einer gespeicherten unzulässigen FAX-Nummer auf dem Gerät.</li> </ul>

\* Wenn keine FAX-Nummern für die Abweisung gespeichert sind, werden nur Faxe von Absendern abgewiesen, deren lokale FAX-Kennungen nicht gespeichert sind.

## Zulässige FAX-Nummern speichern



### HINWEIS

Bis zu 25 zulässige FAX-Nummern können gespeichert werden.

### 1 Anzeige aufrufen.

Taste [**Systemmenü/Zähler**] > Taste [**▲**] [**▼**] > [**FAX**] > Taste [**OK**] > Taste [**▲**] [**▼**] > [**Send/EmpfBeschr.**] > Taste [**OK**] > Taste [**▲**] [**▼**] > [**Freie Nr. Liste**] > Taste [**OK**]

### 2 Zulässige FAX-Nummer eingeben.

1 [**Menü**] > Taste [**▲**] [**▼**] > [**Fax-Nr. hinzuf.**] > Taste [**OK**]

2 Verwenden Sie die Zifferntasten zur Eingabe der zulässigen FAX-Nummer.



### HINWEIS

Bis zu 20 Zeichen können eingegeben werden.

3 Bestätigen Sie mit [**OK**].

### 3 Schritte 2-1 bis 2-3 wiederholen, um weitere zulässige FAX-Nummern zu speichern.

## Zulässige FAX-Nummern ändern

### 1 Anzeige aufrufen.

Taste [**Systemmenü/Zähler**] > Taste [**▲**] [**▼**] > [**FAX**] > Taste [**OK**] > Taste [**▲**] [**▼**] > [**Send/EmpfBeschr.**] > Taste [**OK**] > Taste [**▲**] [**▼**] > [**Freie Nr. Liste**] > Taste [**OK**]

### 2 Ändern.

- 1 Wählen Sie die zulässige FAX-Nummer, die geändert werden soll.
- 2 Bestätigen Sie mit [**OK**].
- 3 Verwenden Sie die Zifferntasten zur erneuten Eingabe der zulässigen FAX-Nummer.



#### HINWEIS

Für weitere Hinweise zur Eingabe von Zahlen siehe auch

➔ [Zulässige FAX-Nummern speichern \(Seite 8-12\)](#)

- 4 Bestätigen Sie mit [**OK**].

## Zulässige FAX-Nummern löschen

### 1 Anzeige aufrufen.

Taste [**Systemmenü/Zähler**] > Taste [**▲**] [**▼**] > [**FAX**] > Taste [**OK**] > Taste [**▲**] [**▼**] > [**Send/EmpfBeschr.**] > Taste [**OK**] > Taste [**▲**] [**▼**] > [**Freie Nr. Liste**] > Taste [**OK**]

### 2 Löschen.

- 1 Wählen Sie die zulässige FAX-Nummer, die gelöscht werden soll.
- 2 [**Menü**] > Taste [**▲**] [**▼**] > [**Löschen**] > Taste [**OK**] > [**Ja**]

## Abzuweisende FAX-Nummern speichern



### HINWEIS

Bis zu 25 abzuweisende FAX-Nummern können gespeichert werden.

### 1 Anzeige aufrufen.

Taste [**Systemmenü/Zähler**] > Taste [**▲**] [**▼**] > [**FAX**] > Taste [**OK**] > Taste [**▲**] [**▼**] > [**Send/EmpfBeschr.**] > Taste [**OK**] > Taste [**▲**] [**▼**] > [**Abweisungsliste**] > Taste [**OK**]

### 2 Abzuweisende FAX-Nummer hinzufügen.

1 [**Menü**] > Taste [**▲**] [**▼**] > [**Fax-Nr. hinzuf.**] > Taste [**OK**]

2 Verwenden Sie die Zifferntasten zur Eingabe der abzuweisenden FAX-Nummer.



### HINWEIS

Bis zu 20 Ziffern können eingegeben werden.

3 Bestätigen Sie mit [**OK**].

### 3 Schritte 2-1 bis 2-3 wiederholen, um weitere abzuweisende FAX-Nummern zu speichern.

## Abzuweisende FAX-Nummern ändern

### 1 Anzeige aufrufen.

Taste [**Systemmenü/Zähler**] > Taste [**▲**] [**▼**] > [**FAX**] > Taste [**OK**] > Taste [**▲**] [**▼**] > [**Send/EmpfBeschr.**] > Taste [**OK**] > Taste [**▲**] [**▼**] > [**Abweisungsliste**] > Taste [**OK**]

### 2 Ändern.

1 Wählen Sie die abzuweisende FAX-Nummer, die geändert werden soll.

2 Bestätigen Sie mit [**OK**].

3 Verwenden Sie die Zifferntasten zur erneuten Eingabe der abzuweisenden FAX-Nummer.



### HINWEIS

Für weitere Informationen zur Eingabe von Zahlen siehe auch

➔ [Abzuweisende FAX-Nummern speichern \(Seite 8-14\)](#)

4 Bestätigen Sie mit [**OK**].

## Abzuweisende FAX-Nummern löschen

### 1 Anzeige aufrufen.

Taste [**Systemmenü/Zähler**] > Taste [**▲**] [**▼**] > [**FAX**] > Taste [**OK**] > Taste [**▲**] [**▼**] > [**Send/EmpfBeschr.**] > Taste [**OK**] > Taste [**▲**] [**▼**] > [**Abweisungsliste**] > Taste [**OK**]

### 2 Löschen.

1 Wählen Sie die abzuweisende FAX-Nummer, die gelöscht werden soll.

2 [**Menü**] > Taste [**▲**] [**▼**] > [**Löschen**] > Taste [**OK**] > [**Ja**]

## Zulässige ID speichern



### HINWEIS

Bis zu 10 zulässige ID-Nummern können gespeichert werden.

### 1 Anzeige aufrufen.

Taste [**Systemmenü/Zähler**] > Taste [**▲**] [**▼**] > [**FAX**] > Taste [**OK**] > Taste [**▲**] [**▼**] > [**Send/EmpfBeschr.**] > Taste [**OK**] > Taste [**▲**] [**▼**] > [**ID-Freie Liste**] > Taste [**OK**]

### 2 Zulässige ID-Nummer hinzufügen.

1 [**Menü**] > Taste [**▲**] [**▼**] > [**Fax-ID hinzufüg.**] > Taste [**OK**]

2 Benutzen Sie die Zifferntasten, um die freie ID-Nr. einzugeben (0000 bis 9999).

3 Bestätigen Sie mit [**OK**].

### 3 Schritte 2-1 bis 2-3 wiederholen, um weitere zulässige ID-Nummern zu speichern.

## Zulässige ID-Nummern ändern

### 1 Anzeige aufrufen.

Taste [**Systemmenü/Zähler**] > Taste [**▲**] [**▼**] > [**FAX**] > Taste [**OK**] > Taste [**▲**] [**▼**] > [**Send/EmpfBeschr.**] > Taste [**OK**] > Taste [**▲**] [**▼**] > [**ID-Freie Liste**] > Taste [**OK**]

### 2 Ändern.

- 1 Wählen Sie die freie ID-Nummer, die geändert werden soll.
- 2 Bestätigen Sie mit [**OK**].
- 3 Verwenden Sie die Zifferntasten zur erneuten Eingabe der freien ID-Nummer.



#### HINWEIS

Für weitere Informationen zur Eingabe von Zahlen siehe auch

→ [Zulässige ID speichern \(Seite 8-15\)](#)

- 4 Bestätigen Sie mit [**OK**].

## Zulässige ID-Nummern löschen

### 1 Anzeige aufrufen.

Taste [**Systemmenü/Zähler**] > Taste [**▲**] [**▼**] > [**FAX**] > Taste [**OK**] > Taste [**▲**] [**▼**] > [**Send/EmpfBeschr.**] > Taste [**OK**] > Taste [**▲**] [**▼**] > [**ID-Freie Liste**] > Taste [**OK**]

### 2 Löschen.

- 1 Wählen Sie die freie ID-Nummer, die gelöscht werden soll.
- 2 [**Menü**] > Taste [**▲**] [**▼**] > [**Löschen**] > Taste [**OK**] > [**Ja**]



## Sendebeschränkungen einstellen

Sie können die Gegenstellen, an die FAX-Dokumente gesendet werden dürfen, auf jene beschränken, die unter den zulässigen FAX-Nummern und zulässigen ID-Nummern bzw. im Adressbuch gespeichert sind.

### 1 Anzeige aufrufen.

Taste [**Systemmenü/Zähler**] > Taste [**▲**] [**▼**] > [**FAX**] > Taste [**OK**] > Taste [**▲**] [**▼**] > [**Send/EmpfBeschr.**] > Taste [**OK**] > Taste [**▲**] [**▼**] > [**Sendebeschränk.**] > Taste [**OK**]

### 2 Einstellungen vornehmen.

Wenn Sie die Sendebeschränkungen nicht verwenden möchten, wählen Sie [**Aus**] > Taste [**OK**].

Wenn Sie die Gegenstellen, an die FAX-Dokumente gesendet werden dürfen, auf jene beschränken möchten, die in den zulässigen FAX-Nummern und zulässigen ID-Nummern bzw. im Adressbuch gespeichert sind, wählen Sie [**Frei.-Liste + Adr.**].

## Empfangsbeschränkungen einstellen

Sie können die Gegenstellen, von denen FAX-Dokumente empfangen werden dürfen, auf jene beschränken, die in den zulässigen FAX-Nummern und zulässigen ID-Nummern bzw. im Adressbuch gespeichert sind. In diesem Modus können Sie auch eine [**Abweisungsliste**] für Empfangsbeschränkungen einstellen, damit der Empfang von Sendern auf der Liste der abzuweisenden FAX-Nummern oder von Sendern, deren lokale FAX-Kennung nicht gespeichert ist, abgewiesen wird. (Sie können unter "Unbekannte Empfangsnummer" festlegen, ob der Empfang von einem Teilnehmer, dessen lokale FAX-Kennung nicht gespeichert ist, zugelassen oder abgewiesen werden soll.)

➔ [Unbekannte Empfangsnummer \(Seite 8-18\)](#)

### 1 Anzeige aufrufen.

Taste [**Systemmenü/Zähler**] > Taste [**▲**] [**▼**] > [**FAX**] > Taste [**OK**] > Taste [**▲**] [**▼**] > [**Send/EmpfBeschr.**] > Taste [**OK**] > Taste [**▲**] [**▼**] > [**Empf.beschränk.**] > Taste [**OK**]

### 2 Einstellungen vornehmen.

Wenn Sie die Empfangsbeschränkungen nicht verwenden möchten, wählen Sie [**Aus**] > Taste [**OK**].

Wenn Sie die Gegenstellen, von denen FAX-Dokumente empfangen werden dürfen, auf jene beschränken möchten, die in den zulässigen FAX-Nummern und zulässigen ID-Nummern bzw. im Adressbuch gespeichert sind, wählen Sie [**Frei.-Liste+Adr.**].

Um ankommende Faxe von Absendern zu blockieren, die als abzuweisende FAX-Nummern gespeichert sind, wählen Sie [**Abweisungsliste**].

## Unbekannte Empfangsnummer

Wählen Sie, ob Faxe von unbekanntem FAX-Nummern empfangen werden sollen, falls die [Abweisungsliste] als Empfangsbeschränkung aktiviert ist.

### 1 Anzeige aufrufen.

Taste [Systemmenü/Zähler] > Taste [▲] [▼] > [FAX] > Taste [OK] > Taste [▲] [▼] > [Send/EmpfBeschr.] > Taste [OK] > Taste [▲] [▼] > [Unbek.Empfangsnr] > Taste [OK]

### 2 Einstellungen vornehmen.

[Abweisen] oder [Zulassen] > Taste [OK]

**Um Faxe von unbekanntem Rufnummern zu empfangen,**  
wählen Sie [Zulassen].

**Um Faxe von unbekanntem Rufnummern abzuweisen,**  
wählen Sie [Abweisen].

# Ausdruck einer unzulässigen Zeit

Mit dieser Einstellung legen Sie eine Zeitspanne fest, in der keine Faxe ausgedruckt werden.



## WICHTIG

Wurde die Funktion "Unzulässige Zeit" aktiviert, werden zusätzlich zum FAX-Ausdruck alle anderen Druckfunktionen deaktiviert. Dies gilt für den Ausdruck von Kopien, Druckaufträgen und den Druck vom USB-Speicher.

Faxe oder Druckaufträge werden nach Ablauf der unzulässigen Zeit oder wenn diese zeitweise unterbrochen wird ausgedruckt.



## HINWEIS

Falls das Fenster für die Eingabe des Login-Namens erscheint, melden Sie sich an wie in der *Bedienungsanleitung* des Geräts beschrieben und geben den Login-Namen und das Passwort für den Administrator ein.

Die Werkseinstellungen für Login-Namen und Passwort lauten:

Modell	Login-Benutzername	Login-Passwort
ECOSYS M2635dn/ECOSYS M2635dw	3500	3500
ECOSYS M2540dn/ECOSYS M2540dw	4000	4000

## 1 Anzeige aufrufen.

Taste [Systemmenü/Zähler] > Taste [▲] [▼] > [Allg.Einstellung] > Taste [OK] > Taste [▲] [▼] > [Timer Einstell.] > Taste [OK] > Taste [▲] [▼] > [Unzulässige Zeit] > Taste [OK]

## 2 Einstellungen vornehmen.

### Unzulässige Zeit eingeben.

Taste [▲] [▼] > [Ein] > Taste [OK]

- 1 Stellen Sie die Stunden und Minuten der Startzeit ein.



## HINWEIS

Wählen Sie die Taste [▲] oder [▼], um eine Zahl einzugeben.

Mit den Tasten [◀] oder [▶] können Sie die eingegebene Position bewegen, die hervorgehoben wird.

- 2 Bestätigen Sie mit [OK].
- 3 Stellen Sie die Stunden und Minuten der Endzeit ein.



## HINWEIS

Wählen Sie die Taste [▲] oder [▼], um eine Zahl einzugeben.

Mit den Tasten [◀] oder [▶] können Sie die eingegebene Position bewegen, die hervorgehoben wird.

Stimmen Startzeit und Endzeit überein, ist der Betrieb die ganze Zeit eingeschränkt.

- 4 Bestätigen Sie mit [OK].

## Löschcode festlegen

Geben Sie einen Code ein, um die unzulässige Zeit temporär abzuschalten.

- 1 Geben Sie den Freigabecode (0000 bis 9999) ein.
- 2 Bestätigen Sie mit **[OK]**.



### **HINWEIS**

Um das System während der unzulässigen Zeit zu nutzen, geben Sie den Freigabecode ein und wählen Sie **[Login]**.

# Zugangsverwaltung

Die Zugangsverwaltung besteht aus der Benutzerverwaltung, in der festgelegt wird, welche Benutzer dieses Gerät benutzen dürfen, sowie aus der Kostenstellenverwaltung, die die Systemnutzung pro Konto protokolliert. In der Zugangskontoverwaltung können bis zu 100 Benutzer mit Benutzer-ID und Passwort verwaltet werden. In der Kostenstellenverwaltung kann der Status der FAX-Nutzung pro Konto für bis zu 100 Konten enthalten sein, indem der Versand von FAX-Dokumenten und die Reservierung von Kommunikationsvorgängen mit Eingabe der Konto-ID gespeichert werden.

➔ *Bedienungsanleitung des Geräts*

Falls die Benutzer- oder Abteilungsverwaltung aktiviert ist, müssen Sie sich am Gerät anmelden. Für weitere Hinweise zur Anmeldung siehe auch

➔ [Anmelden/Abmelden \(Seite 3-13\)](#)

### Inhalt der Benutzerkontoverwaltung

Menüpunkt	Beschreibung
Speicherung der Benutzer	Die Berechtigungen, die ID und das Passwort des Benutzers werden gespeichert.
Benutzerkontoverwaltung aktivieren/deaktivieren	Benutzerkontoverwaltung aktivieren.



**HINWEIS**

➔ *Bedienungsanleitung des Geräts*

### Kostenstellenverwaltung

Menüpunkt	Beschreibung
Speichern eines Kontos	Speichert den Kontonamen und die Konto-ID. Bis zu acht Ziffern können eingegeben werden.
Kostenstellen aktivieren/deaktivieren	Aktiviert die Kostenstellenabrechnung.
FAX-Sendebeschränkung	Beschränkt die Anzahl der FAX-Seiten, die gesendet werden können. Sie können die Nutzung dieser Sendefunktion sperren oder die Sendebeschränkung aufheben.
Zählung der Anzahl der benutzten Seiten	Sie können den Zähler in Bezug auf die Anzahl der zu versendenden FAX-Seiten und die erforderliche Zeit für die Versendung der Faxe für alle Konten oder ein bestimmtes Konto zurücksetzen.
Druck eines Kostenstellenberichts	Sie können die Anzahl der gedruckten und gesendeten Seiten, die für alle Konten gezählt wurden, in einem Bericht ausdrucken.



**HINWEIS**

➔ *Bedienungsanleitung des Geräts*

### **Von der Kostenstellenabrechnung erfasste Kommunikationsarten**

- Normale Übertragung
- Zeitversetzte Übertragung
- Rundsendung
- Subadressen Übertragung
- Verschlüsselte Übertragung
- Manuelles Senden bei Wahl von diesem Gerät zum empfangenden Gerät
- FAX-Abrufempfang
- Faxe vom PC senden

### **Nutzungsbeschränkungsfunktion**

Wenn die Kostenstellenverwaltung aktiviert ist, müssen Sie für folgende Vorgänge die Konto-ID eingeben.

- Normale Übertragung
- Zeitversetzte Übertragung
- Rundsendung
- Subadressen Übertragung
- Ausgabe aus einer Eigenen Faxbox
- Verschlüsselte Übertragung
- Manuelles Senden bei Wahl von diesem Gerät zum empfangenden Gerät
- FAX-Abrufempfang
- Faxe vom PC senden

Wenn die Kostenstellenverwaltung aktiviert ist, funktioniert die Batch-Übertragungsfunktion nur für die Kommunikation, die von derselben Konto-ID durchgeführt wird. Die von einer anderen Konto-ID durchzuführende Kommunikation wird nicht als Batch-Übertragung durchgeführt.

Normalerweise wird der Name des lokalen Geräts auf den Sendeberichten ausgedruckt. Wenn aber Kontoname auf Ein gestellt ist, wird der Kontoname ausgedruckt.

# 9 Störungsbeseitigung

In diesem Kapitel werden folgende Themen behandelt:

Anzeigen während des Sende- und Empfangsvorgangs .....	9-2
Maßnahmen bei blinkender Leuchte Warnung .....	9-2
Vorsichtsmaßnahmen beim Ausschalten des Geräts .....	9-3
Fehlermeldungen .....	9-4
Fehlercodetabellen .....	9-6
Störungsbeseitigung .....	9-9
FAQs .....	9-11

# Anzeigen während des Sende- und Empfangsvorgangs

Die Anzeigen **[Verarbeitung]** und **[Speicher]** zeigen den Status der FAX-Übertragung.

- Die Anzeige **[Verarbeitung]** blinkt, wenn das Gerät ein Fax sendet oder empfängt.
- Die Anzeige **[Speicher]** blinkt, wenn die Quelldaten für die Speicherübertragung in den Speicher eingelesen werden.
- Die Anzeige **[Speicher]** leuchtet, wenn Quelldaten für die spätere Übertragung im Speicher vorhanden sind.



## Maßnahmen bei blinkender Leuchte Warnung

Falls die Anzeige **[Warnung]** blinkt, prüfen Sie bitte die Anzeige. Falls auf der Anzeige keine Fehlermeldungen erscheinen, prüfen Sie bitte Folgendes.

Symptom	Überprüfung	Korrekturmaßnahmen	Siehe
Senden von Faxen nicht möglich.	Ist das Telefonkabel richtig angeschlossen?	Schließen Sie das Telefonkabel richtig an.	—
	Ist eine zulässige FAX-Nummer oder eine zulässige FAX-ID korrekt gespeichert?	Prüfen Sie die zulässigen Nummern und IDs.	<a href="#">8-11</a>
	Gab es einen Kommunikationsfehler?	Prüfen Sie die Fehlercodes im Sende-/Empfangsergebnisbericht und im Aktivitätsbericht. Beginnt der Fehlercode mit "U" oder "E", gehen Sie wie folgt vor.	<a href="#">9-6</a>
	Ist die Gegenseite besetzt?	Wiederholen Sie den Sendevorgang.	—
	Antwortet das andere FAX-Gerät?	Wiederholen Sie den Sendevorgang.	—
	Gibt es einen anderen Fehler als oben beschrieben?	Verständigen Sie den Kundendienst.	—



## Vorsichtsmaßnahmen beim Ausschalten des Geräts

Um das Gerät auszuschalten, drücken Sie den Netzschalter. Ein automatischer FAX-Empfang ist nicht möglich, wenn das Gerät am Netzschalter ausgeschaltet ist.

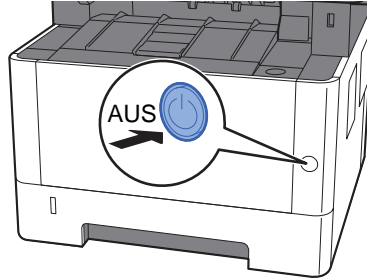

Die Bestätigungsanzeige zum Ausschalten des Geräts erscheint.

Bis zum Ausschalten des Geräts dauert es ca. 3 Minuten.

➔ [AnzeigeAusschal. \(Seite 8-6\)](#)

# Fehlermeldungen

Wenn eine Störung auftritt, kann auf der Anzeige eine der nachstehenden Fehlermeldungen angezeigt werden. Sie finden darin Hinweise zur Erkennung und Behebung des Problems.

## HINWEIS

Wenn ein Übertragungsfehler auftritt, wird ein Sende-/Empfangsergebnisbericht ausgegeben.

Suchen Sie den Fehlercode in diesem Bericht und sehen Sie nach unter

➔ [Fehlercodetabellen \(Seite 9-6\)](#)

Für weitere Hinweise zum Ausdruck eines Sende-/Empfangsergebnisberichts siehe auch

➔ [Sendeergebnis-Bericht \(Seite 7-4\)](#)

[FAX-Empfangsergebnisbericht \(Seite 7-6\)](#)

Sie können die Fehlercodes auch dem Aktivitätsbericht entnehmen.

➔ [Aktivitätsbericht \(FAX-Bericht ausgehend und eingehend\) \(Seite 7-7\)](#)

Meldung	Überprüfung	Korrekturmaßnahmen	Siehe Seite
<b>Abrufbox Limit überschritten. Auftrag abgebrochen.</b>	Erscheint <b>[OK]</b> in der Anzeige?	Die angegebene Box ist voll, daher kann nichts mehr gespeichert werden. Der Auftrag wurde abgebrochen. Bestätigen Sie mit <b>[OK]</b> . Versuchen Sie, den Auftrag erneut auszuführen, wenn Sie Daten aus der Box gelöscht oder gedruckt haben.	—
<b>Falsche Konto-ID. Auftrag abgebrochen.</b>	—	Die Kostenstellen-ID konnte bei der Ausführung des Auftrags nicht zugewiesen werden. Der Auftrag wird abgebrochen. Bestätigen Sie mit <b>[OK]</b> .	—
<b>Falscher Loginname oder Passwort. Auftrag abgebrochen.</b>	—	Der Login-Name oder das Passwort konnte bei der Ausführung des Auftrags nicht zugewiesen werden. Der Auftrag wird abgebrochen. Bestätigen Sie mit <b>[OK]</b> .	—
<b>FAX-Speicher voll.</b>	—	Die Funktion FAX kann nicht durchgeführt werden, weil der Speicher nicht ausreicht. Der Auftrag wird abgebrochen. Bestätigen Sie mit <b>[OK]</b> .	—
<b>Fehler aufgetreten. Netzschalter AUS und AN schalten.</b>	—	Ein interner Systemfehler ist aufgetreten. Schalten Sie den Netzschalter AUS und wieder EIN.	—
<b>Funktion nicht möglich. &gt;&gt; Fax Sendung</b>	—	Dieser Auftrag wird abgebrochen, weil er durch ein Kostenstellenlimit oder die Benutzerverwaltung eingeschränkt ist. Bestätigen Sie mit <b>[OK]</b> .	—
<b>Kostenstellenlimit überschritten. Auftrag abgebrochen.</b>	Wurde die im Kostenstellenlimit festgelegte zulässige Anzahl von Drucken überschritten?	Die im Kostenstellenlimit festgelegte zulässige Anzahl von Drucken wurde überschritten. Es kann nicht weiter gedruckt werden. Dieser Auftrag wird abgebrochen. Bestätigen Sie mit <b>[OK]</b> .	—
<b>Maschinenfehler. Service rufen.</b>	—	Eine Systemstörung ist aufgetreten. Notieren Sie sich den angezeigten Fehlercode und benachrichtigen Sie den Kundendienst.	—





Meldung	Überprüfung	Korrekturmaßnahmen	Siehe Seite
<b>Max. Zahl der Scanseiten erreicht. Auftrag abgebrochen.</b>	Wurde die zulässige Scan-Anzahl überschritten?	Es können keine weiteren Seiten gescannt werden. Auftrag abgebrochen. Bestätigen Sie mit <b>[OK]</b> .	—
<b>Papier in Kassette # einlegen.</b>	Ist die angezeigte Kassette leer?	Legen Sie Papier ein. Wählen Sie <b>[Papier]</b> , um eine andere Papierquelle zu wählen.	—
<b>Papier in Kassette # einlegen.</b> ↑↓ (Anzeige wechselt) <b>Wählen Sie das korrekte Format und drücken Sie [OK].</b>	Ist die angezeigte Kassette leer?	Legen Sie Papier ein. Wählen Sie <b>[Papier]</b> , um eine andere Papierquelle zu wählen. Wählen Sie <b>[OK]</b> , um mit dem in der Papierquelle liegenden Papier zu drucken.	—
<b>Scannerspeicher voll. Der Auftrag wird abgebrochen.</b>	—	Die Funktion Scan kann nicht durchgeführt werden, weil der Speicher nicht ausreicht. Der Auftrag wird abgebrochen. Bestätigen Sie mit <b>[OK]</b> .	—
<b>Telefonhörer abgenommen. Bitte auflegen.</b>	—	Legen Sie den Telefonhörer auf.	—
<b>Zu wenig Speicher. Kein Auftragsstart.</b>	—	Der Auftrag kann nicht gestartet werden. Versuchen Sie es später nochmals.	—



# Fehlercodetabellen

Wenn ein Übertragungsfehler auftritt, wird einer der folgenden Fehlercodes im Sendeergebnis-Bericht, Empfangsergebnis-Bericht oder Aktivitätsbericht gespeichert.

## HINWEIS

Die Fehlercodes enthalten das Kürzel "U" oder "E", abhängig davon welche Geschwindigkeit verwendet wurde.

Fehlercode	Ursache und mögliche Gegenmaßnahme
Leitung ist belegt.	Die Verbindung mit der Empfangsstation kann auch nach Durchführung der vorher festgesetzten Wahlwiederholungen nicht hergestellt werden. Wiederholen Sie den Sendevorgang.
Abgebr.	Die Übertragung wurde durch den Abbruch des Sendevorgangs abgebrochen. Der Empfang wurde durch den Abbruch des Empfangsvorgangs abgebrochen.
E00300 U00300	Im FAX-Gerät des Empfängers ist kein Papier mehr vorhanden. Kontaktieren Sie den Empfänger.
E00430 - E00462 U00430 - U00462	Die Verbindung wurde für einen eingehenden Anruf hergestellt, aber die Übertragung wurde unterbrochen, da der Absender nicht über die erforderlichen Kommunikationsfunktionen verfügt.
E00601 - E00690 U00601 - U00690	Die Kommunikation wurde aufgrund einer Störung am Gerät unterbrochen. Führen Sie den Sende- oder Empfangsvorgang erneut durch.
E00700 U00700	Die Kommunikation wurde aufgrund einer Störung am Sende-/Empfangsgerät unterbrochen.
E00800 - E00811 U00800 - U00811	Einige Seiten wurden nicht richtig übertragen. Wiederholen Sie den Sendevorgang. Sollte das Problem erneut auftreten, reduzieren Sie die Sende-Startgeschwindigkeit und senden Sie die Seite erneut.   <b>HINWEIS</b> Sollte das Problem häufiger auftreten, reduzieren Sie die Sende-Startgeschwindigkeit in den Standardeinstellungen des Systemmenüs.
E00900 - E00910 U00900 - U00910	Einige Seiten wurden nicht richtig empfangen. Bitten Sie den Sender, die Seiten nochmals zu senden.   <b>HINWEIS</b> Sollte das Problem häufiger auftreten, reduzieren Sie die Empfangs-Anfangsgeschwindigkeit in den Standardeinstellungen des Systemmenüs.
E01000 - E01097 U01000 - U01097	Kommunikationsfehler während eines Sendevorgangs. Wiederholen Sie den Sendevorgang. Sollte das Problem erneut auftreten, reduzieren Sie die Sende-Startgeschwindigkeit und senden Sie die Seite erneut.   <b>HINWEIS</b> Sollte das Problem häufiger auftreten, reduzieren Sie die Sende-Startgeschwindigkeit in den Standardeinstellungen des Systemmenüs.
E01100 - E01196 U01100 - U01196	Kommunikationsfehler während eines Empfangsvorgangs. Bitten Sie den Sender, die Seiten nochmals zu senden.   <b>HINWEIS</b> Sollte das Problem häufiger auftreten, reduzieren Sie die Empfangs-Anfangsgeschwindigkeit in den Standardeinstellungen des Systemmenüs.
U01400	Die Kommunikation mit der Gegenstelle war nicht möglich, da anstatt Tonwahl die Leitungsart Impulswahl gewählt wurde.

Fehlercode	Ursache und mögliche Gegenmaßnahme
E01500	<p>Kommunikationsfehler während eines Sendevorgangs mit hoher Geschwindigkeit. Wiederholen Sie den Sendevorgang. Sollte das Problem erneut auftreten, reduzieren Sie die Sende-Startgeschwindigkeit und senden Sie die Seite erneut.</p> <p> <b>HINWEIS</b> Sollte das Problem häufiger auftreten, reduzieren Sie die Sende-Startgeschwindigkeit in den Standardeinstellungen des Systemmenüs.</p>
E01600	<p>Kommunikationsfehler während eines Empfangsvorgangs mit hoher Geschwindigkeit. Führen Sie den Empfangsvorgang erneut durch, nachdem Sie die Gegenstelle gebeten haben, die Übertragungsgeschwindigkeit zu verringern.</p> <p> <b>HINWEIS</b> Sollte das Problem häufiger auftreten, reduzieren Sie die Empfangs-Anfangsgeschwindigkeit in den Standardeinstellungen des Systemmenüs.</p>
E01700 - E01720	<p>Kommunikationsfehler während eines Sendevorgangs mit hoher Geschwindigkeit. Wiederholen Sie den Sendevorgang. Sollte das Problem erneut auftreten, reduzieren Sie die Sende-Startgeschwindigkeit und senden Sie die Seite erneut.</p> <p> <b>HINWEIS</b> Sollte das Problem häufiger auftreten, reduzieren Sie die Sende-Startgeschwindigkeit in den Standardeinstellungen des Systemmenüs.</p>
E01721	<p>Kommunikationsfehler während eines Sendevorgangs mit hoher Geschwindigkeit. Das FAX-Gerät der Gegenstelle unterstützt möglicherweise die definierte Geschwindigkeit nicht. Reduzieren Sie die Anfangsgeschwindigkeit für die Übertragung und wiederholen Sie den Sendevorgang.</p>
E01800 -E01820	<p>Kommunikationsfehler während eines Empfangsvorgangs mit hoher Geschwindigkeit. Bitten Sie den Sender, dass er seine Übertragungsgeschwindigkeit heruntersetzt oder verringern Sie die Empfangs-Anfangsgeschwindigkeit in den Standardeinstellungen des Systemmenüs.</p>
E01821	<p>Kommunikationsfehler während eines Empfangsvorgangs mit hoher Geschwindigkeit. Dieses FAX-Gerät unterstützt möglicherweise die definierte Geschwindigkeit nicht. Bitten Sie den Sender, dass er seine Übertragungsgeschwindigkeit heruntersetzt oder verringern Sie die Empfangs-Anfangsgeschwindigkeit in den Standardeinstellungen des Systemmenüs.</p>
E03000 U03000	<p>Während eines FAX-Abrufs konnte das Fax nicht empfangen werden, weil in der Gegenstelle keine Originale versandbereit waren. Sprechen Sie mit der Gegenstelle.</p>
E03200 U03200	<p>Der Bulletin-Board-Empfang über Subadresse wurde eingeleitet, die Gegenstelle ist auch ein Modell aus unserer Geräteserie, aber die angegebene Eigene Faxbox enthält keine Daten. Sprechen Sie mit der Gegenstelle.</p>
E03300 U03300	<p>Ein Fehler ist aufgetreten, der auf einen der folgenden Gründe zurückzuführen ist. Sprechen Sie mit der Gegenstelle.</p> <ol style="list-style-type: none"> <li>1 Das Gerät der Gegenstelle ist ein Modell aus unserer Geräteserie, aber beim FAX-Abruf wurde ermittelt, dass die Gegenstelle Sendebeschränkungen aktiviert hat. Die Verbindung wurde aufgrund eines falschen Kennworts unterbrochen.</li> <li>2 Das Gerät der Gegenstelle ist ein Modell aus unserer Geräteserie, aber beim Bulletin-Board-FAX-Abruf über Subadresse wurde ermittelt, dass die Gegenstelle Sendebeschränkungen aktiviert hat. Die Verbindung wurde aufgrund eines falschen Kennworts unterbrochen.</li> </ol>
E03400 U03400	<p>Der Empfang per FAX-Abruf wurde unterbrochen, weil das von der Gegenstelle eingegebene Kennwort nicht zur lokalen FAX-ID des Empfangsgeräts passte. Sprechen Sie mit der Gegenstelle.</p>
E03500 U03500	<p>Der Bulletin-Board-Empfang über Subadresse wurde eingeleitet, die Gegenstelle ist auch ein Modell aus unserer Geräteserie, aber die angegebene Eigene Faxbox war auf der Gegenstelle nicht gespeichert. Kontaktieren Sie den Empfänger.</p>

Fehlercode	Ursache und mögliche Gegenmaßnahme
E03600 U03600	Die Gegenstelle ist ein Modell aus unserer Geräteserie, aber der Bulletin-Board-Empfang über Subadresse wurde unterbrochen, weil das angegebene Kennwort für die Subadresse falsch war. Sprechen Sie mit der Gegenstelle.
E03700 U03700	Der Bulletin-Board-Empfang über Subadresse wurde eingeleitet, aber die Gegenstelle ist entweder nicht mit einer Bulletin-Board-Kommunikationsfunktion über Subadresse ausgestattet oder es befanden sich keine Originale in einer der Sendeboxen (Eigene Faxboxen).
E04000 U04000	Die angegebene Eigene Faxbox ist in dem von uns hergestellten Empfangsgerät nicht gespeichert oder die Subadressen stimmen nicht überein.
E04100 U04100	Das Empfangsgerät ist nicht mit der Subadressenfunktion ausgestattet oder die Subadressen stimmen nicht überein.
E04200 U04200	Eine verschlüsselte Übertragung wurde nicht erfolgreich ausgeführt, da die angegebene Box nicht registriert ist.
E04300 U04300	Eine verschlüsselte Übertragung wurde nicht erfolgreich ausgeführt, da das Gegenstellenfaxgerät die verschlüsselte Kommunikation nicht unterstützt.
E04400 U04400	Eine verschlüsselte Übertragung wurde nicht erfolgreich ausgeführt, da die Verschlüsselungscodes nicht übereinstimmten.
E04500 U04500	Ein verschlüsselter Empfang wurde nicht erfolgreich ausgeführt, da die Verschlüsselungscodes nicht übereinstimmten.
E05100 U05100	Eine Übertragung war nicht erfolgreich, da aufgrund der aktivierten Sendebeschränkung auf diesem Gerät die Erfordernisse für eine erfolgreiche Kommunikation nicht erfüllt waren. Kontaktieren Sie den Empfänger.
E05200 U05200	Ein Empfang war nicht erfolgreich, da aufgrund der aktivierten Empfangsbeschränkung auf diesem Gerät die Erfordernisse für eine erfolgreiche Kommunikation nicht erfüllt waren.
E05300 U05300	Ein Empfang wurde vom Empfänger abgelehnt, da aufgrund der aktivierten Empfangsbeschränkung auf dem Empfängergerät die Erfordernisse für eine erfolgreiche Kommunikation nicht erfüllt waren. Kontaktieren Sie den Empfänger.
E14000 U14000	Ein Empfang in eine Eigene Faxbox wurde gestoppt, da der Speicher in diesem FAX-Gerät voll ist. Sie können Daten aus dem Speicher ausdrucken und den Vorgang erneut durchführen. Alternativ können Sie den Empfang für die Eigene Faxbox abbrechen.
E14100 U14100	Die Übertragung in eine Eigene Faxbox oder in die Eigene Faxbox des von uns hergestellten Empfangsgeräts wurde gestoppt, da der Speicher des Gegenstellenfaxgeräts voll ist. Kontaktieren Sie den Empfänger.
E19000 U19000	Ein Speicherempfang wurde gestoppt, da der Speicher in diesem FAX-Gerät voll ist. Geben Sie Speicher frei, indem Sie die Daten ausdrucken, und bitten Sie den Sender, die Dokumente erneut zu senden.
E19100 U19100	Eine Übertragung wurde gestoppt, da der Speicher im FAX-Gerät des Empfängers voll ist. Kontaktieren Sie den Empfänger.
E19300 U19300	Die Übertragung wurde gestoppt, da während der Übertragung ein Datenfehler aufgetreten ist. Wiederholen Sie den Sendevorgang.

# Störungsbeseitigung

Wenn ein Problem auftritt, führen Sie zunächst die nachstehenden Überprüfungen durch. Wenn die Störung weiterhin besteht, verständigen Sie den Kundendienst.

Symptom	Überprüfung	Korrekturmaßnahmen	Siehe Seite
<b>Dokument kann nicht gesendet werden.</b>	Ist das Telefonkabel richtig angeschlossen?	Schließen Sie das Telefonkabel richtig an.	—
	Wird <i>Sendfehler</i> angezeigt?	Beseitigen Sie die Störungsursache und führen Sie die Sendung nochmals durch.	<a href="#">9-6</a>
	Ist eine Sendebeschränkung aktiviert?	Deaktivieren Sie die Sendebeschränkung.	<a href="#">8-11</a>
	Verwenden Sie eine IP-Leitung?	Sie können den Kommunikationsfehler zeitweilig beheben, indem Sie die Einstellung der <b>[SendStartgesch.]</b> unter Übertragung ändern.	<a href="#">8-7</a>
<b>Die verschlüsselte Übertragung kann nicht durchgeführt werden.</b>	Sind die Daten beim Sender und Empfänger korrekt gespeichert?	Überprüfen Sie die Registrierungen beim Sender und beim Empfänger.	<a href="#">5-24</a>
<b>Die Fernumschaltung kann nicht verwendet werden.</b>	Wird ein Anschluss mit Impulswahl benutzt?	Bei bestimmten Telefonen können Tonsignale über Tastendruck übertragen werden. Ziehen Sie die Gebrauchsanleitung Ihres Telefons zu Rate.	—
	Ist die Fernumschaltungsnummer richtig?	Prüfen Sie die gespeicherten Werte. (Standard: 55)	<a href="#">8-9</a>
<b>Nach dem Empfang wird nicht ausgedruckt.</b>	Wurde eine Speicherweiterleitung aktiviert?	Überprüfen Sie das Weiterleitungsziel.	<a href="#">5-2</a>
<b>Das Dokument kann nicht empfangen werden.</b>	Ist das Telefonkabel richtig angeschlossen?	Schließen Sie das Telefonkabel richtig an.	—
	Wird <i>Übertragungsfehler.</i> angezeigt?	Beseitigen Sie die Störungsursache und bitten Sie den Sender, den Sendevorgang zu wiederholen.	<a href="#">9-6</a>
	Ist eine Empfangsbeschränkung aktiviert?	Deaktivieren Sie die Empfangsbeschränkung.	<a href="#">8-11</a>
	Verwenden Sie eine IP-Leitung?	Sie können den Kommunikationsfehler zeitweilig beheben, indem Sie die Einstellung der <b>[Startgeschw.Empf]</b> unter Empfang ändern.	<a href="#">8-9</a>
<b>Der Speicherempfang kann nicht durchgeführt werden.</b>	Ist noch genügend Speicherplatz vorhanden?	Geben Sie Speicher frei und führen Sie den Empfang danach nochmals durch.	—

Symptom	Überprüfung	Korrekturmaßnahmen	Siehe Seite
<b>Die Übertragung über Subadresse kann nicht durchgeführt werden.</b>	Ist die FAX-Gegenstelle mit der Funktion der Übertragung über Subadresse ausgestattet?	Die Übertragung über Subadresse kann nur durchgeführt werden, wenn die FAX-Gegenstelle über eine ähnliche Subadressen-Übertragungsfunktion verfügt.	—
	Ist die eingegebene Subadresse oder das Subadressen-Passwort mit der Subadresse oder dem Subadressen-Passwort auf dem Gegenstellen-FAX identisch?	Wenn Ihre Eingabe richtig ist, überprüfen Sie die Übereinstimmung mit dem Empfänger. Dieses Gerät benutzt kein Subadressen-Passwort für den Empfang.	<a href="#">5-16</a>
	Ist im Speicher der FAX-Gegenstelle genügend Speicher frei?	Kontaktieren Sie den Empfänger.	—
<b>Die Speicherweiterleitung kann nicht durchgeführt werden.</b>	Ist die Speicherweiterleitung auf [Ein] gesetzt?	Überprüfen Sie die Einstellungen der Speicherweiterleitung.	<a href="#">5-2</a>
<b>Die Speicherweiterleitung kann nicht über Subadresse erfolgen.</b>	Ist die FAX-Gegenstelle mit der Funktion der Übertragung über Subadresse ausgestattet?	Die Übertragung über Subadresse kann nur durchgeführt werden, wenn die FAX-Gegenstelle über eine ähnliche Subadressen-Übertragungsfunktion verfügt.	—
	Ist die eingegebene Subadresse mit der im Gegenstellen-FAX gespeicherten Subadresse identisch?	Wenn Ihre Eingabe richtig ist, überprüfen Sie die Übereinstimmung mit dem Empfänger. Dieses Gerät benutzt kein Subadressen-Passwort für den Empfang.	<a href="#">5-2</a>
<b>Ausgabe aus der Eigenen Faxbox ist nicht möglich.</b>	Wurde das Passwort der Box eingegeben?	Geben Sie das richtige Passwort ein.	<a href="#">5-8</a>
<b>FAX-Abrufempfang nicht möglich.</b>	Ist die FAX-Abruffunktion auf dem sendenden Gerät richtig eingeleitet worden?	Kontaktieren Sie den Absender.	—
<b>Bulletin-Board-Kommunikation über Subadressen kann nicht verwendet werden.</b>	Ist beim anderen FAX-Gerät dieselbe Art der Bulletin-Board-Kommunikation über Subadressen eingerichtet?	Wenn das FAX-Gerät der Gegenstelle nicht dieselbe Bulletin-Board-Funktion über Subadressen eingerichtet hat, kann es Bulletin-Board-Faxe nicht empfangen. Kontaktieren Sie den Empfänger.	—
	Haben Sie die richtige Subadresse und das richtige Passwort für die Subadresse eingegeben?	Wenn Ihre Eingabe richtig ist, überprüfen Sie die Übereinstimmung mit dem Empfänger.	—



## FAQs

Die folgenden Fragen werden nach dem Kauf dieses Produkts häufig gestellt.

	Frage	Antwort
1	Ich möchte bei der Versendung von Faxen einen Bestätigungsstempel aufdrucken.	Dieses Produkt ist nicht mit einem Bestätigungsstempel ausgestattet.
2	Ich möchte Faxe in Farbe senden und empfangen.	Faxe werden nur in Schwarz/weiß gesendet und empfangen.

# 10 Anhang

In diesem Kapitel werden folgende Themen behandelt:

Zeicheneingabe .....	10-2
Verwendung der Tasten .....	10-2
Auswahl der Zeichenart .....	10-3
Zeichen über die Zifferntasten eingeben .....	10-3
Eingabe von Symbolen .....	10-4
Zeicheneingabe .....	10-5
Technische Daten .....	10-7
Menüplan .....	10-9
Papierformat und Prioritätsfolge für empfangene Faxe .....	10-13

# Zeicheneingabe

Hier erfahren Sie, wie Sie Zeichen eingeben.

## Verwendung der Tasten

Mit den folgenden Tasten können Zeichen eingegeben werden.

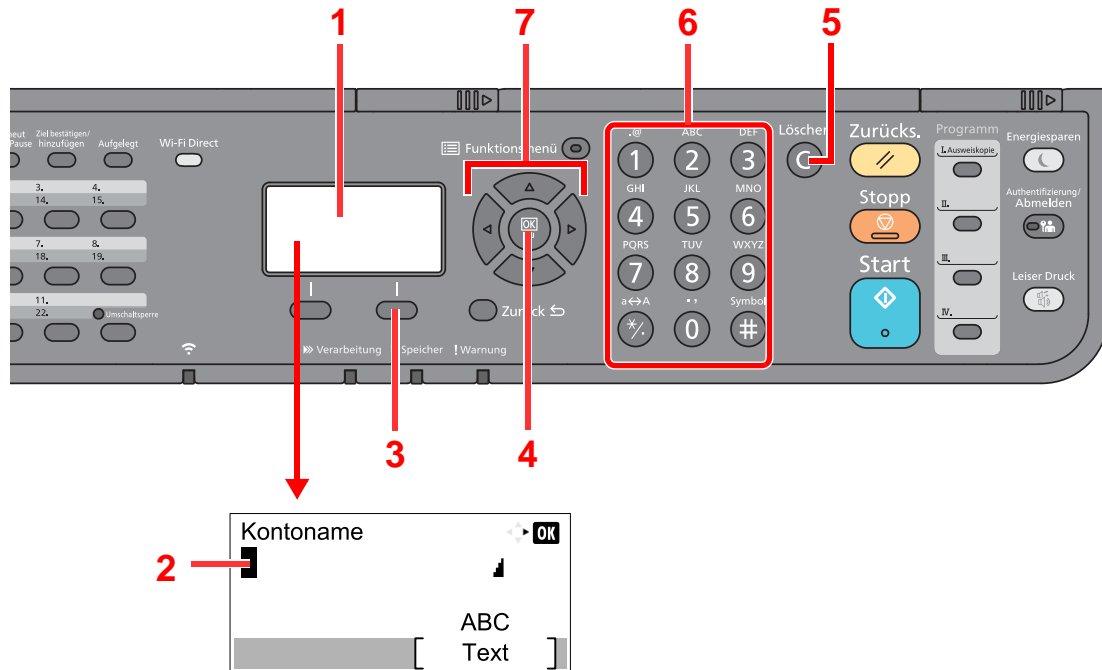

Nr.	Anzeige/Taste	Beschreibung
1	Anzeige	Zeigt die eingegebenen Zeichen an.
2	Cursor	Die Zeichen werden an der Position des Cursors eingegeben.
3	Rechte Auswahltaste	Mit dieser Taste wählen Sie die Art der Zeichen aus, die Sie eingeben möchten. (Gilt nur, wenn [Text] angezeigt wird).
4	Taste [OK]	Wählen Sie diese Taste, um die Eingabe abzuschließen und zur Anzeige vor der Eingabe zurückzukehren. Um ein Symbol einzugeben, wählen Sie diese Taste, um die Auswahl zu bestätigen.
5	Taste [Löschen]	Wählen Sie diese Taste, um Zeichen zu löschen.
6	Zifferntasten	Wählen Sie diese Tasten, um Zeichen und Symbole einzugeben.
7	Pfeiltasten	Mit diesen Tasten ändern Sie die Eingabeposition oder wählen Zeichen aus der Zeichenliste aus.

## Auswahl der Zeichenart

Zur Zeicheneingabe stehen drei Zeichenarten zur Verfügung:

Zeichenart	Beschreibung
<b>ABC</b>	Eingabe alphabetischer Zeichen.
<b>123</b>	Eingabe von Ziffern.
<b>Symbole</b>	Eingabe von Symbolen.

Wählen Sie in der Anzeige zur Zeicheneingabe **[Text]**, um die gewünschte Zeichenart zu wählen.

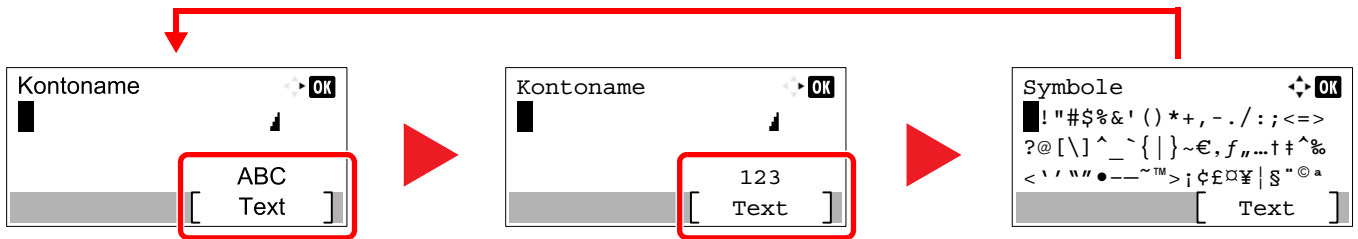

Jedes Mal, wenn Sie **[Text]** auswählen, ändert sich die Zeichenart wie folgt: **[ABC]**, **[123]**, **[Symbole]**, **[ABC]** ...

## Zeichen über die Zifferntasten eingeben

In der folgenden Tabelle finden Sie die Zeichen, die über die Zifferntasten eingegeben werden können.

Zifferntasten	Zeichen (Jeder Tastendruck ändert das Zeichen in der angegebenen Reihenfolge von links nach rechts.)
.@ 1	. @ - _ / : ~ 1 (Wiederholt sich vom ersten Zeichen ganz links) 1 (Während der Zifferneingabe)
ABC 2	a b c A B C 2 (Wiederholt sich vom ersten Zeichen ganz links) 2 (Während der Zifferneingabe)
DEF 3	d e f D E F 3 (Wiederholt sich vom ersten Zeichen ganz links) 3 (Während der Zifferneingabe)
GHI 4	g h i G H I 4 (Wiederholt sich vom ersten Zeichen ganz links) 4 (Während der Zifferneingabe)
JKL 5	j k l J K L 5 (Wiederholt sich vom ersten Zeichen ganz links) 5 (Während der Zifferneingabe)
MNO 6	m n o M N O 6 (Wiederholt sich vom ersten Zeichen ganz links) 6 (Während der Zifferneingabe)
PQRS 7	p q r s P Q R S 7 (Wiederholt sich vom ersten Zeichen ganz links) 7 (Während der Zifferneingabe)
TUV 8	t u v T U V 8 (Wiederholt sich vom ersten Zeichen ganz links) 8 (Während der Zifferneingabe)

Zifferntasten	Zeichen (Jeder Tastendruck ändert das Zeichen in der angegebenen Reihenfolge von links nach rechts.)																	
WXYZ 9	w	x	y	z	W	X	J	Z	9	(Wiederholt sich vom ersten Zeichen ganz links)								
	9 (Während der Zifferneingabe)																	
., 0	.	,	-	_	'	!	?	(Leertaste)	0	(Wiederholt sich vom ersten Zeichen ganz links)								
	0 (Während der Zifferneingabe)																	
a↔A */.	Wählen Sie diese Taste, um für das Zeichen an der Cursorposition zwischen Groß- und Kleinschreibung umzuschalten.																	
	"" oder "." (Während der Zifferneingabe)																	
Symbol #	!	"	#	\$	%	&	'	(	)	*	+	,	-	.	/	:	;	Zeigt die Liste der Symbole an. Für weitere Informationen siehe auch <a href="#">Eingabe von Symbolen (Seite 10-4)</a>
	<	=	>	?	@	[	\	]	^	_	`	{		}	~			
	# (Während der Zifferneingabe) * Abhängig von der Funktion gibt es Symbole, die nicht eingegeben werden können.																	

## Eingabe von Symbolen

Sie können Symbole eingeben.

- 1 Wählen Sie die Taste [#]. Zeigt die Liste der Symbole an.

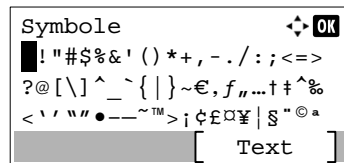

- 2 Wählen Sie die Taste [▲], [▼], [▶] oder [◀], um den Cursor zu bewegen und das Symbol auszuwählen, das Sie eingeben möchten.

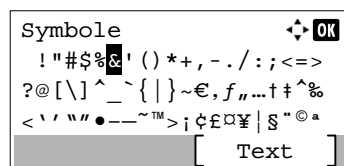

- 3 Bestätigen Sie mit [OK]. Das gewählte Symbol wird hinzugefügt.

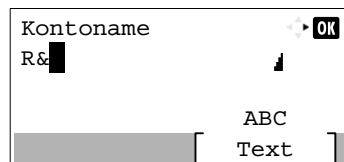

## Zeicheneingabe

Gehen Sie wie nachstehend beschrieben vor, um beispielsweise 'R&D' einzugeben.

- 1 Wählen Sie die Taste [7] dreimal. [r] wird angezeigt.

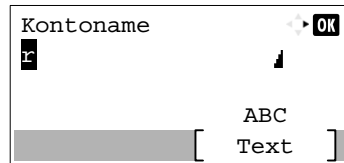

- 2 Wählen Sie die Taste [\*./]. [r] wird zu [R].

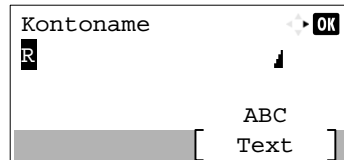

- 3 Wählen Sie die Taste [▶]. Der Cursor bewegt sich nach rechts.

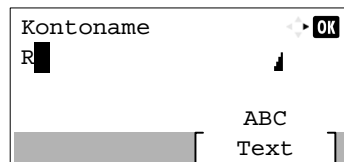

- 4 Wählen Sie die Taste [#]. Zeigt die Liste der Symbole an.

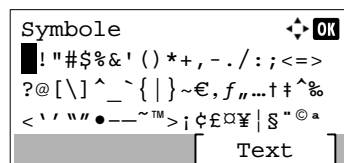

- 5 Wählen Sie die Taste [▲] oder [▼], um den Cursor zu bewegen und wählen Sie [&].

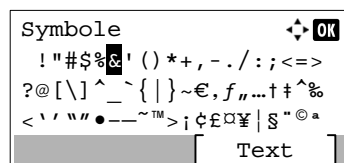

- 6 Bestätigen Sie mit [OK]. [&] wird angezeigt.

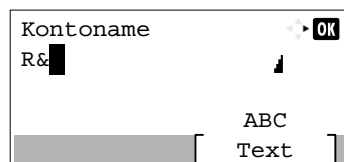

- 7 Wählen Sie die Taste [3] viermal. [D] wird angezeigt.

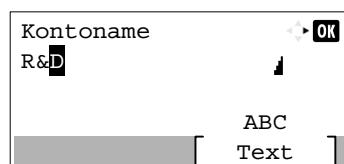

8 Wählen Sie die Taste [▶].

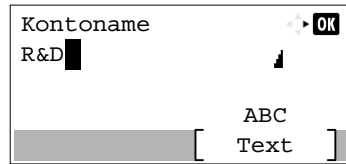

# Technische Daten

**WICHTIG**

Änderungen der technischen Daten vorbehalten.

**FAX-Funktionen**

Eigenschaft	Beschreibung
Kompatibilität	G3
Übertragungsleitung	Telefonanschluss
Übertragungszeit	Weniger als 3 Sekunden (33600Bit/s, JBIG, ITU-T A4-R Testvorlage Nr. 1)
Übertragungsgeschwindigkeit	33600/31200/28800/26400/24000/21600/19200/16800/14400/12000/9600/7200/4800/2400 Bit/s
Codierungsschema	JBIG/MMR/MR/MH
Fehlerkorrektur	ECM
Originalformat	Max. Breite: 216 mm, Max. Länge: 356 mm
Automatischer Vorlageneinzug	Max. 50 Blatt (mit Vorlageneinzug)
Auflösung	Scan: 200 × 100 dpi Normal (8 Punkte/mm × 3,85 Zeilen/mm) 200 × 200 dpi Fein (8 Punkte/mm × 7,7 Zeilen/mm) 200 × 400 dpi Superfein (8 Punkte/mm × 15,4 Zeilen/mm) 400 × 400 dpi Ultrafein (16 Punkte/mm × 15,4 Zeilen/mm) Druck: 600 dpi
Graustufen	256 Graustufen (Differenzielle Wertverteilung)
Zielwahltasten	22 Tasten
Übertragung an mehrere Stationen	Max. 100 Ziele
Ersatz-Speicherempfang	256 Blatt oder mehr (mit ITU-T A4 Nr. 1)
Bildspeicher, Kapazität	3,5 MB (Standard) (Für FAX-Sendung und -Empfang)
Ausgabe von Berichten	Sendeergebnis-Bericht, FAX-Empfangs-Ergebnisbericht, Aktivitätsbericht, Statusseite



























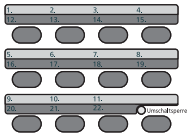

**Netzwerk-FAX-Funktionen**

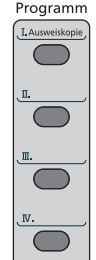
Eigenschaft	Beschreibung
Hardware	IBM PC-AT kompatibler Computer
Schnittstelle	10BASE-T, 100BASE-TX, 1000BASE-T, WLAN wird unterstützt*
Betriebssystem	Windows XP, Windows Server 2003, Windows Vista, Windows 7, Windows 8, Windows 8.1, Windows 10, Windows Server 2008/R2, Windows Server 2012/R2
Sende-Auflösung	200 × 100 dpi Normal (8 Punkte/mm × 3,85 Zeilen/mm) 200 × 200 dpi Fein (8 Punkte/mm × 7,7 Zeilen/mm) 400 × 400 dpi Ultrafein (16 Punkte/mm × 15,4 Zeilen/mm)
Dokumentenformat	Letter, Legal, Statement, A4, A5, Folio, B5(JIS)
Zeitversetztes Senden	Abhängig von den Einstellungen des Netzwerkfaxtreibers (Einstellungen möglich in 1-Minuten-Schritten innerhalb der folgenden 24 Stunden)
Senden und Drucken	FAX-Versand und FAX-Ausdruck sind möglich
Rundsendung	Max. 100 Ziele
Kostenstellen	Anmeldung mit Login-Namen und Passwort im Netzwerkfaxtreiber ist notwendig, wenn der Anmelder-Login im Gerät aktiviert ist. Eingabe einer Konto-ID im Netzwerkfaxtreiber ist notwendig, wenn Kostenstellen im Gerät aktiviert ist.
Deckblatt	Es kann ein Format über den Netzwerkfaxtreiber ausgewählt oder eine Vorlage erstellt werden.

\* Nur ECOSYS M2635dw/ECOSYS M2540dw

# Menüplan

<p>FAX  Adressbuch   </p>	<p>Adressbuch (Seite <a href="#">3-9</a>)</p>
<p>FAX  Ziel erneut wählen/Pause   </p>	<p>Wahlwiederholung (Seite <a href="#">3-3</a>)</p>
<p>FAX  Ziel bestätigen/hinzufügen   </p>	<p>Ziele prüfen und bearbeiten (Seite <a href="#">3-4</a>)</p>
<p>FAX  Aufgelegt   </p>	<p>Manuelles Senden (Seite <a href="#">3-22</a>) Man.Empf (Seite <a href="#">4-4</a>)</p>
<p>FAX   </p>	<p>Zielwahltaste (Seite <a href="#">3-10</a>)</p>
<p>FAX  Programm   </p>	<p>Programm (Seite <a href="#">3-27</a>)</p>
<p>FAX    </p>	<p>Originalformat (Seite <a href="#">3-16</a>) Originalvorlage (Seite <a href="#">3-16</a>) FAX Auflösung (Seite <a href="#">3-16</a>) Orig.ausrichtung (Seite <a href="#">3-17</a>) Mehrfach-Scan (Seite <a href="#">3-17</a>) Dateinam.Eingabe (Seite <a href="#">3-17</a>) Auftr.ende Nach. (Seite <a href="#">3-18</a>) FAX zeitv. Send. (Seite <a href="#">3-19</a>) FAX direkt Send. (Seite <a href="#">3-20</a>) FAX-Abrufempfang (Seite <a href="#">5-17</a>) FAX-Sendebericht (Seite <a href="#">3-21</a>) Helligkeit (Seite <a href="#">3-21</a>) Duplex (Seite <a href="#">3-21</a>)</p>

Status/  
Druckabbr.



DR Auftragsstat. (Siehe <i>Bedienungsanleitung</i> des Geräts)	
Sendestatus (Siehe <i>Bedienungsanleitung</i> des Geräts)	
Status speichern (Siehe <i>Bedienungsanleitung</i> des Geräts)	
Geplanter Auftrag (Siehe <a href="#">3-19</a> )	
Auftragspr. druc (Siehe <a href="#">7-3</a> )	
Auftragspr. send (Seite <a href="#">7-3</a> )	
Logbuch Speicher (Siehe <i>Bedienungsanleitung</i> des Geräts)	
FAX Auftragprot.	FAX-Sendeprot. (Seite <a href="#">7-3</a> )
	FAX-Empf.prot. (Seite <a href="#">7-3</a> )
	FAX-Bericht Send (Seite <a href="#">7-7</a> )
	FAX-Bericht Empf (Seite <a href="#">7-7</a> )
Scanner (Siehe <i>Bedienungsanleitung</i> des Geräts)	
Drucker (Siehe <i>Bedienungsanleitung</i> des Geräts)	
FAX	Offline (Seite <a href="#">3-6</a> , Seite <a href="#">4-3</a> )
Tonerstatus (Siehe <i>Bedienungsanleitung</i> des Geräts)	
Papierstatus (Siehe <i>Bedienungsanleitung</i> des Geräts)	
USB-Speicher (Siehe <i>Bedienungsanleitung</i> des Geräts.)	
USB Tastatur (Siehe <i>Bedienungsanleitung</i> des Geräts)	
Netzwerk (Siehe <i>Bedienungsanleitung</i> des Geräts.)	
Wi-Fi (Siehe <i>Bedienungsanleitung</i> des Geräts.)	

Systemmenü/  
Zähler























Listendruck (Seite <a href="#">8-4</a> )	Bericht drucken (Seite <a href="#">8-4</a> )	Menüplan (Siehe <i>Bedienungsanleitung</i> des Geräts.)
		Statusseite (Seite <a href="#">7-8</a> )
		Schriftartliste (Siehe <i>Bedienungsanleitung</i> des Geräts)
	Adminber.-Einst. (Seite <a href="#">7-7</a> )	FAX-Bericht Send (Seite <a href="#">7-7</a> )
		FAX-Bericht Empf (Seite <a href="#">7-7</a> )
	Ergeb.ber.-Einst	Fax-Sendung (Seite <a href="#">7-4</a> )
		Fax-Empfang (Seite <a href="#">7-6</a> )
		Auftr.ende Nach. (Seite <a href="#">8-4</a> )
	Auftragshistorie (Siehe <i>Bedienungsanleitung</i> des Geräts)	
	Zähler (Siehe <i>Bedienungsanleitung</i> des Geräts)	
System/Netzwerk (Siehe <i>Bedienungsanleitung</i> des Geräts)		
Ben./Kostenst. (Siehe <i>Bedienungsanleitung</i> des Geräts.)		
Ben.-Eigensch. (Siehe <i>Bedienungsanleitung</i> des Geräts)		

Allgemeine Einstellung	Sprache (Siehe <i>Bedienungsanleitung</i> des Geräts)		
	Standardanzeige (Siehe <i>Bedienungsanleitung</i> des Geräts)		
	Ton (Seite <a href="#">8-5</a> )	Warnton (Seite <a href="#">8-5</a> )	
		Fax-Lautsprecher (Seite <a href="#">8-5</a> )	
		Fax-Mithören (Seite <a href="#">8-5</a> )	
	Anzeigestärke (Siehe <i>Bedienungsanleitung</i> des Geräts)		
	Orig./Pap.Einst. (Siehe <i>Bedienungsanleitung</i> des Geräts)		
	Vorab Limit (Siehe <i>Bedienungsanleitung</i> des Geräts)		
	Maßeinheit (Siehe <i>Bedienungsanleitung</i> des Geräts)		
	Fehlerbehandlung (Siehe <i>Bedienungsanleitung</i> des Geräts)		
	Datumseinstell. (Seite <a href="#">2-7</a> )		
	Timer Einstell.	Unzulässige Zeit (Seite <a href="#">8-19</a> )	
	Funktionstandard	FAX Auflösung (Seite <a href="#">8-6</a> )	
		MehrScan-FAX (Seite <a href="#">8-6</a> )	
	Login Bedienung (Siehe <i>Bedienungsanleitung</i> des Geräts)		
	RAM Disk Modus (Siehe <i>Bedienungsanleitung</i> des Geräts)		
	SD Karte format. (Siehe <i>Bedienungsanleitung</i> des Geräts)		
	Opt. Speicher (Siehe <i>Bedienungsanleitung</i> des Geräts)		
	ZeigeStatus/ /Prot (Siehe <i>Bedienungsanleitung</i> des Geräts)		
	Typ USB Tastatur (Siehe <i>Bedienungsanleitung</i> des Geräts)		
	Alarm WenigToner (Siehe <i>Bedienungsanleitung</i> des Geräts)		
	AnzeigeAusschal. (Siehe <i>Bedienungsanleitung</i> des Geräts)		
	EnergiesparEinst (Siehe <i>Bedienungsanleitung</i> des Geräts)		
	Kopieren (Siehe <i>Bedienungsanleitung</i> des Geräts)		
	Drucker (Siehe <i>Bedienungsanleitung</i> des Geräts)		
	Senden (Siehe <i>Bedienungsanleitung</i> des Geräts)		

FAX (Seite <a href="#">8-6</a> )	Senden und Empfangen	Verschlüss.code (Seite <a href="#">5-24</a> )
	Übertragung (Seite <a href="#">8-7</a> )	TTI (Seite <a href="#">2-8</a> )
		Lokaler Faxname (Seite <a href="#">2-8</a> )
		Kontoname (Seite <a href="#">8-7</a> )
		Lokale Fax-ID (Seite <a href="#">2-9</a> )
		Lok. FAX-Kennung (Seite <a href="#">2-9</a> )
		Fax Wahlmodus (Seite <a href="#">2-10</a> )
		Wiederholversuch (Seite <a href="#">8-7</a> )
		ECM Senden (Seite <a href="#">2-10</a> )
		SendStartgesch. (Seite <a href="#">2-10</a> )
	Empfang (Seite <a href="#">8-8</a> )	Fax-Medientyp (Seite <a href="#">8-8</a> )
		Ruftöne (Normal) (Seite <a href="#">8-8</a> )
		Ruftöne (TAD) (Seite <a href="#">8-8</a> )
		Rufton (FAX/TEL) (Seite <a href="#">8-8</a> )
		Weiterl.-Einst. (Seite <a href="#">5-2</a> )
		Empf.-Einst. (Seite <a href="#">8-8</a> )
		Empf. Dat./-Zeit (Seite <a href="#">8-8</a> )
		2 in 1 Druck (Seite <a href="#">8-8</a> )
		Stapeldruck (Seite <a href="#">8-8</a> )
		Einw.per Fernsch (Seite <a href="#">8-9</a> )
Verschlüss.Empf. (Seite <a href="#">5-24</a> )		
Duplexdruck (Seite <a href="#">8-9</a> )		
ECM Empfang (Seite <a href="#">8-9</a> )		
Startgeschw.Empf. (Seite <a href="#">8-9</a> )		
Send/Empf.Beschr. (Seite <a href="#">8-11</a> )		
Schlüssel wählen (Seite <a href="#">8-9</a> )		
Eing. Ziel (FAX) (Seite <a href="#">8-10</a> )		
Dokumentenbox	Eigene Faxbox (Siehe <a href="#">5-8</a> )	
	Auftrags-Box (Siehe <i>Bedienungsanleitung</i> des Geräts)	
	Abrufbox (Seite <a href="#">5-17</a> )	
	Schlüssel wählen (Siehe <i>Bedienungsanleitung</i> des Geräts)	
Anwendung (Siehe <i>Bedienungsanleitung</i> des Geräts)		
Ziel bearbeiten	Adressbuch (Seite <a href="#">2-12</a> )	
	Listendruck (Seite <a href="#">2-17</a> )	
	Adr.buchstandard (Siehe <i>Bedienungsanleitung</i> des Geräts)	
Einstell/Wartung (Siehe <i>Bedienungsanleitung</i> des Geräts)		

# Papierformat und Prioritätsfolge für empfangene Fax

Wenn das Papier in den vorhandenen Kassetten in Größe und Ausrichtung nicht zum empfangenen Fax passt, wählt das Gerät automatisch das Druckpapier und hält dabei die nachstehend angeführten Prioritäten ein.

		Größe des empfangenen Faxes				
Prio-rität						
	A5 	A4 	Folio 	A4 Lange Originale* 	Folio Lange Originale** 	
Papierformat	1	A5 	A4 	Folio 	A4 	Folio 
	2	A5-R*** 	Folio 	A4 		A4**** 
	3	A4 	B5****,***** 	A4 		A4 
	4	Folio 				
	5	B5*** 				

\* A4 lange Originale: Originale länger als A4, in der Richtung der Papierzufuhr gesehen

\*\* Folio lange Originale: Originale länger als Folio, in der Richtung der Papierzufuhr gesehen

\*\*\* Papierausrichtung unterscheidet sich vom empfangenen Dokument. Das Bild wird nach automatischer Drehung um 90° gedruckt.

\*\*\*\* Ein Dokument wird auf diesem Papier ausgedruckt, wenn die Länge des empfangenen Dokuments 351 bis 380,4 mm beträgt und die für das Folio-Format vorgesehene Kassette leer ist.

\*\*\*\*\* Bilder, die kürzer als vertikales A4-Format (297 mm) sind, werden beim Empfang verkleinert und auf B5-Papier (horizontale Breite 182 mm) ausgedruckt.

 : Zeigt an, dass auf zwei Blättern ausgedruckt wird.

## HINWEIS

Wenn der Medientyp in der Funktion **[Fax-Medientyp]** gewählt wird, werden empfangene Fax mit der passenden Papierquelle gedruckt.

➔ [Medientyp für den Ausdruck \(Seite 4-6\)](#)

Auch falls **[Alle Medien]** ausgewählt wurde, kann ein empfangenes Fax nicht ausgedruckt werden, wenn sich das eingelegte Papier nicht für FAX-Ausdrucke eignet.

# Index

## Numerisch

- 2 in 1 Druck 8-8
- 2-auf-1-Druck 4-7

## A

- Abbrechen
  - Abbruch Direktübertragung 3-20
  - Abbruch einer Übertragung (Verbindung unterbrechen) 3-6
  - Abrufübertragung abbrechen 5-19
- Abbruch
  - Abbruch einer zeitversetzten Übertragung 3-20
- Abzuweisende FAX-Nummern
  - Ändern 8-14
  - Löschen 8-15
  - Speichern 8-14
- Adressbuch 2-12, 3-9
  - Adressliste drucken 2-17
  - Ändern/Löschen 2-16
  - Gruppe hinzufügen 2-14
  - Kontakt hinzufügen 2-12
  - Suchen 3-9
  - Ziel auswählen 3-9
- Anmelden 3-13
- Anzeigen 9-2
- Ausführen von Übertragung mit Subadresse nicht möglich. 9-10
- Automatischer FAX-Empfang 4-2, 8-8
- Automatisches Umschalten FAX/Telefon 5-28
- Automatisches Umschalten FAX-Gerät und Anrufbeantworter 5-30

## B

- Bedienfeld 2-4
- Benutzerkontoverwaltung 8-21
  - Inhalt 8-21
- Benutzerverwaltung
  - Anmelden 3-13
- Berichte
  - Aktivitätsbericht 7-7
  - Bericht für vor der Sendung gelöschte Aufträge 7-5
  - Empfangsformat 7-9
  - FAX-Empfangsergebnisbericht 7-6
  - Sendeergebnis-Bericht 7-4
- Bestätigungsanzeige für Ziele 7-11
- Bezeichnung der Bauteile und Funktionen 2-2
- Bezeichnungen der Bauteile 2-2

## D

- Dateinameneingabe 3-17
- Datum 2-7
- Direkte Eingabe von Zielen 3-7
- Direkte Übertragung
  - Abbrechen 3-20
- Duplex 3-21
- Duplexdruck 4-7, 8-9

## E

- ECM Empfangen 8-9
- ECM Senden 8-7
- Eigene Faxbox 5-8
  - Ändern 5-10
  - Ausdrucken 5-12
  - Löschen 5-11
  - Löschen nach Ausdruck 5-13
  - Löschen von Originalen 5-14
  - Prüfen 5-13
  - Speichern 5-9
  - Subadress-Boxliste 5-15
- E-Mail-Nachricht
  - Auftragsende Nachricht 3-18
  - Bericht des FAX-Empfangsergebnisses versenden 7-9
- Empf. Dat./-Zeit 4-7
- Empfang nicht möglich. 9-9
- Empfang über Subadress-Bulletin Board 5-20
- Empfangs-Anfangsgeschwindigkeit 8-9
- Empfangsdatum/-uhrzeit 4-7, 8-8
- Empfangsmodus 4-2, 8-8

## F

- FAQs 9-11
- FAX Auflösung 3-16
- FAX-Abruf 5-17
  - Abrufempfang 5-20
  - Aus einer Abrufbox ausdrucken 5-22
  - Originale aus Abrufbox löschen 5-23
  - Prüfung 5-23
  - Sendeabruf 5-17
  - Übertragungen über Subadress-Bulletin Board 5-20
- FAX-Box
  - Löschen 5-11
- FAX-Direktübertragung 3-20
  - Abbrechen 3-20
- FAX-Medientyp 4-6
- FAX-Sendebericht 3-21
- FAX-Standard Einstellungen 8-2
- FAX-Treiber
  - Ablauf Empfang 6-2
  - Ablauf Sendung 6-2
  - Einrichtung 6-3
  - FAX-Treiber installieren 6-4
  - Standardübertragung 6-8
- Fehlercodetabellen 9-6
- Fehlermeldungen 9-4
- Fernumschaltung 5-34, 8-9
  - Anwendung 5-34
  - Speichern 8-9

## H

- Helligkeit 3-21
- Historie der FAX-Aufträge 7-3
  - Auftragslogbuch 7-3

## K

- Kassette

Papierformat und Medientyp 8-5  
Keine Druckausgabe 9-9  
Kettenwahl 3-25  
Kommunikation über Subadresse 5-8  
Kontoname 8-7  
Konventionen in dieser Bedienungsanleitung vi  
Kostenstellen 8-21  
    Anmelden 3-14  
Kostenstellenverwaltung  
    Beschränken 8-22  
    Erfasste Kommunikationsarten 8-22  
    Inhalte 8-21

**L**  
Listendruck  
    Subadress-Boxliste 5-15  
    Subadress-Boxliste ausdrucken 5-15  
Lok. FAX-Kennung 8-7  
Lokale FAX-ID 8-7  
Lokaler Faxname 8-7

**M**  
Manueller Empfang 4-4  
Manuelles Empfangen 5-33  
Manuelles Senden 3-22, 5-32  
Medientyp für den Ausdruck 4-6, 8-8  
Mehrfach-Scan 3-17  
Menüplan 10-9

**N**  
Nächste Sendung vorbereiten 3-23  
Nebenstellenanlagen-Einstellung 2-11  
Netzwerkfax  
    Ablauf Empfang 6-2  
    Ablauf Sendung 6-2  
    Einrichtung 6-3  
    FAX-Treiber installieren 6-4  
    Standardübertragung 6-8

**O**  
Original Bindung 3-21  
Originalausrichtung 3-17  
Originalformat 3-16  
Originalvorlage 3-16

**P**  
Papier  
    Kassette 8-5  
    Universalzufuhr 8-5  
Papierformat und Prioritätsfolge für empfangene Faxe 10-13  
Programme benutzen 3-27

**R**  
Ruftöne  
    Anrufbeantworter 8-8  
    FAX/TEL 8-8  
    Normal 8-8

Rundsendung 3-11

## S

Sendebeschränkung  
    Abzuweisende FAX-Nummern 8-14  
    Einstellen 8-17  
    Empfangsbeschränkung 8-17  
    Unbekannte Empfangsnummer 8-18  
    Zulässige FAX-Nummern 8-12  
Sendebeschränkungen 8-11  
    Voraussetzung für Empfangsabweisung 8-12  
    Voraussetzung für Kommunikation 8-11  
    Voraussetzungen 8-11  
Sendekopfzeile (TTI) aktivieren 8-7  
Senden nicht möglich 9-9  
Sendestatus 3-5  
Sendeunterbrechung 3-24  
SendStartgesch. 8-7  
Speicherempfang 4-3  
Speicherübertragung 3-2  
Stapeldruck 4-7, 8-8  
Stapelübertragung 3-19  
Störungsbeseitigung 9-9  
Subadressen Kommunikation  
    Subadressen 5-9  
    Subadressen-Passwort 5-9  
Subadressen-Kommunikation  
    Subadressen-Übertragung 5-16

## T

Technische Daten 10-7  
Telefonleitung 8-7  
Ton  
    Auftragsende 8-5  
    Fax-Lautsprecher 8-5  
    Fax-Mithören 8-5

## U

Übertragungsbeschränkung  
    Zulässige ID-Nummer 8-15  
Übertragungsergebnis und Sendestatus prüfen 7-2  
Uhrzeit 2-7  
Universalzufuhr  
    Papierformat und Medientyp 8-5  
Universalzufuhr Einstellungen 8-5  
Unzulässige Zeit 8-19

## V

Verschlüsselt Empfangen 8-9  
Verschlüsselte Kommunikation 5-24  
Verschlüsselung  
    Inhalt des Verschlüsselungscodes ändern 5-25  
    Inhalt des Verschlüsselungscodes löschen 5-26  
    Verschlüsselte Box Nr. 5-24  
    Verschlüsselte Übertragung verwenden 5-26  
    Verschlüsselten Empfang einstellen 5-27  
    Verschlüsselungscode 5-25  
    Verschlüsselungscode speichern 5-25  
    Verschlüsselungscode-Nr. 5-24



---

Vorlageneinzug [2-3](#)

Vorsichtsmaßnahmen beim Ausschalten des Geräts [9-3](#)

## W

Weiterleitung

Art des Weiterleitungsziels [5-2](#)

Command Center RX [5-7](#)

Weiterleitungs-Einstellungen [5-2](#)

Weiterleitungseinstellungen [8-8](#)

Wiederwahl [3-3](#)

Wiederholversuche ändern [8-7](#)

## Z

Zeicheneingabe [10-2](#)

Zeitversetzte FAX-Übertragung [3-19](#)

Sofortige Übertragung [3-20](#)

Zeitversetzte Übertragung

Sofortige Übertragung [3-20](#)

Zielwahltasten [2-18](#)

Bearbeiten/Löschen [2-19](#)

Ziel auswählen [3-10](#)

Ziel hinzufügen [2-18](#)

Zugangsverwaltung [8-21](#)

Zulässige FAX-Nummern

ändern [8-13](#)

Ändern/Löschen [8-13](#)

Speichern [8-12](#)

Zulässige ID-Nummer

Speichern [8-15](#)

Zulässige ID-Nummern

Ändern [8-16](#)

Löschen [8-16](#)

**QUALITY  
CERTIFICATE**

This machine has passed  
all quality controls and  
final inspection

