

---

**INSTALLATION GUIDE FOR JOB SEPARATOR**

**GUIDE D'INSTALLATION DU SEPARATEUR DE TRAVAUX**

**GUIA DE INSTALACION PARA SEPARADOR DE TRABAJOS**

**INSTALLATIONSANLEITUNG FÜR JOBTRENNER**

**GUIDA ALL'INSTALLAZIONE DEL SEPARATORE**

**作业分离器安装手册**

**ジョブセパレータ設置手順書**

**JS-700**

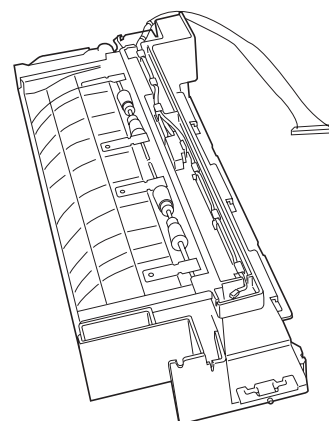



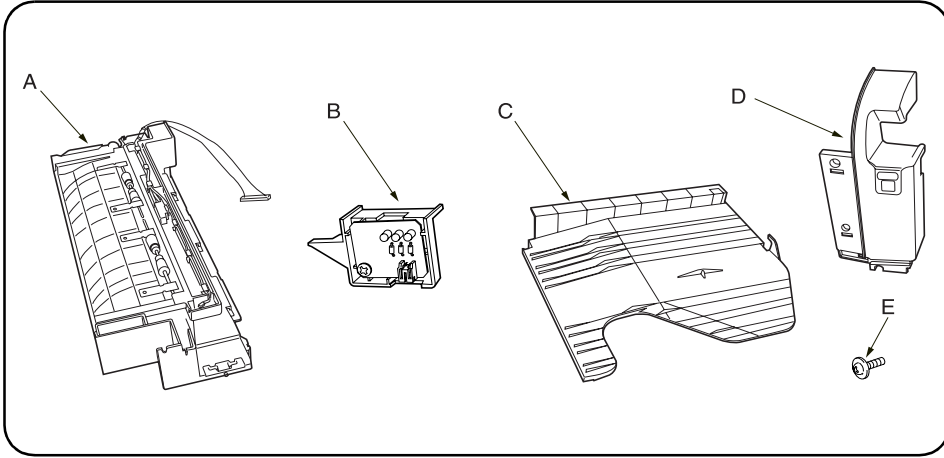

**English**

E TP screw M3 × 05 ..... 1

**Supplied part**

- A Job separator..... 1
- B LED PCB ..... 1
- C Job separator copy tray ..... 1
- D Left front cover JS ..... 1

**Procedure**

**Caution:** When installing a job separator, be sure to turn the MFP main switch off and disconnect the MFP power plug from the wall outlet.

**Français**

E Vis TP M3 × 05 ..... 1

**Pièce fournie**

- A Séparateur de travaux ..... 1
- B LED PCB ..... 1
- C Plateau de copies du séparateur de travaux..... 1
- D Couverture avant gauche JS ..... 1

**Procédure**

**Précaution:** Lors de l'installation d'un séparateur de travaux, veiller à mettre l'interrupteur principal du MFP hors tension et à débrancher la fiche d'alimentation du MFP de la prise murale.

**Español**

E Tornillo TP M3 × 05 ..... 1

**Parte provista**

- A Separador de trabajos ..... 1
- B PCB en LED ..... 1
- C Bandeja de copias del separador de trabajos..... 1
- D Cubierta delantera izquierda JS ..... 1

**Procedimiento**

**Precaución:** Cuando se instala un separador de trabajos, asegúrese de desconectar el interruptor principal del MFP y desenchufar el cable eléctrico del tomacorriente de la pared.

**Deutsch**

E TP-Schraube M3 × 05 ..... 1

**Gelieferte Teile**

- A Jobtrenner ..... 1
- B LED-Leiterplatte ..... 1
- C Jobtrenner-Kopienablage ..... 1
- D Linke Frontabdeckung JS ..... 1

**Vorgang**

**Vorsicht:** Schalten Sie vor der Installation des Jobtrenners unbedingt den Hauptschalter des MFP aus, und ziehen Sie den Netzstecker des MFP von der Netzsteckdose ab.

**Italiano**

E Vite TP M3 × 05 ..... 1

**Parte fornita**

- A Separatore..... 1
- B Scheda LED ..... 1
- C Vassoio copie del separatore ..... 1
- D Coperchio frontale sinistro del separatore.... 1

**Procedura**

**Attenzione:** Al momento dell'installazione del separatore, assicuratevi innanzitutto di spegnere l'MFP e scollegare il cavo di alimentazione dalla presa di rete.

**简体中文**

E 螺丝M3 × 05TP ..... 1

**附属部件**

- A 作业分离器 ..... 1
- B LED电路板 ..... 1
- C 作业分离器排纸托盘 ..... 1
- D 左前盖板JS ..... 1

**[ 安装步骤 ]**

安装作业分离器时，必须先切断MFP主机的主电源开关，并拔下MFP主机上的电源插头后，再进行安装作业。

**日本語**

E ビス M3 × 05TP ..... 1

**付属品**

- A ジョブセパレータ ..... 1
- B LED基板 ..... 1
- C ジョブセパレータ排出トレイ ..... 1
- D 左前カバーJS ..... 1

**[ 取付手順 ]**

ジョブセパレータを取り付ける際は、必ずMFP本体のメインスイッチをOFFにし、電源プラグを外して作業を行うこと。

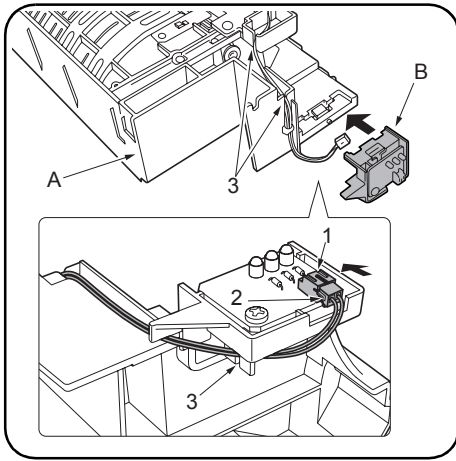

1. Insert the LED PCB (B) into the job separator (A). Connect the 2-pin connector (2) of the job separator (A) into the 2-pin connector (1) of the LED PCB (B) by arranging the wire into the three grooves (3) of the job separator (A).

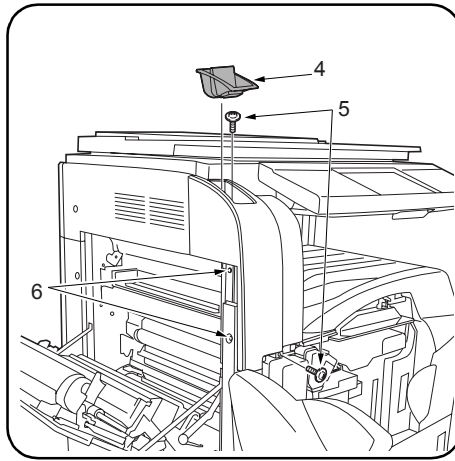

2. Open the left transfer cover and the front cover.
3. Remove the staple holder (4), remove the two screws (5) from the upper side and the front side, and loosen the two screws (6) on the left side.

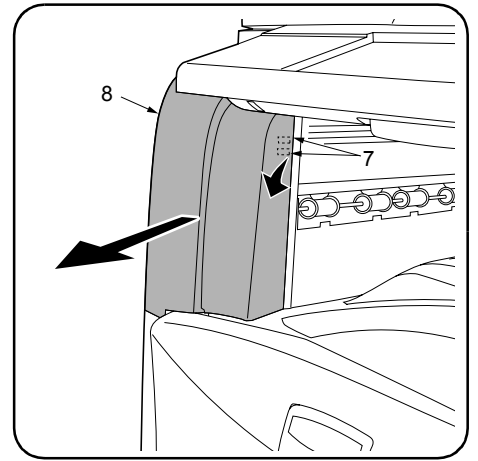

4. Open the hook (7) on the right side and remove the left front cover (8).

1. Insérer le LED PCB (B) dans le séparateur de travaux (A). Brancher le connecteur à deux broches (2) du séparateur de travaux (A) dans le connecteur à deux broches (1) du LED PCB (B) en plaçant le fil dans les trois rainures (3) du séparateur de travaux (A).

2. Ouvrir le couvercle de transfert gauche et le couvercle avant.
3. Retirer le support d'agrafes (4), retirer les deux vis (5) du côté supérieur et du côté avant, et desserrer les deux vis (6) du côté gauche.

4. Ouvrir le crochet (7) se trouvant sur le côté droit et retirer le couvercle avant gauche (8).

1. Inserte el PCB en LED (B) en el separador de trabajos (A). Conecte el conector de 2 patillas (2) del separador de trabajos (A) en el conector de 2 patillas (1) del PCB en LED (B) colocando el cable en las tres ranuras (3) del separador de trabajos (A).

2. Abra la cubierta de transferencia izquierda y la cubierta frontal.
3. Desmonte el soporte de grapas (4), saque los dos tornillos (5) del lado superior y el lado delantero y afloje los dos tornillos (6) en el lado izquierdo.

4. Abra el gancho (7) en el lado derecho y desmonte la cubierta delantera izquierda (8).

1. Die LED-Leiterplatte (B) in den Jobtrenner (A) einführen. Den 2-poligen Steckverbinder (2) des Jobtrenners (A) mit dem 2-poligen Steckverbinder (1) der LED-Leiterplatte (B) verbinden, indem das Kabel in den drei Nuten (3) des Jobtrenners (A) angeordnet wird.

2. Die linke Transferabdeckung und die Frontabdeckung öffnen.
3. Den Heftklammerhalter (4) entfernen, die zwei Schrauben (5) an der Ober- und Vorderseite herausdrehen, und die zwei Schrauben (6) auf der linken Seite lösen.

4. Den Haken (7) auf der rechten Seite öffnen, und die linke Frontabdeckung (8) abnehmen.

1. Inserite la scheda LED (B) nel separatore (A). Collegate il connettore a 2 pin (2) del separatore (A) nel connettore a 2 pin (1) della scheda LED (B) disponendo il cavo all'interno delle tre scanalature (3) del separatore (A).

2. Aprite il coperchio di trasferimento sinistro e quindi il coperchio frontale.
3. Rimuovete il vassoio graffette (4), rimuovete le due viti (5) dal lato superiore e dal lato frontale e allentate le due viti (6) sul lato sinistro.

4. Aprite il gancio (7) che si trova sul lato destro e rimuovete il coperchio frontale sinistro (8).

1. 在作业分离器 (A) 上插入LED印刷电路板 (B)。将作业分离器 (A) 的2脚插头 (2) 连在作业分离器的3处槽 (3) 电线上, 然后连接在LED印刷电路板 (B) 的2脚插头 (1) 上。

2. 打开输送左盖板和前盖板。
3. 拆下装书钉盒 (4), 卸下上侧和前侧的2个螺丝 (5), 接着松弛2个左侧螺丝 (6)。

4. 打开右侧支架部 (7), 取下左前盖板 (8)。

1. ジョブセパレータ (A) にLED基板 (B) を挿入する。ジョブセパレータ (A) の2Pコネクタ (2) を、ジョブセパレータの溝 (3) 3ヶ所に電線を配線して、LED基板 (B) の2Pコネクタ (1) に接続する。

2. 搬送左カバーおよび前カバーを開ける。
3. ステープルホルダー (4) を取り外し、上側と前側のビス (5) 2本を外して、左側のビス (6) 2本をゆるめる。

4. 右側の引っ掛け部 (7) を開いて左前カバー (8) を取り外す。

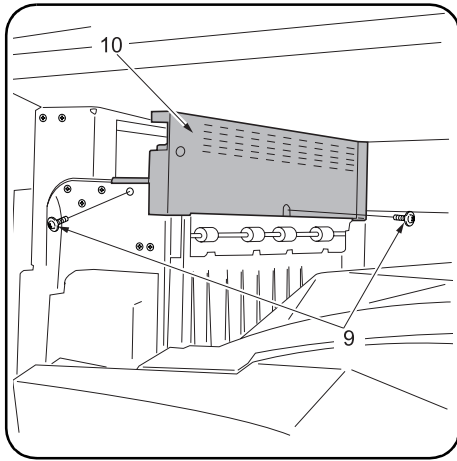

5. Remove the two screws (9) and remove the ejection cover (10) with the mounting plate.

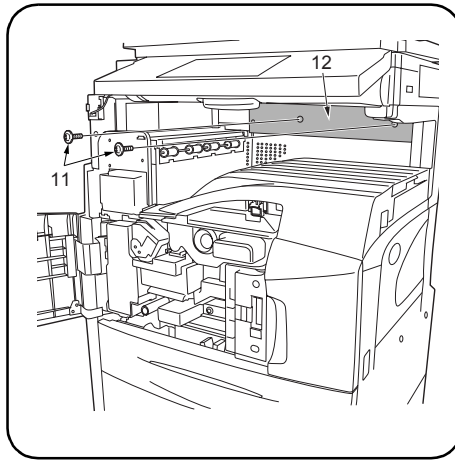

6. Remove the two screws (11) and then remove the inner ejection cover (12).

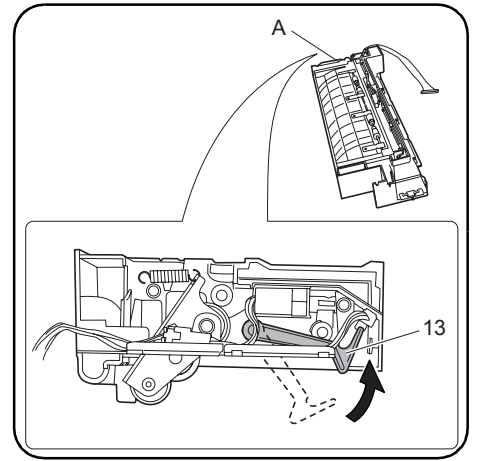

7. If the branch pressure lever (13) on the rear side of the job separator (A) has lowered, raise it.

5. Enlever les deux vis (9) et enlever le couvercle d'éjection (10) avec la plaque de montage.

6. Enlever les deux vis (11), puis enlever le couvercle d'éjection interne (12).

7. Si le levier de pression fourchu (13) situé sur le côté arrière du séparateur de travaux (A) est abaissé, le relever.

5. Saque los dos tornillos (9) y desmonte la cubierta de expulsión (10) con la placa de montaje.

6. Saque los dos tornillos (11) y desmonte la cubierta de expulsión interior (12).

7. Si bajó la palanca de presión de ramal (13) en el lado trasero del separador de trabajos (A) levántela.

5. Die zwei Schrauben (9) entfernen, und dann die Auswurfabdeckung (10) mit der Montageplatte abnehmen.

6. Die zwei Schrauben (11) entfernen, und dann die innere Auswurfabdeckung (12) abnehmen.

7. Falls der Zweigdruckhebel (13) auf der Rückseite des Jobtrenners (A) abgesenkt ist, muss er angehoben werden.

5. Rimuovete ora le due viti (9) e quindi il coperchio di espulsione (10) con la piastra di montaggio.

6. Rimuovete le due viti (11) e quindi il coperchio interno di espulsione (12).

7. Se la leva a pressione del braccio (13) situata sul lato posteriore del separatore (A) è abbassata, sollevatela.

5. 卸下2个螺丝 (9), 然后将排纸盖板 (10) 的整个安装板拆下。

6. 卸下2个螺丝 (11), 然后拆下排纸内盖板 (12)。

7. 如果作业分离器 (A) 后侧的分歧按压把柄 (13) 朝下方状态时, 把它向上提起。

5. ビス (9) 2 本を外し、排出カバー (10) を取付板ごと取り外す。

6. ビス (11) 2 本を外し、排出内カバー (12) を取り外す。

7. ジョブセパレータ (A) 後側の分歧押圧レバー (13) が下方方向に下がっている場合は上げる。

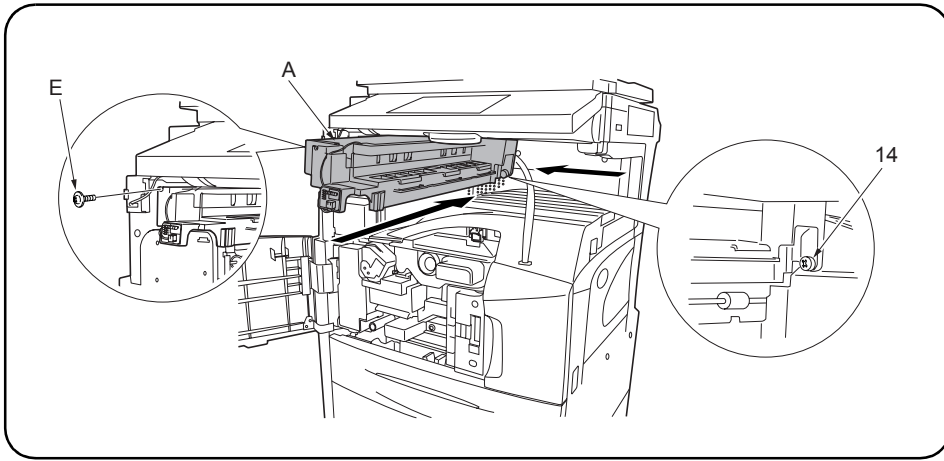

**8.** Insert the job separator (A) into the MFP from the front side and slide it to the left. Secure the rear side using a pin (14) and the front side using a TP screw M3 × 05 (E).

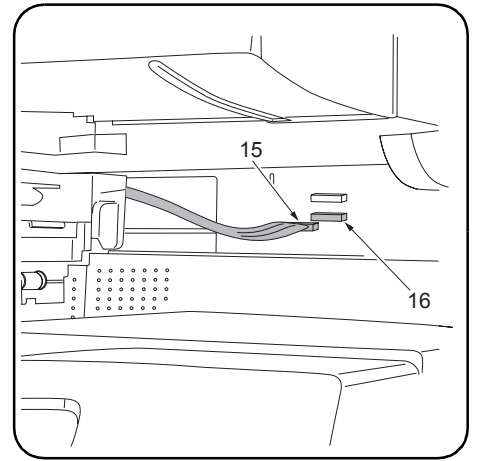

**9.** Connect the connector (15) of the job separator to the lower connector (16) of the MFP.

**8.** Insérer le séparateur de travaux (A) dans le MFP depuis le côté avant et le faire glisser vers la gauche. Fixer l'arrière à l'aide d'une goupille (14) et l'avant à l'aide d'une vis TP M3 × 05 (E).

**9.** Connecter le connecteur (15) du séparateur de travaux au connecteur inférieur (16) du MFP.

**8.** Inserte el separador de trabajos (A) en el MFP del lado delantero y deslice hacia la izquierda. Asegure el lado trasero utilizando un pasador (14) y el lado delantero utilizando un tornillo TP M3 × 05 (E).

**9.** Conecte el conector (15) del separador de trabajos en el conector inferior (16) del MFP.

**8.** Den Jobtrenner (A) von der Vorderseite in den MFP einführen und nach links schieben. Die Rückseite mit einem Stift (14), und die Vorderseite mit einer TP-Schraube M3 × 05 (E) sichern.

**9.** Den Steckverbinder (15) des Jobtrenners an den unteren Steckverbinder (16) des MFP anschließen.

**8.** Inserite il separatore (A) nell'MFP dal lato frontale e fatelo scorrere a sinistra. Assicurate il lato posteriore usando un pernetto (14) e il lato frontale usando una vite TP M3 × 05 (E).

**9.** Collegate il connettore (15) del separatore al connettore inferiore (16) dell'MFP.

**8.** 从MFP主机的前侧插入作业分离器 (A) 后，向左侧滑动。用1个卡销 (14) 固定后侧，然后再用1个螺丝M3 × 05TP (E) 固定前侧。

**9.** 将作业分离器的连接插头 (15) 连接在本体的连接插座(下侧) (16) 上。

**8.** ジョブセパレータ (A) をMFP本体の機械前側より挿入し、左側にスライドする。後側をピン (14) 1本で固定してから前側をビス M3 × 05TP (E) 1本で固定する。

**9.** ジョブセパレータのコネクタ (15) を本体のコネクタ(下側) (16) に接続する。

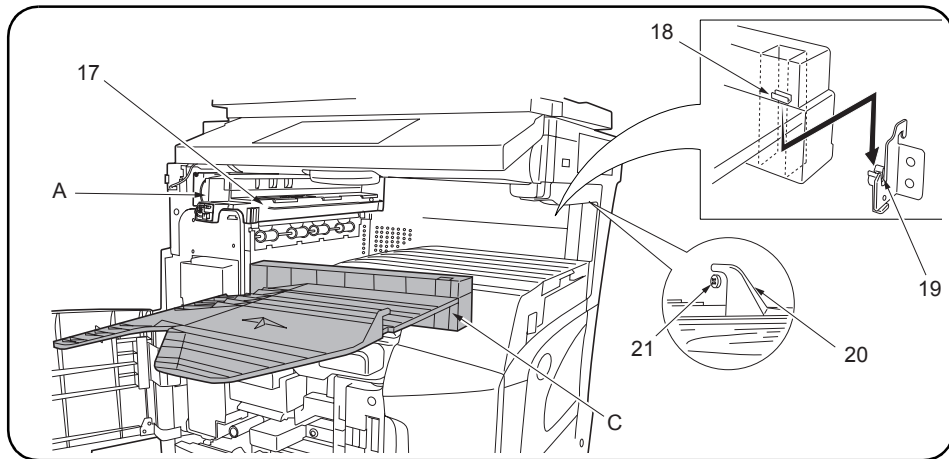

- 10.** Attach the job separator tray (C) to the rail (17) of the job separator (A) by sliding it from the front side.  
 Insert the fitting section (18) on the right side of the job separator tray (C) into the recessed portion (19) of the MFP.  
 Put the hook (20) on the right side onto the pin (21) located inside the MFP.

- 10.** Fixer le plateau du séparateur de travaux (C) au rail (17) du séparateur de travaux (A) en le faisant glisser depuis l'avant.  
 Insérer la section de la garniture (18) sur le côté droit du séparateur de travaux (C) dans la partie en retrait (19) du MFP.  
 Mettre le crochet (20) sur le côté droit sur la goupille (21) située dans le MFP.

- 10.** Instale la bandeja del separador de trabajos (C) en el carril (17) del separador de trabajos (A) deslizándolo por el lado delantero.  
 Inserte la sección de fijación (18) en el lado derecho de la bandeja del separador de trabajos (C) en la parte entrada (19) del MFP.  
 Ponga el gancho (20) en el lado derecho del pasador (21) ubicado dentro del MFP.

- 10.** Die Jobtrennerablage (C) von der Vorderseite auf die Schiene (17) des Jobtrenners (A) schieben.  
 Die Passkante (18) auf der rechten Seite der Jobtrennerablage (C) in die Aussparung (19) des MFP einführen.  
 Den Haken (20) auf der rechten Seite auf den Stift (21) im Inneren des MFP setzen.

- 10.** Montate il vassoio del separatore (C) sulla rotaia (17) del separatore stesso, facendolo scorrere dal lato frontale.  
 Inserite la sezione di montaggio (18) situata sul lato destro del vassoio del separatore (C) nella posizione rientrante (19) dell'MFP.  
 Mettete il gancio (20) situato sul lato destro sul perno (21) che si trova all'interno dell'MFP.

- 10.** 将作业分离器托盘 (C) 从前侧滑动装入作业分离器 (A) 的导板 (17) 上。  
 将作业分离器排纸托盘 (C) 的右侧安装部 (18) 插入本体的凹部 (19)。  
 将右侧的挂钩 (20) 放在MFP主机内侧的卡销 (21) 上。

- 10.** ジョブセパレータ (A) のレール (17) にジョブセパレータ排出トレイ (C) を前側よりスライドさせて取り付ける。  
 ジョブセパレータ排出トレイ (C) 右側の取付部 (18) を本体の凹部 (19) に挿入する。  
 右側面のフック (20) を MFP 本体内側のピン (21) の上に乗せる。

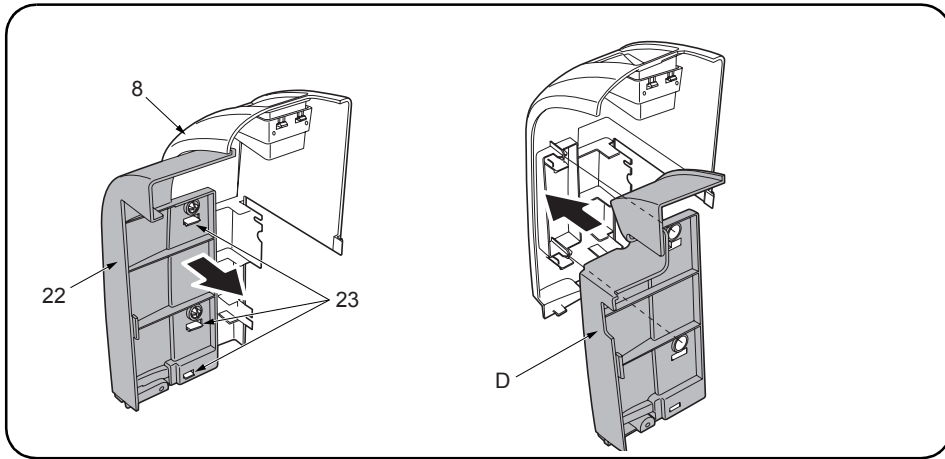

**11.** Release the three tabs (23) of the left front cover (8) that has been removed in step 4 to remove the white right side section (22), and fit the left front cover JS (D).

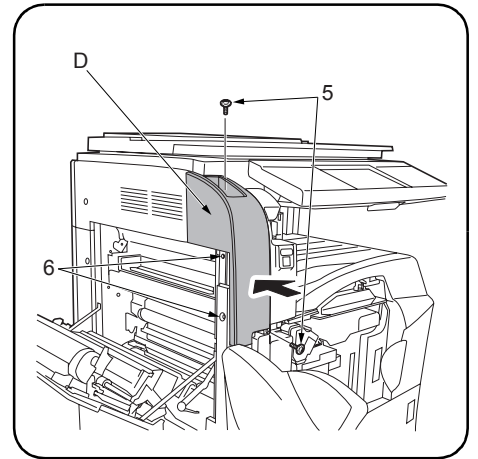

**12.** Fit the left front cover JS (D) using the two screws (6) on the left side to secure and using the two screws (5) that have been removed in step 3.

**11.** Libérer les trois languettes (23) du couvercle avant gauche (8) retiré auparavant lors de l'étape 4 pour retirer la section blanche du côté droit (22), et placer le couvercle avant gauche JS (D).

**12.** Placer le couvercle avant gauche JS (D) à l'aide des deux vis (6) sur le côté gauche pour le fixer et en utilisant les deux vis (5) retirées auparavant lors de l'étape 3.

**11.** Suelte las tres lengüetas (23) de la cubierta delantera izquierda (8) que fue desmontada en el paso 4 para desmontar la sección del lado derecho blanca (22), y encaje la cubierta delantera izquierda JS (D).

**12.** Encaje la cubierta delantera izquierda JS (D) utilizando los dos tornillos (6) en el lado izquierdo y utilizando los dos tornillos (5) que fueron desmontados en el paso 3.

**11.** Die drei Laschen (23) der in Schritt 4 entfernten linken Frontabdeckung (8) lösen, um den weißen rechten Seitenteil (22) abzunehmen, und die linke Frontabdeckung JS (D) anbringen.

**12.** Die linke Frontabdeckung JS (D) mit den zwei Schrauben (6) auf der linken Seite und mit den in Schritt 3 entfernten zwei Schrauben (5) befestigen.

**11.** Rilasciate le tre linguette (23) situate sul coperchio frontale sinistro (8), che avete rimosso nel passo 4, per rimuovere la sezione laterale bianca destra (22) e montate il coperchio frontale sinistro JS (D).

**12.** Montate il coperchio frontale sinistro JS (D) usando le due viti (6) sul lato sinistro per fissarlo e usando le due viti (5) che sono state rimosse nel passo 3.

**11.** 解除在步骤4拆下的左前盖板 (8) 的3处卡爪 (23), 取下右侧部(白色) (22) 后, 装上左前盖板JS (D)。

**12.** 用2个左侧螺丝 (6) 固定左前盖板JS (D), 用步骤3拆下的2个螺丝 (5) 进行固定。

**11.** 手順4で取り外した左前カバー (8) のツメ (23) 3ヶ所を解除して、右側部(白) (22) を外し、左前カバーJS (D) を取り付け。

**12.** 左前カバーJS (D) を左側のビス (6) 2本で固定し、手順3で外したビス (5) 2本で取り付け。

13. Refit the staple holder that has been removed in step 3 to its original position and close the transfer left cover and the front cover.

#### Operation check

1. Insert the power plug of the MFP into an outlet and turn the main switch on.
2. Press "Org./Paper/Finishing" and "Output Tray" on the touch panel in this order to select "Job separator Tray".

3. Make a test copy to check that a copy is ejected to the job separator tray (C).

13. Remettre le support d'agrafes retiré auparavant lors de l'étape 3 à sa position d'origine, et refermer le couvercle de transfert gauche et le couvercle avant.

#### Vérification du fonctionnement

1. Insérer la fiche d'alimentation du MFP dans une prise murale et mettre l'interrupteur principal sous tension.
2. Presser "Org./Papier/Finition" et "Bac de sortie" sur l'écran tactile dans cet ordre pour sélectionner "Plateau du sépar. trav."

3. Effectuer une copie de test pour vérifier que la copie est éjectée dans le plateau du séparateur de travaux (C).

13. Vuelva a colocar el soporte de grapas que fue desmontado en el paso 3 a su posición original y cierre la cubierta izquierda de transferencia y la cubierta delantera.

#### Verificación del funcionamiento

1. Enchufe el cable eléctrico del MFP en un tomacorriente y conecte el interruptor principal.
2. Presione "Org./papel/Finalizando" y "Bandeja de salida" en el panel de toque para seleccionar "Band. de separad. trab."

3. Haga una copia de prueba para verificar que la copia sale a la bandeja del separador de trabajos (C).

13. Den in Schritt 3 entfernten Heftklammerhalter wieder an seiner ursprünglichen Stelle anbringen, und dann die linke Transferabdeckung und die Frontabdeckung schließen.

#### Betriebsprüfung

1. Den Netzstecker des MFP in eine Netzsteckdose einstecken, und den Hauptschalter einschalten.
2. Die Tasten "Org./Papier/Endbearbeitung" und "Druckablage" auf dem Sensorbildschirm in dieser Reihenfolge drücken, um "Job Separator-Fach" zu wählen.

3. Eine Probekopie anfertigen, um zu prüfen, ob die Kopie in die Jobtrennerablage (C) ausgeworfen wird.

13. Montate nuovamente il vassoio graffette che è stato rimosso nel passo 3 nella sua posizione originale e chiudete il coperchio di trasferimento sinistro e quindi il coperchio frontale.

#### Verifica di funzionamento

1. Inserite il cavo di alimentazione dell'MFP nella presa di rete e quindi accendetela.
2. Premete "Org./Carta/Finitura" e "Vassoia di uscita" sul pannello a sfioramento in questo ordine per selezionare "Vass. separat. Lavori".

3. Effettuate una copia di prova per verificare che essa venga espulsa sul vassoio del separatore (C).

13. 按原样装好在步骤3卸下的装书钉盒，关闭输送左盖板和前盖板。

#### [ 确认操作情况 ]

1. 将MFP主机的电源插头插入插座后，接通主电源开关。
2. 按下触键板，顺序表示出“原稿/纸张/装订”、“出纸口”，选定“作业分离器”。

3. 进行试印，确认纸张是否排在作业分离器托盘 (C) 上。

13. 手順3で取り外したステーブルホルダーを元どおり取り付け、搬送左カバーおよび前カバーを閉める。

#### [ 動作確認 ]

1. MFP 本体の電源プラグをコンセントに差し込み、メインスイッチを ON にする。
2. タッチパネルで「原稿 / 用紙 / 仕上げ」、「排紙先」を順に押し「ジョブセパレータ」を選択する。

3. テストコピーを行い、用紙がジョブセパレータ排出トレイ (C) に排出されたことを確認する。

# MEMO



